

В. ЛУШНИКОВ

ШКОЛА
ИГРЫ
НА АККОРДЕОНЕ

ПЕРЕИЗДАНИЕ

МОСКВА
«СОВЕТСКИЙ КОМПОЗИТОР»
1991

ОТ АВТОРА

Данная Школа является вторым переработанным изданием. Она предназначена для широкого круга обучающихся игре на аккордеоне и может служить методическим пособием для педагогов.

Школа состоит из двух частей, рассчитанных на пятилетний курс обучения; ее содержание определяется программными требованиями детских музыкальных школ.

Настоящее издание существенно отличается от предыдущего: изменилось содержание внутри каждого раздела и в значительной степени изменен репертуар. Многие пьесы специально написаны для аккордеона. При подборе репертуара учитывались доступность произведений, их учебная ценность и художественное содержание. Школа содержит обработки народных мелодий, классические произведения, пьесы советских композиторов, песни, этюды, упражнения. В ряде пьес имеются варианты, рассчитанные на различную подвинутость учащегося. В целях совершенствования исполнительской технологии переработаны и дополнены разделы, связанные с работой исполнительского аппарата; расширены разделы, предназначенные для учителя музыки, введены новые разделы, такие, как «Закрепление пройденного», «Разучивание гамм, арпеджио, аккордов» и др.

Основное внимание автор уделяет воспитанию у учащегося увлеченности музыкальным искусством, активизации творческих способностей. В связи с этим предусмотрены упражнения и задания, развивающие самостоятельность и творческую активность ученика; большое значение придается развитию ритмического чувства и музыкального слуха, мысленных музыкально-слуховых представлений.

Школа рекомендует постоянное использование на практических занятиях теоретического материала, что должно содействовать овладению инструментом. Этот материал закрепляется с помощью специальных упражнений на аккордеоне.

Просим отзывы, пожелания и замечания присылать по адресу: 103006, Москва К-6, Садовая-Триумфальная ул., 14—12, Всесоюзное издательство «Советский композитор», редакция литературы для народных инструментов.

В. Лушников

СОДЕРЖАНИЕ

От автора	2
Краткие сведения об аккордеоне	3
Посадка аккордеониста и положение инстру- мента при игре	4
О ведении меха	6
Разучивание музыкальных произведений	8
Чтение нот с листа	9
Работа над развитием слуха	9
Об аппликатуре	11
Учитель музыки и работа в классе	12

I часть

ПЕРВЫЙ ГОД ОБУЧЕНИЯ

Первоначальные занятия	14
Извлечение звуков на аккордеоне	14
О регистрах	16
Подготовительные пальцевые упражнения	16
Запись высоты и длительности звуков. Паузы	17
Упражнения на правой клавиатуре	18
Левая клавиатура	20
Упражнения на левой клавиатуре	20
Освоение мажорных аккордов	21
Игра двумя руками	22
Стаккато	23
Исполнение в одной позиции	24
1. Прибаутка	24
Фраза. Предложение	24
2. <i>Как под горкой, под горой.</i> Русская народная песня	24
Легато	25
3. А. Денисов. <i>Полька</i>	25
4. В. Лушников. <i>Этюд</i>	25
Динамические оттенки (нюансы)	26
5. <i>Пчелка.</i> Болгарская народная песня	26
6. В. Лушников. <i>Хоровод</i>	26
7. В. Лушников. <i>Танец</i>	26
8. <i>Ах, во саду, саду.</i> Русская народная песня	27
9. В. Лушников. <i>Этюд</i>	28
Перемещение позиций	28
10. Д. Кабалевский. <i>Маленькая полька</i>	28
11. В. Лушников. <i>Этюд</i>	29
12. <i>Веселье гуси.</i> Украинская народная песня	29
13. В. Лушников. <i>Шутка</i>	30

ОСВОЕНИЕ МИНОРНЫХ АККОРДОВ И ДОМИНАНТСЕПТАККОРДОВ

14. <i>Не летай, соловей.</i> Русская народная песня	30
15. <i>В лесу калина.</i> Русская народная песня	31
16. В. Лушников. <i>Мелодия</i>	31
Нон легато	31
17. <i>Во саду ли, в огороде.</i> Русская народная песня	32
18. <i>Шуточная.</i> Русская народная песня	32
Нота с точкой	33
19. <i>Козлик.</i> Детская песенка	33
20. В. Лушников. <i>Маленький вальс</i>	33

21. <i>Степь да степь кругом.</i> Русская народная песня	34
Вольта	34
Извлечение баса и аккорда в разных поперечных рядах	34
22. <i>Птичка.</i> Детская песенка	35
23. Е. Гнесина. <i>Этюд</i>	35
24. <i>Во поле береза стояла.</i> Русская народная песня	36
Восьмые ноты	36
25. М. Иорданский. <i>Голубые санки</i>	37
26. <i>Осень.</i> Детская песенка	37
27. М. Качурбина. <i>Мишка с куклою танцуют полечку</i>	37
Затакт	38
28. <i>Ах вы, сени мои, сени.</i> Русская народная песня	38
Знаки изменения высоты звуков (знаки альтерации)	38
29. Д. Томпсон. <i>В горах</i>	39
30. <i>Коровушка.</i> Русская народная песня	39
31. В. Лушников. <i>Этюд</i>	39
Кистевое и пальцевое стаккато	40
32. Г. Беренс. <i>Этюд</i>	40
33. Д. Кабалевский. <i>Маленькое скерцо</i>	41
Акцент	41
34. <i>Полянка.</i> Русская народная песня	41
35. <i>Польский народный танец</i>	42
Портаменто	42
36. <i>Я на горку шла.</i> Русская народная песня	42
Четверть с точкой	43
37. <i>Заиграй, моя волынка.</i> Русская народная песня	43
38. Л. Бекман. <i>Елочка</i>	44
39. <i>Журавель.</i> Украинская народная песня (дуэт)	44
Альтерация на левой клавиатуре	45
40. <i>Гей, по дороге.</i> Русская народная песня	45
41. <i>Армянская народная песня</i>	45
Вспомогательный ряд левой клавиатуры	46
42. А. Чиняков. <i>Бодрая песенка</i>	46
43. <i>Собачка потерялась.</i> Американская народная песня	47
О выразительности исполнения	47
Кульминация	47
44. <i>Среди долины ровные.</i> Русская народная песня	47
45. Г. Телеман. <i>Пьеса</i>	48
46. А. Салин. <i>Вальс</i>	49
47. <i>Селезень.</i> Русская народная песня. Обработка Н. Владыкиной-Бачинской	50
Двойные ноты	50
48. Л. Шитте. <i>Этюд</i>	51
49. В. Жигалов. <i>Этюд</i>	51
50. <i>Вдоль да по речке.</i> Русская народная песня. Обработка В. Лушникова	51
Мажорная гамма. Лад. Тональность	52
Тональность до мажор	53
51. В. Лушников. <i>Этюд</i>	54
52. Л. Бетховен. <i>Танец</i>	55

Исполнение мажорных гамм на левой клавиатуре	55	Ми минор	84
53. В. Жигалов. <i>Этюд</i>	56	91. И. Корневская. <i>Осенью</i>	84
54. В. Лушников. <i>Этюд</i>	57	92. <i>Дивлюсь я на небо</i> . Украинская народная песня	85
Тональность соль мажор	57	Ре минор	85
55. К. Черни. <i>Этюд</i>	57	93. А. Пахмутова. <i>Песня о тревожной молодости</i>	85
56. В. Моцарт. <i>Отрывок из оперы «Дон-Жуан»</i> (дуэт)	58	94. Д. Циполи. <i>Менуэт</i>	86
57. <i>Петушок</i> . Латышская народная песня. Обработка В. Лушникова	58	Триоль	86
Минорный лад	59	95. Л. Шитте. <i>Этюд</i>	87
58. <i>Ивушка</i> . Русская народная песня	60	96. К. Гурлит. <i>Этюд</i>	88
59. В. Лушников. <i>Простой мотив</i>	61	Синкопа	88
Арпеджио	61	97. <i>Маленький краковяк</i> . Польский народный танец	89
60. Шитте—Лушников. <i>Этюд</i>	62	98. Л. Бетховен. <i>Экоссез</i> . Шотландский танец	89
61. <i>Тирольский вальс</i>	63	Интервалы на правой клавиатуре	90
Тональность фа мажор	63	99. Л. Шитте. <i>Этюд</i>	90
62. А. Салин. <i>Этюд</i>	64	100. <i>Пастушок</i> . Чешская народная песня. Обработка В. Лушникова	91
63. <i>Английская песенка</i> . Обработка В. Лушникова	64	101. <i>Смело, товарищи, в ногу!</i> Революционная песня	92
64. А. Чиньяков. <i>Этюд</i>	65	102. В. Бухвостов. <i>Этюд</i>	93
65. <i>Как на тоненький ледок</i> . Русская народная песня (дуэт)	65	Интервалы на левой клавиатуре	94
Шестнадцатые	66	103. Л. Шитте. <i>Этюд</i>	94
66. <i>Янка</i> . Белорусская полька	66	104. Д. Кабалевский. <i>Сказочка</i>	95
67. К. Черни. <i>Этюд</i>	67	Выдержанные звуки	96
68. <i>Старинный танец</i>	67	105. В. Дементьев. <i>Эхо</i>	96
Мотив и фраза	68	106. В. Иванов. <i>Детская полька</i>	97
69. <i>Ой, пид вишнею</i> . Украинская народная песня	68	Полифония	97
70. <i>Я с комариком плясала</i> . Обработка А. Лядова (дуэт)	68	107. <i>Ты не стой, не стой, колодец</i> . Русская народная песня	97
71. <i>Камаринская</i> . Обработка В. Лушникова	69	108. Г. Перселл. <i>Ария</i>	98
72. П. Чайковский. <i>Старинная французская песенка</i>	70	109. В. Моцарт. <i>Менуэт</i>	99
Закрепление пройденного	71	Закрепление навыков	99
73. А. Гурилев. <i>Песенка</i>	71	110. Й. Гайдн. <i>Менуэт</i>	99
74. В. Лушников. <i>Романс</i>	72	111. Л. Бетховен. <i>Романс</i>	100
75. Ф. Андриев. <i>Пиццикато</i>	72	112. В. Иванов. <i>Песня без слов</i>	102
76. В. Дементьев. <i>Хорошее настроение</i>	73	113. А. Хачатурян. <i>Вальс</i>	103
77. <i>На зеленом лугу</i> . Русская народная песня. Обработка В. Лушникова	73	114. А. Судариков. <i>Рано утром</i>	104
78. В. Дементьев. <i>Этюд</i>	74	115. <i>Полька</i> . Обработка В. Жигалова	105
79. Г. Беренс. <i>Этюд</i>	75	116. <i>На горе-то калина</i> . Русская народная песня. Обработка В. Лушникова	106
80. В. Лушников. <i>Этюд</i> на русскую тему	75	117. Л. Шитте. <i>Этюд</i>	106
81. В. Лушников. <i>Этюд</i>	76	118. Ф. Бейер. <i>Этюд</i>	107
		119. А. Лешгорн. <i>Этюд</i>	108
		120. К. Черни. <i>Этюд</i>	109

ВТОРОЙ ГОД ОБУЧЕНИЯ

Применение регистров	77
Восьмая с точкой и шестнадцатая	78
82. В. Дементьев. <i>Мазурка</i>	78
83. Е. Кузнецов. <i>Танец</i>	79
84. Ф. Шуберт. <i>Форель</i>	80
Короткие арпеджио	80
85. А. Биль. <i>Этюд</i>	81
86. В. Лушников. <i>Танец</i>	81
Форшлаг	82
87. Г. Беренс. <i>Этюд</i>	82
88. Ф. Шуберт. <i>Экоссез</i>	83
Минорные тональности	83
Ля минор	83
89. А. Салин. <i>Этюд</i>	83
90. А. Гедике. <i>Пьеса</i>	84

II часть

Краткие рекомендации	110
--------------------------------	-----

ТРЕТИЙ ГОД ОБУЧЕНИЯ

Мордент	112
121. Н. Голубовская. <i>Этюд</i>	113
Трель	113
122. К. Черни. <i>Этюд</i>	114
123. Й. Гайдн. <i>Танец</i>	115
Репетиция	116
124. К. Черни. <i>Этюд</i>	116
125. А. Верстовский. <i>Песня Торопа</i> из оперы «Аскольдова могила»	117
Длинные арпеджио	119

126. Л. Бетховен. <i>Немецкий танец</i>	119	Тремоло	146
Трезвучия и их обращения	120	146. А. Судариков. <i>Веселая игра</i>	146
127. Д. Кабалевский. <i>Токката</i>	121	147. <i>Латышский народный танец</i> . Обработка В. Жигалова	147
Обращения трезвучий на левой клавиатуре	124	148. Е. Кузнецов. <i>Гармошка-говорушка</i>	148
128. Л. Бетховен. <i>Менуэт</i>	125	149. В. Иванов. <i>Вариации</i> на тему русской народной песни «Посею лебеду»	149
Вариации	126	150. Д. Шостакович. <i>Танец</i>	152
129. И. Прач. <i>Тема и вариация</i>	127	151. С. Прокофьев. <i>Марш</i>	153
130. <i>Как ходил-гулял Ванюша</i> . Русская народная песня. Обработка В. Лушников	128	152. Г. Пахульский. <i>Мечты</i>	155
131. <i>Венгерский чардаш</i> . Обработка В. Лушников	129	153. В. Калинин. <i>Грустная песенка</i>	156
132. Р. Глиэр. <i>Гимн Великому городу</i> из балета «Медный всадник»	130	154. М. Глинка. <i>Марш Черномора</i> из оперы «Руслан и Людмила»	157
133. Д. Кабалевский. <i>Веселое путешествие</i>	131	155. А. Джулиани. <i>Тарантелла</i>	160
134. М. Глинка. <i>Полька</i>	132	156. И. Брамс. <i>Венгерский танец № 5</i>	161
135. А. Грибоедов. <i>Вальс</i>	134	157. Л. Бетховен. <i>Сонатина</i>	163
136. Л. Делиб. <i>Мазурка</i> из балета «Копелля»	135	158. А. Диабелли. <i>Рондо</i>	164
137. Й. Гайдн. <i>Пьеса</i>	136	159. В. Моцарт. <i>Легкая сонатина</i>	167
138. Т. Хаслингер. <i>Сонатина</i>	137	160. Е. Голубев. <i>Хорал</i>	169
139. Н. Любарский. <i>Песня</i>	138	161. П. Чекалов. <i>Инвенция № 3</i>	170
140. И. С. Бах. <i>Ария</i>	139	162. Д. Циполи. <i>Фугетта</i>	170
141. К. Черни. <i>Этюд</i>	140	163. И. С. Бах. <i>Органная прелюдия до мажор</i>	171
142. В. Жигалов. <i>Этюд</i>	140	164. И. С. Бах. <i>Органная прелюдия ре минор</i>	173
143. Г. Салов. <i>Этюд</i>	141	165. Г. Бертини. <i>Этюд</i>	175
144. В. Бухвостов. <i>Этюд</i>	142	166. Ф. Бургмюллер. <i>Этюд</i>	176
		167. А. Попов. <i>Этюд</i>	178
		168. Г. Бертини. <i>Этюд</i>	179
		169. Л. Шитте. <i>Этюд</i>	181
		Гаммы, арпеджио, аккорды	183
		Разучивание гамм, арпеджио, аккордов	187
		Буквенные обозначения нот	188
		Музыкальные термины на итальянском языке	189

ЧЕТВЕРТЫЙ И ПЯТЫЙ ГОДЫ ОБУЧЕНИЯ

Хроматическая гамма	143
145. К. Черни. <i>Этюд</i>	143
Септаккорды	144

Учебное пособие

ВЛАДИМИР ВАСИЛЬЕВИЧ ЛУШНИКОВ
ШКОЛА ИГРЫ НА АККОРДЕОНЕ
Переиздание

Редактор В. Коростелев. Лит. редактор Л. Тихомирова. Техн. редактор О. Кузнецова.
Корректор Ю. Блинов.

Н/К

Подп. к печ. 16.04.91. Форм. бум. 60х90 1/8. Бумага офсетная № 1. Печать офсетная. Печ. л. 24,0.
Усл. печ. л. 24,0. Усл. кр.-отт. 25,33. Уч.-изд. л. 25,98. Тираж 50000 экз. Изд. № 3188. Зак. 130. Цена 7 р.

Издательство „Советский композитор“, 103006, Москва, К-6, Садовая-Триумфальная ул., 14-12

Московская типография № 6 Госкомпечати СССР
109088, Москва, Ж-88, Южнопортовая ул., 24

КРАТКИЕ СВЕДЕНИЯ ОБ АККОРДЕОНЕ

Какой купить аккордеон

Инструмент должен соответствовать возрасту и физическим данным учащегося. Нельзя приобретать инструмент «на вырост»: у ребенка может исчезнуть всякое желание заниматься музыкой.

Размер аккордеона определяется количеством клавиш правой клавиатуры. Для занятий в музыкальной школе или музыкальном кружке рекомендуются аккордеоны с диапазоном правой клавиатуры не менее 34 клавиш (черных и белых).

Качество инструмента

Внешний вид инструмента не определяет его качества. Основными показателями хорошего качества аккордеона являются:

1) малый расход воздуха при игре: это проверяется игрой полнзвучных аккордов на правой и левой клавиатурах одновременно;

2) мгновенный «ответ» (звучание) при самом слабом, чуть заметном движении меха; при резком движении меха звучание должно быть громким и также возникать сразу.

Количество регистров аккордеона является показателем его тембровых возможностей.

Устройство инструмента

Корпус аккордеона состоит из двух частей, соединенных мехом. Каждая часть корпуса имеет свою клавиатуру. Клавиатура из белых и черных клавиш предназначена для игры правой рукой. Вдоль правой клавиатуры расположены переключатели регистров. Включая тот или иной регистр, можно изменять тембровую окраску, насыщенность и высоту звука.

На другой части корпуса расположена кнопочная клавиатура для левой руки. Рядом с левой клавиатурой у многих аккордеонов также имеются регистры.

На правой клавиатуре обычно исполняется мелодия, на левой — аккомпанемент.

Мех, соединяющий правую и левую части корпуса, служит для нагнетания воздуха, который колеблет металлические голоса; в результате этого и возникает звук.

ПЛАНКА ГОЛОС



рис. 1

К правой части корпуса аккордеона прикреплены два плечевых ремня. При игре один надевается на правое, а другой — на левое плечо. Плечевые ремни обеспечивают устойчивость аккордеона во время игры. На крышке левой части корпуса имеется ремень, с помощью которого осуществляется движение меха.

О музыкальных занятиях

Занятия ребенка музыкой возлагают определенные обязанности и на родителей. Дети с гораздо большей охотой учатся, если родители проявляют интерес к их занятиям и к самой музыке. («Как мне нравится произведение, которое ты сейчас учишь, — говорит мама, — мне очень хотелось бы его послушать, когда ты выучишь его хорошо».)

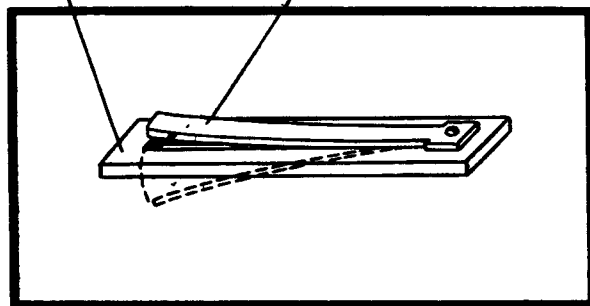
В меру возможностей родители должны вместе с детьми посещать концерты, спектакли, оперы, читать книги о музыке и композиторах. Необходимо побуждать и самого учащегося к чтению такой литературы, а также к слушанию музыкальных радио- и телепередач.

Нужно создать условия для спокойных домашних занятий ребенка и помочь ему составить расписание дня и недели.

В начальный период обучения родители могут оказать детям содействие и при выполнении заданий. Для этого надо познакомиться с требованиями педагога и методом занятий, посетив уроки в классе.

Следует поддерживать постоянную связь со школой и педагогом, проверять школьный дневник, осуществлять контроль за качеством и количеством занятий учащегося.

Самостоятельные (домашние) занятия учащегося

Для успешных занятий музыкой недостаточно одного стремления научиться играть, хотя увлеченность, интерес и являются основной движущей силой. Занятия музыкой — это труд, и тем более приятный, чем сильнее желание овладеть инструментом. Музыка дарит много радости лишь тому, кто много и настойчиво работает.

Важную роль играет правильный режим домашней работы. Необходимо заниматься регулярно каждый день. Учащийся должен приучить себя к строгому распорядку дня, отведя определенные часы для занятий музыкой. Заниматься нужно столько, чтобы результатами домашней работы был доволен и сам учащийся, и педагог. Время, необходимое для выполнения задания, зависит от прилежания и способностей ученика, но в среднем рекомендуется заниматься:

1-й год обучения	—	один-полтора часа в день	
2-й	—»—	—	полтора-два часа в день
3-й	—»—	—	два —»—
4-й	—»—	—	два-три —»—
5-й	—»—	—	три —»—

Во время занятий ничто не должно отвлекать учащегося. Однако полное внимание сохраняется в течение непродолжительного времени: у детей, как правило, — не более 30 мин, у взрослых — 45 минут. Затем внимание рассеивается, появляется усталость. Работа идет успешнее, если через каждые 30—40 минут делать перерыв в 5—10 минут. (Более длительная пауза расхолаживает ученика, исчезает состояние «вработанности»). Можно заниматься в два приема в различное время дня.

Как заниматься

Желая дать ученику образец правильной работы, педагог часто строит урок так, как он рекомендует заниматься дома. В случае затруднений ученику бывает достаточно вспомнить урок, чтобы восстановить последовательность работы и выявить главное. Правильный метод занятий будет способствовать лучшему усвоению задания.

Успех занятий определяется не затраченным временем, а их содержанием, качеством. При неточной игре, плохом слышании текста, излишнем напряжении рук нельзя добиться хорошего исполнения, даже если заниматься целыми днями! Основной установкой должно быть: «У меня нет лишнего времени, чтобы играть с ошибками». Внимательность, сосредоточенность, целеустремленность являются залогом успешной работы.

ПОСАДКА АККОРДЕОНИСТА И ПОЛОЖЕНИЕ ИНСТРУМЕНТА ПРИ ИГРЕ

Посадка аккордеониста и положение инструмента значительно влияют на качество игры.

На аккордеоне следует играть сидя на жестком или полужестком стуле, расположившись примерно на половине сиденья. Высота сиденья должна позволять ногам опираться на полную ступню. Учащимся маленького роста требуется подставка под ноги.

Во время игры нужно сидеть свободно, прямо, не сутулясь, с небольшим наклоном вперед. При

этом вес туловища вместе с весом инструмента приходится на несколько точек опоры: на сиденье стула и ступни ног. Такая посадка обеспечивает хороший контакт с инструментом, сохранение осанки и наименьшую утомляемость исполнителя (рис. 2в). Не рекомендуется сидеть откинувшись на спинку стула (рис. 2б), так как корпус тела и инструмент утрачивают устойчивость и играющий быстро устаёт.

НЕПРАВИЛЬНО:

ПРАВИЛЬНО:



рис. 2

Для создания устойчивого положения инструмента очень важно хорошо отрегулировать плечевые ремни. Если ремни слишком длинные, их следует подтянуть или укоротить. Слишком короткие ремни прижимают инструмент к туловищу, что лишает исполнителя свободы движений и стесняет дыхание. Правый плечевой ремень должен быть значительно длиннее левого (рис. 3).

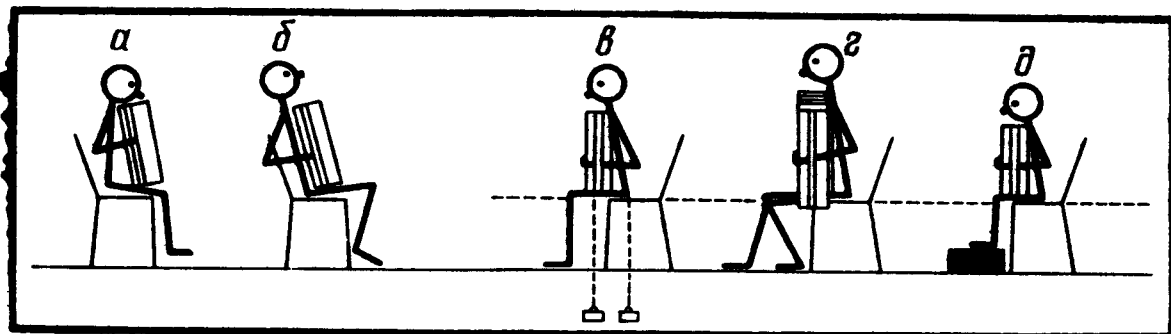

рис. 3

Это позволяет сместить инструмент в левую сторону так, чтобы сомкнутый мех опирался на бедро левой ноги, а правая клавиатура была бы в поле зрения играющего и занимала положение, обеспечивающее спокойную работу правой руки без излишнего изгиба запястья (рис. 4, 5).



рис. 4 Правильное положение запястья



рис. 5

Неправильное положение запястья при слишком длинном левом плечевом ремне и коротком правом

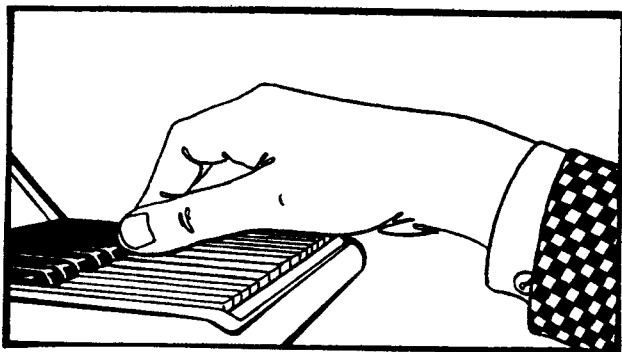
Если у исполнителя покатые плечи, то ремни надо скреплять сзади соединительным ремешком (рис. 6).

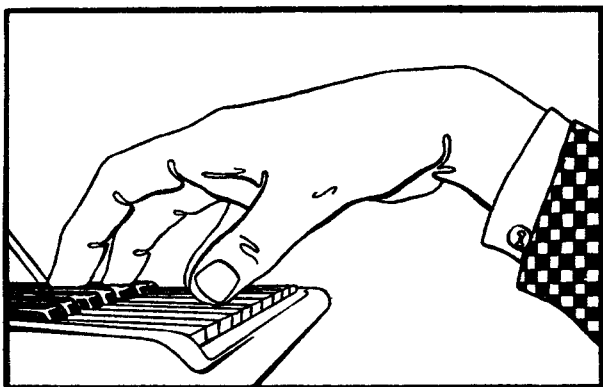

рис. 6

Для большей устойчивости инструмент надо ставить на колени отвесно. Бедро левой ноги должно быть параллельно полу (рис. 2в, г, д). Правая нога занимает более свободное положение, располагаясь обычно несколько ниже левой; можно выдвинуть ее вперед или, наоборот, отвести назад (рис. 2г, 7).

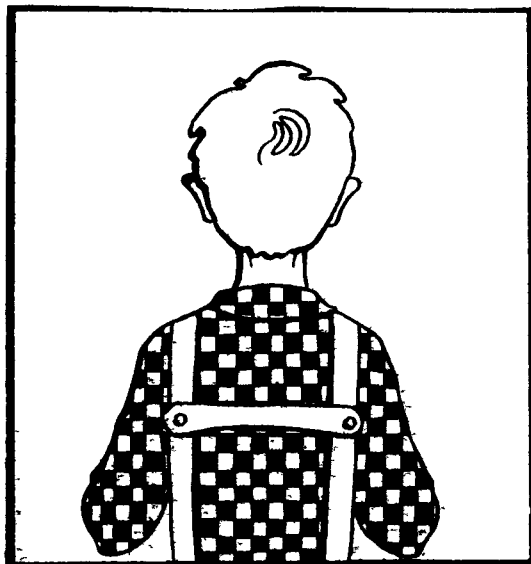

рис. 7

Ноги расставляются на различную ширину (рис. 8, 9). Гриф правой клавиатуры может упираться в бедро ноги, что обеспечивает устойчивость инструмента при сжиге меха. Не следует придерживать инструмент подбородком.

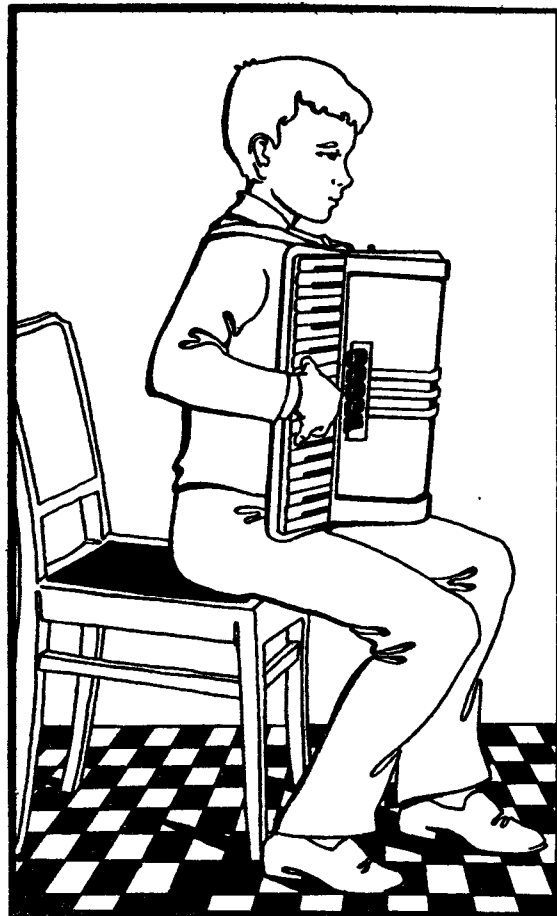

рис. 8

Аkkордеонист не должен постоянно смотреть на клавиатуру, так как это заставляет держать инструмент в неправильном, наклонном положении, в результате чего затрудняется применение 5-го паль-



рис. 9

ца в нижней части клавиатур, и, кроме того, верхняя часть инструмента начинает давить на грудь играющего.

О ВЕДЕНИИ МЕХА

Ведение меха осуществляется левой рукой. Мех при игре движется веерообразно (рис. 10). Это облегчает равномерную подачу воздуха, необходимую для воспроизведения хорошего звука, и обес-

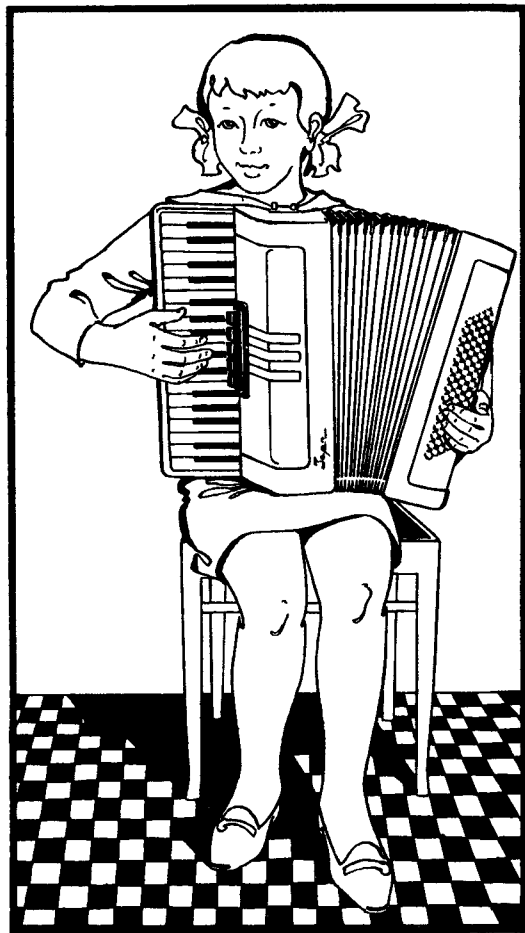
печивает устойчивое положение инструмента во время игры. Веерообразное ведение меха наиболее экономично, оно не требует больших усилий исполнителя.

ПРАВИЛЬНО



Рис. 10

НЕПРАВИЛЬНО

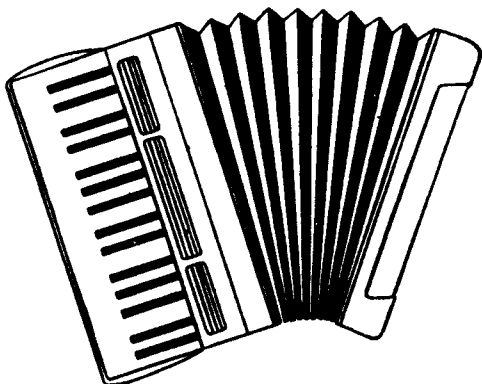

Рис. 11

Необходимо поупражняться в правильном ведении меха, пользуясь при этом воздушным клапаном или извлекая звуки на клавиатуре.

Аккордеон не должен сдвигаться вправо при сжиге меха и влево при разжиге.

Не следует помогать ведению меха движением ног или корпуса тела. Это затрудняет управление мехом и отрицательно сказывается на качестве звука и технике исполнения.

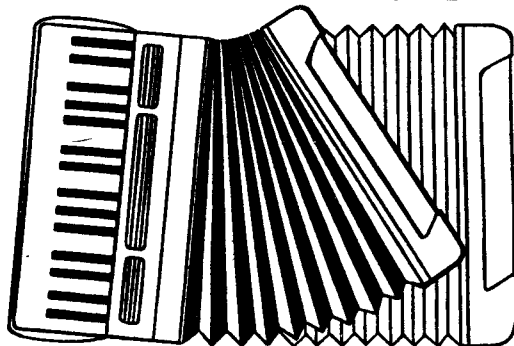
Способ ведения меха влияет на характер и силу звучания: плавное движение дает ровный звук, а при рывках возникают «выкрики»; слабому движению меха соответствует тихое звучание, интенсивному — громкое.

Передко начинающие аккордеонисты вместо равномерного, постоянного ведения меха тянут его лишь в моменты нажима на клавиши. В результате образуются резкие, не связанные между собой звуки. (Подобное явление происходит и тогда, когда ученик, вместо того чтобы спокойно, плавно нажимать на клавиши, резко толкает их.)

Момент перемены направления движения меха должен быть почти незаметным для слуха. Недопустимо поддергивание меха перед сменой его направления, так как это приводит к нежелательному усилению («вспучиванию») звука, вроде набегающей волны.

Правильная смена меха — одно из важнейших условий грамотного исполнения музыкальных произведений. Учатый должен знать, не только как менять мех, но и где лучше его сменить, чтобы не нарушить стройного течения мелодии. Нельзя менять мех на одном звуке, даже при первоначальном разборе пьесы. Смена меха осуществляется, как правило, между смысловыми отрезками произведения: фразами, предложениями. Чем быстрее темп, тем больший смысловый отрезок (или несколько отрезков) укладывается на движение меха в одну сторону («на один мех»). Например, если при первоначальном разучивании произведения в замедленном темпе на движение меха приходилась одна фраза, то в быстром темпе на «один мех» можно исполнить две фразы и более.

Не рекомендуется разводить и сводить мех до предела. Подвижную музыку (например, танцевального, маршеобразного характера) удобнее играть на «коротком» мехе. Произведения медленного темпа, с широкими фразами требуют «длинного» меха. В каждом конкретном случае надо искать наилучший вариант смены движения меха в соответствии с содержанием и характером пьесы.

Нежелательна смена меха на лиге или в середине фразы. Однако, если всю фразу нельзя исполнить на одно движение меха, можно произвести смену внутри фразы перед сильной долей такта, или перед акцентом, или в момент паузы.

Учатый должен научиться ощущать во время управления мехом границы звучания на разжиге и сжиге и регулировать подачу воздуха. Предвидя нехватку воздуха на последние звуки, можно несколько умерить динамику внутри фразы. Если же снижение динамики противоречит художественному смыслу, то нужно точнее рассчитать движение меха в предыдущем отрезке, а может быть, наметить новые или дополнительные места для смены движения меха.

В ряде случаев, во избежание нехватки меха на сжим, целесообразно начинать исполнение пьесы при частично разведенном мехе.

Мех по праву считается душой аккордеона. Умело пользуясь им, применяя то контрастное сопоставление нюансов, то едва заметную филировку звука, исполнитель достигает необходимого характера звучания и создает требуемое настроение.

Меховые знаки

Знак J — разжиг меха, знак L — сжим меха. Знак ω означает начало игры на разжиге при частично разведенном мехе. Количество «складок» у знака указывает относительную величину подготовительного запаса.

Руки аккордеониста во время игры

Конфигурация пальцев и кисти во время игры зависит от природного строения рук. Каждый исполнитель должен использовать свою естественную форму пальцев. Опустите свободную (расслабленную) правую руку. Обратите внимание на форму пальцев и кисти. Не изменяя этой формы и сохраняя свободное состояние руки, приблизьте кисть к клавиатуре. Кончики пальцев должны находиться ближе к черным клавишам. Расположение их у края клавиатуры затрудняет движение 1-го (большого) пальца, особенно на черных клавишах. Нельзя прогибать вовнутрь ногтевые фаланги. (Это обычно происходит от чрезмерного нажима на клавиши.)

Упругость клавиатуры невелика, и для извлечения звука достаточно легкого нажима на клавиши. Однако в процессе игры требуется постоянная смена активных и пассивных действий (нагрузок и разгрузок) рук — чередование работы мышц с их относительным отдыхом. Как правило, в момент нагрузки правой руки происходит и более активное движение левой — натяжение, нажим или рывок мехом.

Ощущение активных и пассивных действий рук легко выработать на простейших примерах:

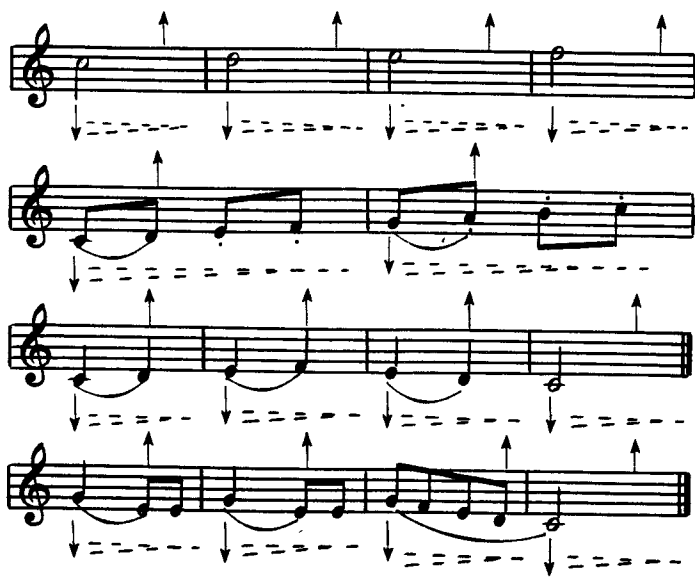

Стрелками вниз указаны моменты нагрузки руки; пунктиром и стрелками вверх — моменты уменьшения и снятия нагрузки.

Левая рука аккордеониста выполняет одновременно две функции: ведет мех и исполняет свою партию. Длина ремня левой части корпуса должна позволять руке свободно передвигаться вдоль всей левой клавиатуры. Однако чрезмерно длинный ремень заставляет руку изгибаться в запястье; длительная игра в таком положении приводит к перетолнению руки и болевым ощущениям.

Значительная высота кнопок левой клавиатуры позволяет исполнителю регулировать глубину нажима и тем самым в известной степени изменять силу звука.

РАЗУЧИВАНИЕ МУЗЫКАЛЬНЫХ ПРОИЗВЕДЕНИЙ

Начинающему гораздо легче разобрать уже слышанное произведение. Исходя из этого, педагог предварительно знакомит учащегося с пьесой, проигрывая ее, причем не только в нужном темпе, но и в замедленном.

Приступая к самостоятельной работе, ученик должен прежде всего зрительно изучить текст, обратив внимание на размер, знаки альтерации, длительность звуков, их соотношение по высоте и др. Полезно воспроизвести ритмический рисунок мелодии и аккомпанемента, простучав их со счетом.

Движимый любопытством, ученик стремится услышать в собственном исполнении весь текст целиком и иногда играет пьесу несколько раз, не обращая внимания на ошибки. Не следует увлекаться несовершенным проигрыванием, так как неизбежные при этом недостатки (непопадание на нужные клавиши, произвольные остановки, ритмические ошибки и т. д.) могут закрепиться, да и получить удовольствие от музыки и по-настоящему понять ее в таком исполнении нельзя.

Дальнейшая работа заключается в слуховом усвоении произведения, техническом приспособлении исполнительского аппарата, запоминании музыки и поисках выразительных средств.

Нередко игра по нотам сбивает учащегося на механическое воспроизведение слитного текста. Учащийся должен во всех деталях слышать и представлять исполняемому музыку, а не заучивать музыкальный текст лишь по движениям пальцев.

Произведение легче разучивать по частям, соответствующим его строению (форме): предложениям, фразам, мотивам. Чем сложнее пьеса, тем меньше должны быть части, требующие детальной обработки.

При исполнении следует контролировать игровые движения, звучание и аппликатуру (на последующих занятиях с педагогом аппликатура будет уточняться).

Особое внимание надо уделить технически трудным местам. Чтобы помочь ученику добиться свободной и непринужденной игры, педагог иногда подбирает упражнения на данный вид техники.

Необходимо остановиться и на незнакомых, впервые встретившихся звуковых сочетаниях — вслушаться в них, уяснить интервальные связи и запомнить их.

Работу над отдельными частями следует на каждом занятии сочетать с проигрыванием более крупных построений и всего произведения целиком. Если учащийся может начать исполнение пьесы с любой части — значит, работа идет правильно.

Игру двумя руками надо чередовать с проработкой каждой партии.

Рекомендуется сначала исполнять пьесу в медленном и умеренном темпе, стараясь не делать ошибок и остановок. Выработанный в процессе такого исполнения автоматизм движений будет способствовать уверенной игре и в нужном темпе.

Важно найти правильное соотношение звучания мелодии и аккомпанемента, чтобы выделить мелодию. Примерно одинаковая сила голосов правой и левой клавиатуры нередко вызывает необходимость приглушения аккомпанемента. Это достигается легким, поверхностным нажимом кнопок или неполным выдерживанием длительности нот. Применение того или иного способа определяется характером произведения. Укорачивание длительностей в аккомпанементе чаще всего применяется в пьесах подвижного характера.

Уже в самом начале работы над произведением надо стараться запомнить его наизусть, чтобы исполнением руководили слуховые представления (можно заглядывать в ноты для проверки и уточнения). Игра только по нотам снижает слуховую активность и притупляет музыкальную память. Для быстрого запоминания пьесы необходимо уяснить ее строение: количество частей, их сходство и различие, последовательность расположения, а также характер движения мелодии и аккомпанемента. Обычно у учащихся преобладает какой-нибудь вид памяти: образно-слуховая, или мышечная (моторная), или зрительная. Большую роль играет образно-слуховая память, запечатлевающая художественное содержание произведения.

Важнейшую часть работы составляет определение характера произведения и поиски выразительных средств исполнения. С этой целью следует чаще отвлекаться от техники игры и вслушиваться в саму музыку. Лишь уяснив, что надо выражать, можно начать работу над исполнительскими средствами — нюансами, штрихами и др.

Музыка становится живой речью только тогда, когда она членораздельна. Поэтому большое значение имеет выявление смысловых отрезков, опорных звуков, кульминаций и их динамического соотношения.

В течение всего периода разучивания нельзя упускать из виду, что каждый звук, каждое мелодическое построение должны служить выражению характера произведения или его части.

Очень полезна мысленная проработка пьесы — то есть мысленное воспроизведение (на память или глядя в ноты) знакомого звучания и игровых движений. Это содействует более быстрому и глубокому изучению и запоминанию произведения, помогает ощутить характер музыки. Одно мысленное проигрывание может быть важнее двух-трех про-

Методика работы

игрываний на инструменте. Но данный вид работы требует знания клавиатуры и умения представлять игровые действия пальцев.

Нередко можно наблюдать, как исполнение почти выученного произведения раз от разу становится хуже. Причина тому — так называемая заигранность, к которой приводит многократное бесцельное повторение произведения. Чаще всего заигрываются пьесы, исполняемые в быстром темпе.

Чтобы избежать этого, рекомендуется время от времени возвращаться к игре в медленном темпе.

Наряду с произведениями, которые входят в программу, следует давать учащемуся пьесы для эскизного ознакомления и чтения нот с листа. При этом могут быть поставлены и определенные задачи: изучение какого-либо вида техники, фактуры, овладение новым приемом игры, воспитание аппликатурной дисциплины, развитие навыка чтения нот с листа и др.

ЧТЕНИЕ НОТ С ЛИСТА

Чтение нот с листа заключается в исполнении произведения по нотам без предварительного разбора. Это позволяет получить общее представление о произведении — о его характере, стиле, фактуре, технико-исполнительских особенностях и художественных достоинствах.

Данный вид работы возможен уже в начальный период, когда учащийся научился ориентироваться в нотном тексте и приобрел некоторые навыки игры.

Чтение нот активизирует внутренний слух. Вначале его роль сводится к контролю над извлеченными звуками. При известной начитанности (когда устанавливается связь между нотным текстом, звучанием и движением пальцев по клавиатуре) появляется опережающее предслышание, которое, в свою очередь, ускоряет процесс чтения и делает исполнение более качественным. Предслышание обычно возникает при чтении произведений, в которых имеются знакомые обороты музыкальной речи. Чем больше нотного материала проработает учащийся, тем больше знакомых оборотов встретит он в новом произведении и, следовательно, тем более легким станет чтение с листа. Тренированный взгляд будет уже следить не за отдельными звуками, а охватывать целые группы нот, что вызовет звуковой образ раньше воспроизведения его на инструменте. (Вот почему знакомая музыка читается легче и быстрее.) Для развития навыка предслышания необходимо чаще просматривать ноты изучаемых произведений (не играя), стараясь вспомнить знакомое звучание.

Умение читать ноты необходимо всем обучающимся музыке: это расширяет музыкальный кругозор, развивает слух, способствует освобождению исполнительского аппарата, выработке ориентации на клавиатуре.

Особенно большое значение имеет навык чтения в аккомпаниаторской практике аккордеониста, при игре в ансамбле, оркестре — словом, везде, где требуется квалифицированное исполнение по нотам без предварительного разучивания.

Первоначальное чтение более напоминает обычный разбор произведения. Лишь постепенно, по мере развития технических навыков, музыкально-слуховых представлений, связанных с нотным текстом, и ощущения клавиатуры, вырабатывается умение читать с листа. Однако заниматься чтением нужно с самого начала игры по нотам. Было бы ошибкой ограничиваться изучением лишь тех произведений, которые входят в программу.

В каждое домашнее задание надо включать ознакомление с новым текстом. Для этого можно использовать пьесы из разных разделов Школы.

Нотный текст для чтения должен быть легче разучиваемых произведений (необходимо учитывать трудность слухового восприятия и технического выполнения). Усложнять материал следует настолько постепенно, чтобы ученик не испытывал затруднений.

Навык чтения с листа развивается быстрее, если в произведениях неоднократно встречаются одинаковые звуковые сочетания, ритмические фигуры. Поэтому педагог должен подбирать однородный материал, например пьесы или этюды в определенной тональности, на гаммообразное движение, на двойные ноты, форшлаги и т. д.

Полезно давать для чтения знакомую мелодию в новой тональности, а также исполнявшееся ранее произведение, которое учащийся не помнит наизусть.

Начинающим лучше сперва читать каждую партию отдельно. Одновременное чтение двух партий становится возможным лишь тогда, когда исполнение одной рукой уже не вызывает затруднений.

Необходимо приучаться к аккуратному и грамотному чтению — то есть соблюдению всех указаний, имеющихся в нотах.

Для лучшей ориентации в тексте необходимо предварительно просмотреть его, отмечая то, что не встречалось ранее.

Чтение с листа не должно быть механическим воспроизведением нотного текста — надо стараться передать характер произведения.

Очень важна установка играть непрерывно: это мобилизует внимание учащегося, способствует предслышанию и предвосхищению необходимых движений, делает исполнение ритмичным. Выработке навыка непрерывного исполнения очень помогает игра в ансамбле. Из произведений, помещенных в данной Школе, почти все, начиная со с. 22, можно играть дуэтом (например, с педагогом).

РАБОТА НАД РАЗВИТИЕМ СЛУХА

Роль слуха в исполнительском процессе

Хорошая игра отличается прежде всего технической точностью и выразительностью, что находится в прямой зависимости от ясности и точности слышания звуков. Роль слуха в процессе игры заключается в контроле и предслышании зву-

чания. Именно предслышание руководит игрой — направляет движение пальцев. Если же слуховые представления неясны, то исполнение становится неуверенным и зачастую неправильным.

Необходимость игры по слуху

Мы уже говорили, что игра только по нотам снижает слуховую активность. Необходимы специальные упражнения, стимулирующие ее: подборание по слуху, транспонирование и другие. Пренебрежение к такой работе приводит к одностороннему развитию учащегося, что на определенном этапе может стать препятствием для его роста.

Польза игры по слуху

Игра по слуху содержит элементы творчества. Одна и та же мелодия, подобранная разными исполнителями, прозвучит неодинаково. Исполнение по слуху содействует развитию музыкального чутья, пробуждает художественную фантазию, нередко перерастающую в способность импровизировать, сочинять музыку.

Игра по слуху на уроке

При обучении игре на музыкальном инструменте следует исходить из слуховых представлений учащегося. Поэтому целесообразно начинать обучение не с объяснения нот, а с подборания учащимся мелодий по слуху и «с рук» педагога.

Эта работа вначале проводится на уроке, так как большинство мелодий, удобных для исполнения на начальном этапе, незнакомо ученику. Ввиду того что начинающие плохо ориентируются на клавиатуре и не имеют аппликатурных навыков, им предлагаются мелодии, построенные на малых интервалах, например на поступенном движении двух-четырех звуков.

Ритмический рисунок упражнений и пьес может быть более разнообразным. Полезно чередовать

исполнение по слуху с ритмическим простукиванием.

Педагог может сам придумать упражнения для игры по слуху. Например:



Прежде чем начать исполнение мелодии, учащийся должен усвоить ее так, чтобы суметь спеть (примеры для игры по слуху см. на с. 15).

Занятия проводятся следующим образом: педагог два-три раза проигрывает мелодию; учащийся слушает, запоминает, после чего делает попытку подобрать ее на аккордеоне. Облегчая его задачу, педагог показывает участок клавиатуры, на котором располагаются нужные клавиши.

Вначале ученик может играть одним пальцем, причем палец должен плавно погружаться в клавиатуру, не изменяя своего естественного положения (см. с. 7). При повторном проигрывании можно использовать какой-либо другой палец.



В этот период для домашней работы предлагаются лишь те мелодии, которые ученик подобрал по слуху на уроке.

Следующий этап работы — подборание в пределах натуральной аппликатуры (см. с. 11). Задача учащегося — научиться использовать для нажатия на разные клавиши различные пальцы. Этому будут способствовать подготовительные пальцевые упражнения (см. с. 16), а также игра трельных последовательностей.



Подбирая по слуху, учащийся должен слышать повышение и понижение мелодической линии, повторение звуков, различать мелодические ходы на

узкие и широкие интервалы. Педагог предварительно знакомит учащегося с характером звучания различных интервалов.

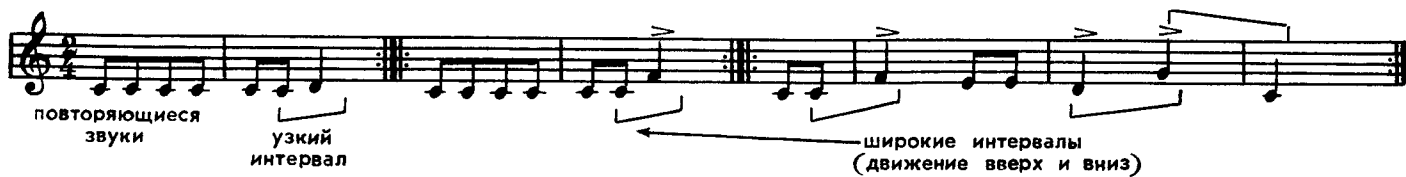

Игра по слуху во время домашних занятий

После некоторой тренировки в классе можно предложить учащемуся игру по слуху в качестве домашнего задания. Для этого используются нетрудные, хорошо знакомые мелодии, которые уче-

ник разучивал в детском саду или школе, слышал в радио- и телепередачах, например: «Веселые гуси» (№ 12), «Во саду ли, в огороде» (№ 17), «Козлик» (№ 19) и др.



Наряду с этим учащийся транспонирует те пьесы, которые он исполняет по слуху.

Начиная со 2-го класса можно практиковать игру по слуху двумя руками. Для развития техники левой руки учащимся предлагается подбирать на левой клавиатуре не только аккомпанемент, но и мелодию. Педагог должен доказать необходимость умения исполнять мелодию левой рукой, продемонстрировав ряд произведений: «На зеленом лугу» (№ 77), «На горе-то калина» (№ 116) и др.

Игра по слуху и транспонирование должны проводиться на протяжении всего обучения и войти в привычку.

Активизации внутреннего слуха и музыкальной памяти содействует также игра в медленном темпе, быстрое заучивание произведения наизусть, импровизация и сочинение музыки.

Медленный темп не только облегчает игру и помогает рассмотреть технически трудные места, но и способствует предслышанию. Опережая движение пальцев, внутренний слух направляет их. Если какой-либо палец отстает и не нажимает во время на нужную клавишу (например, 1-й палец при подкладывании), то достаточно проиграть данное место очень медленно несколько раз — и палец сам заранее потянется к указанной слухом клавише.

Быстрое заучивание наизусть развивает музыкальную память и ассоциативные связи между слуховыми представлениями и исполнительскими движениями. Чем дольше играется пьеса по нотам, тем меньше этих связей и тем труднее руководить игрой.

ОБ АППЛИКАТУРЕ

Яркое художественное исполнение невозможно, если игра неудобна. Удобство игры обеспечивает уверенность, точность, легкость, спокойствие, прочное запоминание. Это в значительной степени зависит от правильного чередования пальцев при игре — от аппликатуры.

Воспитанию аппликатурной дисциплины способствует последовательность и постепенность в усложнении прорабатываемого нотного материала, а также систематическая игра гамм, арпеджио, аккордов и различных упражнений.

Усложнять материал следует постепенно, с учетом возможностей учащегося. Наиболее способным ученикам можно предложить подбор мелодии с простейшим аккомпанементом.

С первых шагов игры по нотам в домашнее задание включается транспонирование в «удобные» тональности (с использованием и черных клавиш).

В первоначальном периоде обучения учащемуся следует давать преимущественно такие пьесы и упражнения, которые можно исполнить, применяя «натуральную» аппликатуру, характеризующуюся непринужденностью движений пальцев в их естественном положении.

При «натуральной» аппликатуре пальцы, находящиеся рядом (например, 2-й и 3-й), нажимают на соседние клавиши (например, *ре* и *ми*). Игра через одну, две, три клавиши предусматривает такое же количество незанятых пальцев. Исключением составляют 1-й и 2-й пальцы: расстояние между ними позволяет свободно играть как на соседних клавишах, так и через одну-две клавиши.

«Натуральная» аппликатура возможна как при игре в одной позиции (то есть без передвижения кисти руки по клавиатуре), так и при перемещении позиций.

«Натуральная» аппликатура в одной позиции.



Правильное определение границ соседних позиций позволяет избежать неудобных раздвижений и сближений пальцев. (Они заменяются перемещением кисти на новый участок клавиатуры.)

Свободное перемещение позиций приближает всякую аппликатуру к «натуральной». Это ускоряет процесс приспособления к клавиатуре инструмента и фактуре изучаемого произведения (см. разделы «Исполнение в одной позиции», с. 24 и «Перемещение позиций», с. 28).

Подкладывание 1-го пальца и перекладывание 3-го при игре гамм можно трактовать также и как перемещение позиций.



Пунктиром обозначены позиции.

Иногда перемещение позиций осуществляется с помощью подмены пальцев.



УЧИТЕЛЬ МУЗЫКИ И РАБОТА В КЛАССЕ

Работа в классе — это не только занятия музыкой, но и воспитание ученика. Наиболее сильное воспитательное воздействие оказывает личность самого учителя. Ученик видит в нем пример для подражания, и учитель должен обладать качествами, достойными этого.

Руководя, указывая, наставляя, учитель в то же время обязан прислушиваться к мнению ученика. Выдвигая определенные требования, он должен быть уверен, что они выполнимы.

Нужно поддерживать ученика в его лучших стремлениях, замечать и поощрять творческое отношение к музыке, воспитывать самостоятельность.

Педагог должен помнить, что первоосновой музыкальных занятий должно быть не техническое развитие учащегося, а его музыкальное развитие, воспитание устойчивого интереса к музыкальному искусству. Для этого нужно так упростить технологию освоения инструмента, чтобы встречающиеся исполнительские трудности не заслоняли положи-

тельных эмоций, связанных с восприятием музыкального произведения и с самим процессом исполнения. Решающую роль в этом играет соблюдение важнейших принципов обучения — последовательности и постепенности. Ученик должен получать эмоциональное удовлетворение от результатов своей деятельности — конкретных умений (выученных пьес, приобретения исполнительских навыков и т. п.).

Каждый урок, каждое домашнее занятие должны быть проведены интересно, увлекательно, содержательно, оставляя у ученика чувство удовлетворения, тогда интерес к музыке может стать постоянным, устойчивым.

Требования к проведению урока:

а) каждый урок должен иметь четкую цель и задачи;

б) каждое занятие должно приносить учащемуся новые знания, умения, навыки;

в) урок должен вестись на эмоциональном подъеме, пробуждать чувства ученика.

Следует разнообразить содержание и форму занятий.

Например, если один урок начинается с проверки наиболее трудной части задания (разобранной пьесы или технически сложных мест), то другой можно начать с повторения старого репертуара, игры по слуху, чтения с листа, демонстрации педагогом нового произведения, с беседы и т. д. Но ни на одном уроке нельзя упускать из виду наиболее важную на данном этапе работу.

Полезным и интересным является прослушивание учащимся знакомого произведения в исполнении другого ученика с последующим обменом мнениями, работа с одним учеником в присутствии других. Большое воспитательное значение имеет посещение занятий родителями.

Проверяя работу учащегося, необходимо узнать, какие приемы он использовал при подготовке задания, и попросить показать эти приемы.

Педагог должен быть в курсе программы по теории музыки и сольфеджио, чтобы сообразовать свои требования со знаниями ученика в области теоретических дисциплин.

Одним из условий результативности домашней работы является правильная запись в дневнике учащегося. Она должна быть предельно ясной и краткой.

В начальных классах особенно важно, чтобы домашние задания вызывали интерес, включали элементы смекалки, занимательности. На процесс выполнения домашних заданий влияет понятное и интересное объяснение материала. Необходимо, чтобы ученик после каждого занятия четко представлял задание и способы его выполнения.

Старшеклассников следует приучать к самостоятельному ведению дневника: формулируя задание, они смогут лучше уяснить его суть. Необходимо регулярно выставлять в дневнике оценки, так как оценка позволяет ученику осознать требования, которые предъявляются к самостоятельной работе. Педагог должен хорошо знать своих учеников, их личностные особенности, интересы, успеваемость в общеобразовательной школе, участие в общественной жизни. Необходимо поддерживать связь с родителями учащегося, чтобы быть в курсе его домашних занятий. Следует также проявлять интерес к игре учеников в ансамбле или оркестре и при необходимости помогать им в разучивании трудных партий.

Важным стимулом успехов учащихся являются классные мероприятия: родительские собрания, исполнительские вечера, вечера чтения с листа, игры по слуху, импровизации, исполнения самостоятельно выученных произведений и т. д. Необходимо практиковать и коллективные посещения концертов.

Педагог должен неустанно искать новые, более совершенные формы и методы работы. Каждый новый методический шаг — это эксперимент, результат которого обнаруживается позднее. Поэтому учитель должен вести записи и постоянно читать методическую литературу. Педагог должен позаботиться и о том, чтобы у учащегося была хотя бы небольшая своя нотная библиотечка, которая позволит педагогу, помимо основных, давать дополнительные задания на самостоятельную работу (чтение с листа, разучивание популярных песен, танцев и т. д.).

1 часть

ПЕРВЫЙ ГОД ОБУЧЕНИЯ

ПЕРВОНАЧАЛЬНЫЕ ЗАНЯТИЯ

С первого же урока в классе должна звучать музыка. Одна из основных задач первых занятий — заинтересовать ребенка. С этой целью педагог ярко и выразительно исполняет разнохарактерные пьесы (см. № 13, 24, 26, 34). Учащемуся предлагается определить характер музыки — грустный, веселый, маршеобразный, танцевальный, напевный и т. д.

Педагог знакомит учащегося с элементарными понятиями о высоте и длительности звуков, учит слышать и различать направление движения мелодии (вверх или вниз), характер движения (плавный или скачками), а также ритмические особенности мелодии: ровное движение или с остановками.

ИЗВЛЕЧЕНИЕ ЗВУКОВ НА АККОРДЕОНЕ

С первых уроков учащийся под руководством педагога усваивает правила посадки, установки инструмента и постановки рук, уясняет размещение

клавиш, соответствующих низким и высоким звукам, и учится извлекать звуки (не высчитывая длительность).

Сначала следует извлекать продолжительные звуки, нажимая то одним, то другим пальцем какую-либо клавишу на правой клавиатуре, например *до* первой октавы, и одновременно регулируя смену направления движения меха. Затем долгие звуки извлекаются на разных клавишах: *до, ре, ми, фа* и т. д. (можно каким-нибудь одним пальцем).

Необходимо внимательно слушать извлекаемые звуки, добываясь с помощью движения меха плавного и ровного звучания. Сила звука при разжиге и сжиге меха должна быть одинаковой.

Подобные упражнения следует проделать и на левой клавиатуре, нажимая на кнопки основного ряда «самым удобным» пальцем.

На последующих уроках можно практиковать совместную игру педагога и ученика. Партия ученика должна быть очень легкой, например:

Насмешливая кукушка. Австрийская народная песня

Шутливо

The musical score is written for an accordion and piano. It consists of two systems of staves. The top system has a treble clef staff for the accordion melody and a grand staff (treble and bass clefs) for the piano accompaniment. The bottom system also has a treble clef staff for the accordion melody and a grand staff for the piano accompaniment. The key signature is one sharp (F#), and the time signature is 2/4. The tempo is marked 'Шутливо' (Playfully). The piano part includes chords marked with 'Б' and '9'. The accordion part includes fingerings (e.g., 3 5, 2 8, 5 4, 3 5) and breath marks (e.g., 1, 2 4, 7).

Материалом для таких упражнений могут служить пьесы из данной Школы (партии правой руки). Исполнение музыки с одновременным счетом — сложная задача для начинающего. Облегчая ее, педагог на первых порах ведет счет вслух вместе с учеником. Нужно научить учащегося считать и про себя, так как постоянный счет вслух отвлекает внимание от самой музыки.

Развитию чувства ритма способствует также ритмическая ходьба со счетом (ее можно проводить и на последующих этапах начального обучения — например, при изучении восьмых). Можно маршировать под музыку и без музыки, подпевать или хлопать в ладоши в такт шагу, считать вслух и про себя, чередовать ходьбу с остановками (не прекращая счета) и т. д. Возможны и различные варианты счета: на два, три, четыре.

Игра на левой клавиатуре также начинается с подбора по слуху и «с рук». Учащийся разучивает несколько простейших аккомпанементов, предлагаемых педагогом (см. упражнения на левой клавиатуре, с. 21), и вместе с тем запоминает название рядов левой клавиатуры.

Кроме того, педагог показывает, как записываются в басовом ключе звуки аккомпанемента. Позднее учащийся запоминает звукоряд левой клавиатуры (*фа, до, соль, ре, ля, ми, си*) и его расположение на нотном стане.

Теперь можно переходить к исполнению пьес двумя руками, используя материал из раздела «Игра двумя руками».

Необходимо обратить внимание учащегося на выразительность исполнения. Вначале он должен научиться чувствовать и раскрывать такие настроения, как веселое и грустное. Легче всего освоить игру «с выражением» на пьесах с контрастным сопоставлением динамических оттенков, причем следует поощрять самостоятельную нюансировку.

О РЕГИСТРАХ

В первый год обучения рекомендуется использовать регистры правой клавиатуры с пометками

или . Если на правой клавиатуре имеется больше пяти регистров, то можно дополнительно использовать регистры (включение некоторых других регистров — видоизменяет, а иногда и искажает звучание).

Если на левой клавиатуре имеются три регистра, то средний дает самое густое звучание. Для ослабления звучания аккомпанемента следует включать один из крайних регистров (подробнее о регистрах см. на с. 77).

ПОДГОТОВИТЕЛЬНЫЕ ПАЛЬЦЕВЫЕ УПРАЖНЕНИЯ

Выполняя различные игровые действия, начинающий аккордеонист чрезмерно напрягает пальцы и руки. Чтобы освободить руки и выработать непринужденные обособленные движения пальцев, рекомендуется проделать на столе следующее подготовительное упражнение: кончиками пальцев правой руки коснуться плоскости стола, держа руку почти на весу, затем равномерно и легко постучать поочередно по столу двумя пальцами (перебирая ими) — 2-м и 3-м, 3-м и 4-м, 1-м и 2-м, 4-м и 5-м, 1-м и 3-м, 2-м и 4-м, 3-м и 5-м.



рис. 12

Можно усложнить задание, предложив учащемуся простучать несколькими пальцами различные ритмические группы, например:

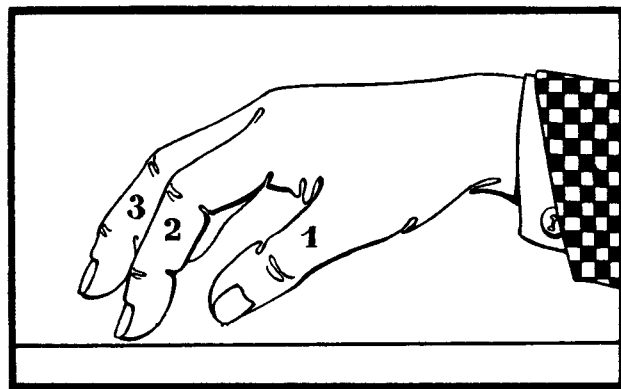
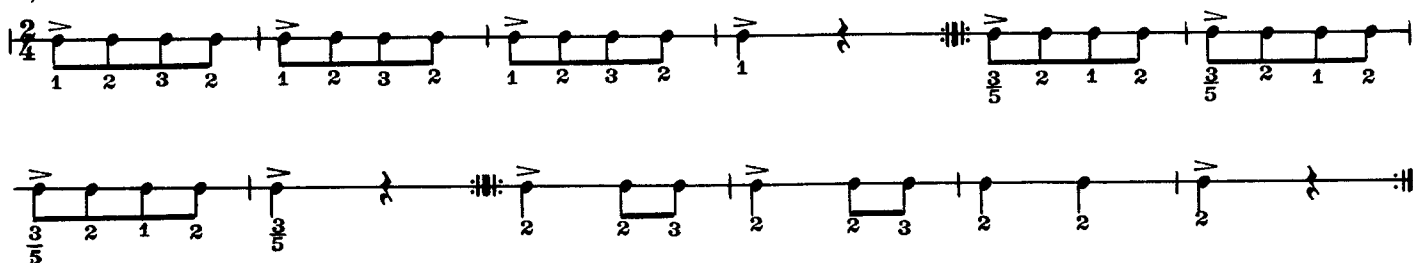

Когда учащийся приступает к игре на левой клавиатуре, подобные упражнения выполняются и левой рукой.

Ритмические пальцевые упражнения можно практиковать и в дальнейшем, но уже связывая их с определенной мелодией, которую учащийся ясно слышит и представляет на клавиатуре, например:

Упражнениями могут служить также отдельные ритмические фигуры из разучиваемых пьес.

ЗАПИСЬ ВЫСОТЫ И ДЛИТЕЛЬНОСТИ ЗВУКОВ. ПАУЗЫ

Для записи звуков употребляется нотный носец из пяти линеек. Чем выше звук, тем выше он записывается. Ноты пишутся на линейках и между линей-

ками, а также под самой нижней (первой) и над самой верхней (пятой) линейкой и на маленьких нижних и верхних добавочных линейках.

Знак  выставляемый в начале нотного носца, — это скрипичный ключ соль. Он указывает место ноты соль 1-й октавы — на второй линейке.

Зная порядок чередования семи звуков основных наименований — до, ре, ми, фа, соль, ля, си, — легко определить расположение всех остальных нот на нотном носце.

Повторение звука того же названия через семь нот означает начало другой октавы.

В скрипичном ключе записывается партия правой руки.

Партия левой руки записывается на нотном носце с басовым ключом фа. Басовый ключ ука-

зывает место ноты фа малой октавы — на четвертой линейке.

Длительность звука (измеряемая счетом) указывается с помощью различных нотных обозначений. Длительность пауз также указывается спе-

циальными знаками. Пауза, равная такту любого размера, записывается как целая.

Нотная запись разделяется вертикальными линиями на равные по длительности части — такты (в конце музыкального произведения ставится двойная черта). Такты бывают различного размера: $\frac{2}{4}$, $\frac{3}{4}$, $\frac{4}{4}$, и т. д.

Цифры, указывающие размер такта, ставятся после ключа. Верхняя цифра показывает количест-

во долей в такте, нижняя — длительность долей. В тактах любого размера первая доля — самая сильная, опорная, она исполняется более ярко.

На ярких музыкальных примерах (марш, танец) учитель демонстрирует выразительность сильных долей такта. Учащийся может маршировать, танцевать под музыку, отмечая хлопками сильные доли.

УПРАЖНЕНИЯ НА ПРАВОЙ КЛАВИАТУРЕ

При игре упражнений необходимо вести счет и следить за четкой сменой направления движения меха. Начинать исполнение нужно всегда на разжим.

В первом упражнении все звуки извлекаются каким-либо одним пальцем (например, 2-м или 3-м). Палец следует погружать в клавиатуру легко, без

чрезмерного давления. По прекращении звучания указанной длительности палец снимается с клавиши.

Разные звуки удобнее исполнять разными пальцами. Большой палец в нотах нумеруется цифрой 1, мизинец — цифрой 5.

Во время игры пальцы должны спокойно ожидать своей очереди, располагаясь над нужными клавишами (но не лежать на клавишах!).

В следующем упражнении пальцы снимаются после каждой четверти. Необходимо своевременно подготавливать их к исполнению очередных нот.



При игре долгих звуков следует сразу после нажатия клавиши освобождать запястье (но палец с клавиши не снимать!). Освобождение осущест-

вляется легким, едва заметным движением запястья. Момент освобождения показан в нотах стрелками вверх.



Исполнив нотный пример, учащийся должен просмотреть ноты (не играя), чтобы проверить, запомнил ли он мелодию и порядок чередования пальцев. Затем вновь сыграть на аккордеоне и опять представить себе мелодию мысленно.



При очень медленной игре смену движения меха можно делать чаще — в данном примере через каждые два такта:



В быстром темпе смена движения меха осуществляется реже — в данном примере через четыре такта:



В качестве упражнений на правой клавиатуре можно использовать партии правой руки из раздела «Игра двумя руками».

ЛЕВАЯ КЛАВИАТУРА

Левая клавиатура состоит из пяти (или шести) продольных рядов. На первом * и втором рядах извлекаются басовые звуки, на других рядах — аккорды **.

СИ

МИ

ЛЯ

РЕ

СОЛЬ

ДО

ФА

- 1-й ряд — вспомогательный (В)
- 2-й ряд — основной
- 3-й ряд — мажорные аккорды (Б)
- 4-й ряд — минорные аккорды (М)
- 5-й ряд — доминантсептаккорды (7)
- 6-й ряд — уменьшенные септаккорды (У) (имеются не на всех аккордеонах).

Кнопки основного и вспомогательного рядов соответствуют семи уже известным учащемуся звукам: до, ре, ми, фа, соль, ля, си, но расположены они иначе, чем на правой клавиатуре: фа, до, соль, ре, ля, ми, си. Отыскать нужный басовый звук помогает кнопка в основном ряду с небольшой выемкой, дающая звук до.

Местонахождение аккордовой кнопки определяется по основному басу. Аккорд следует брать в том же поперечном ряду, в котором находится бас.

Б М 7

ДО 7 ДО М ДО Б ДО
 МАЖОРНЫЙ АККОРД ОТ БАСА ДО БАС

М ЛЯ
 МИНОРНЫЙ АККОРД ОТ БАСА ЛЯ

7 СОЛЬ
 ДОМИНАНТ-СЕПТАККОРД ОТ БАСА СОЛЬ

Если аккорд и бас написаны один над другим, то они исполняются одновременно (двумя пальцами):

аккорд Б Б Б

бас ДО ЛЯ СОЛЬ

УПРАЖНЕНИЯ НА ЛЕВОЙ КЛАВИАТУРЕ

На левой клавиатуре играют четырьмя пальцами — 1-й палец не участвует в игре, его применяют для нажатия кнопки воздушного клапана. Нумеруются они так же, как пальцы правой руки.

Прежде чем начать исполнение, назовите встречающиеся в упражнении ноты.

На первых порах можно во время игры смотреть на схему аккордеона или пользоваться зеркалом, чтобы видеть клавиатуру и следить за движениями пальцев.

* Первым считается ближайший к меху ряд.

** Аккордом называется сочетание нескольких звуков, образующих определенное созвучие.

счет: 1-2-3-4

пальцы: 3

ОСВОЕНИЕ МАЖОРНЫХ АККОРДОВ

Аккорды, записанные четвертями, следует играть коротко. Бас с последующим аккордом (аккордами) исполняется одним меховым движением с опорой в начале движения (обычно на басу). Как правило, бас выдерживается более полно по срав-

нению с длительностями аккордов, особенно если он приходится на первую долю такта.

Если аккорд повторяется, то условные обозначения Б, М, 7 вторично не ставятся.

ИГРА ДВУМЯ РУКАМИ

Прежде чем начать игру двумя руками, необходимо хорошо проработать партии правой и левой руки отдельно. При этом нужно равномерно отсчитывать доли такта, пока ритм произведения не будет усвоен. Мелодию и аккомпанемент следует разучивать в одинаковом темпе.

Успешному соединению партий способствует исполнение разучиваемого упражнения или пьесы с педагогом: ученик играет какую-либо одну партию, учитель — другую (можно и на одном аккордеоне).

Приступая к игре двумя руками, нужно вначале взять умеренный темп, позволяющий следить за игрой, подготавливать пальцы, вовремя менять на-

правление движения меха, добиваться ровного, красивого звука и т. д. Полезно исполнять нотные примеры, меняя силу звучания. Время от времени следует возвращаться к каждой партии.

Аккомпанемент быстрее запоминается, если, исполняя его отдельно, учащийся представляет себе звучание мелодии. (Можно при этом напевать мелодию.)

Игра по нотам не будет казаться трудной, если, помимо разучивания отдельных пьес, учащийся знакомится и с другими номерами каждого раздела.

Ноты, написанные одна под другой, исполняются одновременно. Не забывайте освобождать кисть при исполнении больших длительностей.

Если в партиях правой и левой руки имеются различные длительности, то полезно перед игрой несколько раз простучать их двумя руками со счетом.

Четырехдольный размер $\frac{4}{4}$ (обозначается иногда знаком С) как бы состоит из двух простых тактов по $\frac{2}{4}$, поэтому в нем две сильные доли — первая и третья, но третья несколько слабее первой.

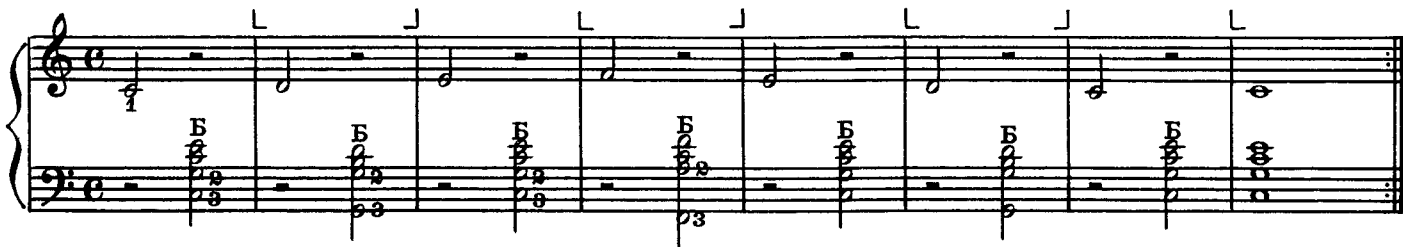

Повторение музыкального произведения или его части называется репризой; она обозначается знаком ||

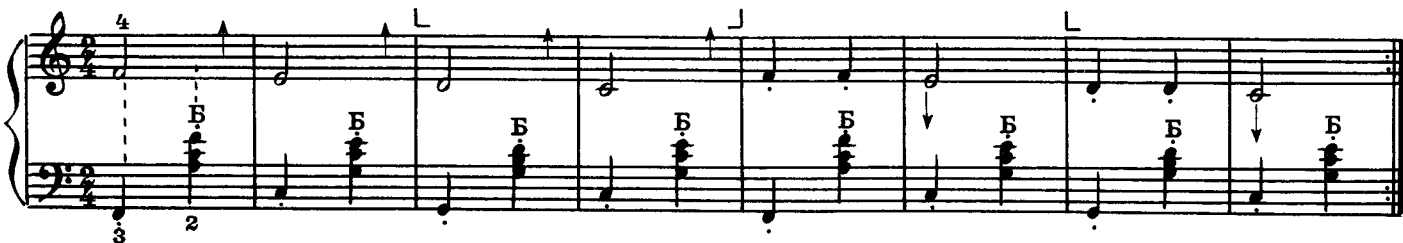

Стрелками вниз отмечены опорные моменты, до и после которых требуется освобождение руки.

СТАККАТО

В зависимости от характера музыки (спокойного, напевного или бодрого, шутливого, плясового) звуки могут произноситься (исполняться) плавно, тягуче или же коротко, отрывисто.

С т а к к а т о — это отрывистое исполнение звуков, при котором пальцы коротко, бодро и энергично (но без замаха) трогают клавиши. Стаккато

обозначается точкой над или под нотой (или аккордом).

Для того чтобы аккомпанемент не заглушал мелодию, басы и аккорды нередко исполняются стаккато, в то время как такие же длительности в партии правой руки выдерживаются полностью (см. примеры 1, 2, 6, 10).

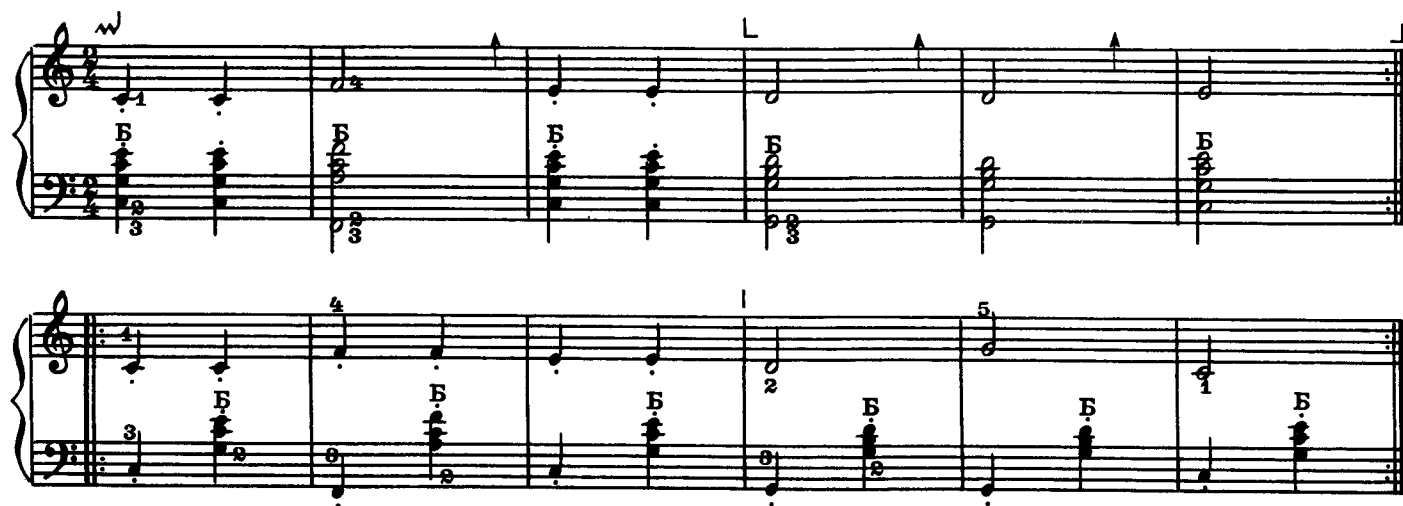

Два знака репризы — || : || — означают, что повторять надо не от начала пьесы, а от одной репризы до другой.

ИСПОЛНЕНИЕ В ОДНОЙ ПОЗИЦИИ

1. Прибаутка

The musical score for 'Прибаутка' is presented in two systems. The first system consists of two staves: a treble clef staff with a melody and a bass clef staff with accompaniment. The melody is marked with a '5' and an accent (^) above the first two notes. The bass staff features a triplet of eighth notes in the first four measures, followed by a '3' below the fifth measure. The second system continues the piece, with the treble staff marked with a '5' and an accent (^) above the first two notes. The bass staff has a '3' below the first measure. Both systems include a 'B' above the first two notes of the bass staff in each measure, indicating a specific fingering or breath mark. A 'L' (Lento) marking is present above the fifth measure of both systems.

Играя в медленном темпе, можно менять направление движения меха чаще, чем указано в нотах, например не через четыре, а через два такта. При разжиге и сжиге меха сила звука должна быть одинаковой.

ФРАЗА. ПРЕДЛОЖЕНИЕ

Фраза — это небольшая смысловая часть музыкального произведения, исполняемая, как правило, на одном дыхании, то есть на движение меха в одну сторону. Из фраз складываются предложения.

2. Как под горкой, под горой

Русская народная песня

The musical score for 'Как под горкой, под горой' is presented in two systems. The first system consists of two staves: a treble clef staff with a melody and a bass clef staff with accompaniment. The melody is marked with a '4' above the fourth measure. The bass staff has a '3' below the first measure. The second system continues the piece, with the treble staff marked with a '4' above the fourth measure. The bass staff has a '3' below the first measure. Both systems include a 'B' above the first two notes of the bass staff in each measure. A 'L' (Lento) marking is present above the fifth measure of both systems. Dashed lines above the treble staff indicate 'фраза' (phrase) boundaries, with 'предложение' (sentence) spanning the entire piece.

В этой пьесе, как и во многих последующих, смена движения меха производится между фразами. Для более яркого звучания мелодии четвертные ноты в партии правой руки надо выдерживать более полно, чем четверти в аккомпанементе. Над

этим следует вначале поработать в партии каждой руки. Играя двумя руками, учащийся должен поочередно прислушиваться к звучанию то мелодии, то аккомпанемента.

ДИНАМИЧЕСКИЕ ОТТЕНКИ (НЮАНСЫ)

f (форте) — громко
p (пиано) — тихо
mf (меццо-форте) — не слишком громко
mp (меццо-пиано) — не слишком тихо
crescendo (*cresc.*) или — (крещендо) — постепенно усиливая звучание (соответствует возбуждению, напряжению, расширению)
diminuendo (*dim.*) или — (диминуэндо) — по-

степенно ослабляя звучание (соответствует успокоению).

Нюансы способствуют выявлению характера музыки (веселого, грустного и др.). Они выполняются с помощью различного способа ведения меха. Необходимо помнить, что даже при игре *forte* (громко) не следует сильно нажимать на клавиши.

Упражнения

5. Пчелка
Болгарская народная песня

При исполнении крещендо следите за постепенностью усиления звука. Сила нажима пальцев на клавиши при этом не должна увеличиваться.

6. Хоровод

В. ЛУШНИКОВ

Musical score for the first piece, featuring a treble and bass clef with various notes and rests.

Эту пьесу можно исполнять как с учителем, так и самостоятельно.

7. Танец

В. ЛУШНИКОВ

Musical score for the first system of "Танец", including dynamics like *mf (p)* and markings like *Б*.

Musical score for the second system of "Танец", including dynamics like *f (mp)* and the word *Конец*.

Musical score for the third system of "Танец", including dynamics like *mf* and markings like *Б*.

Повторить с начала до слова «Конец»

Перед началом разучивания назовите все ноты в этой пьесе.

8. Ах, во саду, саду Русская народная песня

Musical score for the first system of "8. Ах, во саду, саду", including dynamics like *mf* and markings like *Б*.

Эта пьеса состоит из четырех фраз (их границы отмечены пунктиром). Какие нюансы можно использовать в третьей и четвертой фразах? Стрелки вверх указывают освобождение запястья, но не снятие пальца с клавиши.

9. Этюд

В. ЛУШНИКОВ

Этот этюд состоит из двух частей (из двух предложений). Одинаков ли характер частей? Помогают ли штрихи легато и стакато выявить различный характер музыки?

ПЕРЕМЕЩЕНИЕ ПОЗИЦИЙ

10. Маленькая полька

Д. КАБАЛЕВСКИЙ

Обратите внимание на перемещение кисти руки (по звучанию — вниз).

11. Этюд (Перемещение позиций)

В. ЛУШНИКОВ

The score for Etude No. 11 consists of three systems of piano and bass staves. The piano part features a melodic line with various fingerings (1, 3, 2, 4, 5) and dynamics including *mf* and *f*. The bass part provides harmonic accompaniment with chords marked with 'Б' (B-flat) and includes some rests. Dashed lines above the piano staff indicate specific positions for the left hand.

Пунктиром обозначены позиции.

Упражнение на перемещение позиций

This exercise is a single-line piano piece in 4/4 time. It consists of a continuous sequence of eighth notes across several measures, with fingerings (1, 3, 4) indicated above the notes. Dashed lines above the staff indicate the positions for the left hand.

В каждой новой позиции пальцы должны сразу расположиться над нужными клавишами.

12. Веселые гуси Украинская народная песня

The score for 'Веселые гуси' consists of two systems of piano and bass staves. The piano part has a melodic line with fingerings (4, 5, 3, 5, 2, 4) and dynamics including *f*. The bass part features chords marked with 'Б' (B-flat). A dashed box labeled 'перемещение' (shifting) highlights a specific section in the piano part. Dashed lines above the piano staff indicate positions for the left hand.

13. Шутка

В. ЛУШНИКОВ

Подвижно

ОСВОЕНИЕ МИНОРНЫХ АККОРДОВ
И ДОМИНАНТСЕПТАККОРДОВ

Упражнение

14. Не летай, соловей
Русская народная песня

Исполните эту пьесу с двумя вариантами аккомпанемента.

Упражнение

A musical exercise in bass clef. It consists of a single line of music with several chords and melodic fragments. Fingerings are indicated by numbers 1-5 above notes. Chords are marked with 'М' (Major) and '7' (Dominant Seventh).

15. В лесу калина

Русская народная песня

A musical score for the Russian folk song 'В лесу калина'. It is written in 4/4 time. The upper staff shows the melody with various ornaments and fingerings (1, 3, 4, 5, 7). The lower staff shows the piano accompaniment with chords marked 'М' and 'Б' (Minor).

16. Мелодия

В. ЛУШНИКОВ

A musical score for the piece 'Мелодия' by V. Lushnikov. It is marked 'Спокойно' (Ad libitum) and is in 6/8 time. The upper staff shows the melody with slurs and fingerings. The lower staff shows the piano accompaniment with chords marked 'М' and 'Б', and some triplets. A 'tr' (trill) is indicated in the first measure of the lower staff.

Какое настроение выражает эта пьеса?

НОН ЛЕГАТО

Нон легато — это раздельное исполнение звуков; каждая следующая клавиша нажимается после снятия пальца с предыдущей. При этом кончики пальцев (подушечки) как бы печатают следы

на клавишах. Движение меха остается спокойным. В нотах этот штрих обычно не обозначается. Когда нужно отметить фразы, нон легато обозначают лигой и точками.



17. Во саду ли, в огороде

Русская народная песня

The score for 'Во саду ли, в огороде' consists of two systems of piano accompaniment. Each system has a treble and bass clef. The first system includes fingerings (3, 3, 2, 1) and dynamic markings (M, Б, М, Б, М). The second system includes fingerings (3, 3, 1) and dynamic markings (М, 7, М, М, 7, М). The bass line features triplets and chords.

Сколько здесь фраз? Отметьте (карандашом) места смены движения меха. Подберите эту пьесу от ноты ля.

Если в пьесе не указана динамика (громкость), то учащийся должен определить ее сам или с помощью педагога.

18. Шуточная

Русская народная песня

The score for 'Шуточная' is in 4/4 time and includes three systems of piano accompaniment. The first system is marked 'Бодро' (Allegro) and 'non legato'. It features a melody with fingerings (4, 5, 3, 4, 3) and dynamic markings (f, М, М, Б, М, М, М). The second system includes fingerings (3, 1, 1, 4, 5, 3) and dynamic markings (М, М, М, Б). The third system includes fingerings (3, 3, 3, 3, 3) and dynamic markings (М, М, М, М, 7, М). A 'ритмический аккомпанемент' (rhythmic accompaniment) line is shown below the second system.

Исполните песню в разных октавах. Придумайте ритмический аккомпанемент.

НОТА С ТОЧКОЙ

Размер такта три четверти

Точка справа от ноты увеличивает ее длительность в полтора раза: $\text{д.} = \text{д} + \text{д}$

Упражнение

перемещение

Исполняя пьесы трехдольного размера, не следует задерживаться („отдыхать“) на третьей доле дольше обозначенной длительности.

19. Козлик Детская песенка

20. Маленький вальс

В. ЛУШНИКОВ

Прежде чем соединить обе партии, запомните аппликатуру в 3-й и 4-й фразах. В 13-м такте смена позиции.

Если лига связывает две одинаковые по высоте ноты, то их звучание объединяется в один непрерывно тянущийся звук:



21. Степь да степь кругом Русская народная песня

Умеренно

расши-



р-я

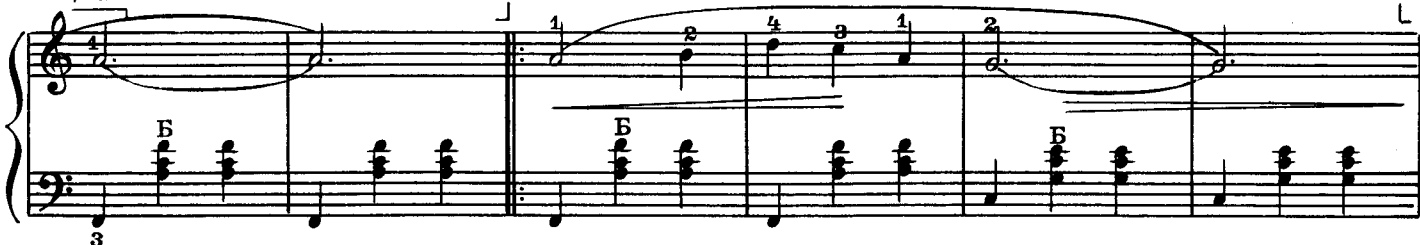

расширяя

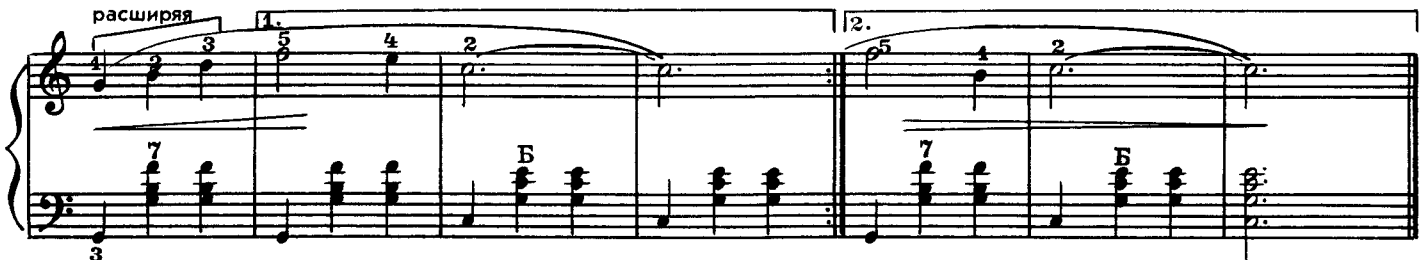

ВОЛЬТА

Знаки 1. 2. называются вольтами (1-я вольта, 2-я вольта). Вольты выставляются в тех случаях, когда при повторении надо изменить конец. Доиграв до вольтовой репризы,

следует начать повторение (такты 2-й вольты не исполняются). При повторении такты 1-й вольты пропускаются, вместо них исполняются такты 2-й вольты.

ИЗВЛЕЧЕНИЕ БАСА И АККОРДА В РАЗНЫХ ПОПЕРЕЧНЫХ РЯДАХ

Если аккорд необходимо извлечь не в том поперечном ряду, что бас, то справа от аккорда ставится маленькая нота в скобках, указывающая на бас, от которого следует взять аккорд. Например:

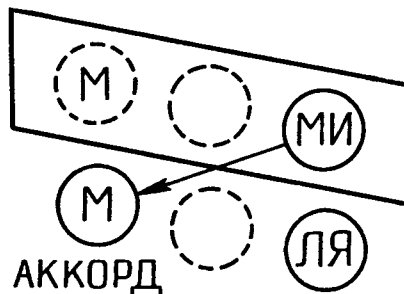

Упражнения

22. Птичка
Детская песенка

Какой характер этой песенки? После того как песенка будет хорошо выучена, подберите ее по слуху от ноты *ми*. (Потребуется применение черных клавиш.)

Упражнение

23. Этюд

Е. ГНЕСИНА

Если темп и характер исполнения не указаны, то учащийся должен определить их сам или с помощью педагога.

24. Во поле береза стояла Русская народная песня

Учитель: 

Ученик: 

подмена
пальцев



Проследите за сменой позиций.

ВОСЬМЫЕ НОТЫ

Длительность звучания восьмой ноты в восемь раз короче длительности целой. Две восьмые равны одной четверти: $\text{♪} \text{♪} = \text{♪}$.

Несколько восьмых, расположенных подряд, объединяются чертой (вязкой): ♪♪♪

Восьмая пауза обозначается знаком 7 .

Восьмые удобнее считать с дополнительным словом «и». В пьесе, где встречаются восьмые, все другие длительности измеряют таким же счетом с «и».

Жи_ ли у ба_ бу_ си два ве_ се_ лых гу_ ся

счет: 1 и, 2 и 1-и, 2-и 1 и, 2 и 1-и, 2-и



Ритмические упражнения (простучать со счетом).



25. Голубые санки

Дует ветер озорной,
Лаег пес Буянка,

Едут с горки леяной
Голубые санки

М. ИОРДАНСКИЙ

Musical score for 'Голубые санки' in 2/4 time. The score consists of a single system with a treble and bass clef. The melody is in the treble clef, and the accompaniment is in the bass clef. The key signature has one flat (B-flat). The score includes fingerings (2, 4, 5, 4, 4, 3) and dynamic markings (L). The accompaniment features chords marked with 'Б' (B-flat) and 'Б' (B) in the bass clef.

Прежде чем разучивать пьесу, простучите партию правой руки со счетом.

26. Осень
Детская песенка

Спокойно

Musical score for 'Осень' in 2/4 time. The score consists of two systems, each with a treble and bass clef. The key signature has one flat (B-flat). The tempo is marked 'Спокойно'. The score includes fingerings (1, 2, 5, 2, 3, 5, 2) and dynamic markings (L). The accompaniment features chords marked with 'М' (M) in the bass clef.

Исполните эту пьесу с двумя вариантами аккомпанемента.

27. Мишка с куклой танцуют полечку

М. КАЧУРБИНА

Темп польки

Musical score for 'Мишка с куклой танцуют полечку' in 2/4 time. The score consists of three systems, each with a treble and bass clef. The key signature has one flat (B-flat). The tempo is marked 'Темп польки'. The score includes fingerings (5, 5, 4, 3, 3, 4, 3, 1, 2) and dynamic markings (f, L). The accompaniment features chords marked with 'Б' (B-flat) and 'М' (M) in the bass clef.

ЗАТАКТ

Музыкальное произведение может начинаться и со слабой доли такта. При этом образуется неполный первый такт, называемый затактом. Длительности затакта, сложенные с длительностями последнего, неполного такта пьесы, образуют полный такт.

В ле_ су ро_ ди_ лась е_ лоч_ ка, в ле_ су о_ на рос_ ла

счет: и 1 и, 2 и 1 и, 2 и 1 и, 2 и 1-и-2

28. Ах вы, сени мои, сени
Русская народная песня

счет: 2 и 1 и, 2 и

ЗНАКИ ИЗМЕНЕНИЯ ВЫСОТЫ ЗВУКОВ
(ЗНАКИ АЛЬТЕРАЦИИ)

Самое малое расстояние (по высоте) между двумя звуками — полутон; это расстояние между звуками соседних клавиш разного цвета и белых клавиш *ми—фа*, *си—до*. С помощью знака # (диеза) любую ноту можно повесить на полутон, а с помощью знака b (бемоля) понизить на полутон. b (бекар) — знак отмены диеза или бемоля.

Если расположить звукоряд по полутонам, то в каждой октаве будет по 12 звуков; им соответствуют 12 клавиш: семь белых с основными названиями — *до*, *ре*, *ми*, *фа*, *соль*, *ля*, *си* — и пять черных, имеющих названия соседних с ними белых с добавлением знака альтерации.

ФА-ДИЕЗ СОЛЬ-БЕМОЛЬ

Полутон

ДО# РЕ# ФА# СОЛЬ# ЛЯ#
РЕb МИb СОЛЬb ЛЯb СИb

ДО РЕ МИ ФА СОЛЬ ЛЯ СИ ДО

Полутон

Знаки #, b, поставленные возле ключа (ключевые знаки), изменяют высоту соответствующих нот во всех октавах до конца пьесы или до перемены знаков.

Нота *ми-диез* исполняется на клавише *фа*, *си-диез* на клавише *до*. Знаки \sharp , \flat , \natural , стоящие около ноты, оказывают действие на все одноименные ноты той же октавы в пределах одного такта.

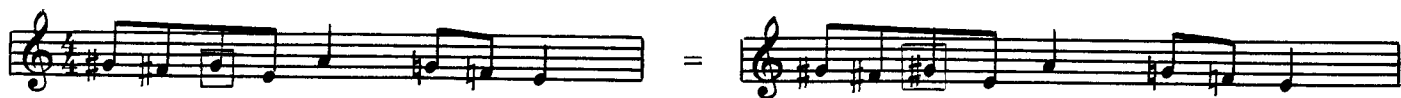

Ноты с бекаром (\natural) исполняются на белых клавишах.

29. В горах

Плавно, не спеша

Д. ТОМПСОН

The score for 'В горах' is in 3/4 time with a key signature of one sharp (F#). It consists of two systems of piano accompaniment. The right hand plays a melodic line with various fingerings (1, 2, 3, 4, 5) and slurs. The left hand plays chords and single notes, with dynamics like *tr* (trio) and *M* (mezzo-forte) indicated. The piece concludes with a fermata over the final chord.

30. Коровушка

Русская народная песня

Спокойно

The score for 'Коровушка' is in 2/4 time with a key signature of two sharps (F# and C#). It features a piano accompaniment with a steady eighth-note bass line in the left hand and a more active melody in the right hand. Fingerings and dynamics like *tr* and *M* are clearly marked throughout the piece.

В этой пьесе четвертные ноты в аккомпанементе должны звучать как восьмые. Их нужно исполнять мягким прикосновением пальцев.

Если штрих на протяжении всего произведения не меняется, то его обычно выставляют только в первых тактах.

написано:

The notation shows a bass line with quarter notes: G2, F#2, E2, D2. Above the notes are dynamic markings: *M* above G2 and *7* above F#2.

звучит:

The notation shows the same bass line as above, but with eighth notes: G2, F#2, E2, D2. Above the notes are dynamic markings: *M* above G2 and *7* above F#2.

31. Этюд

(Перемещение позиций)

В. ЛУШНИКОВ

The score for 'Этюд' is in 2/4 time with a key signature of one sharp (F#). It is a study piece focusing on position shifts. The right hand plays a simple melodic line with fingerings (1, 3, 5) and slurs. The left hand plays chords and single notes, with dynamics like *f* (forte) indicated.

Подберите по слуху этот этюд от ноты *ре*. Определите темп и динамику (громкость) звучания.

КИСТЕВОЕ И ПАЛЬЦЕВОЕ СТАККАТО

Степень укорачивания длительностей нот при стаккато и исполнительский прием зависят от характера музыки и темпа.

В медленном темпе, когда каждый звук прослушивается отдельно, звуки извлекаются путем краткого прикосновения к клавишам с помощью движения кисти (см. примеры 32, 35, 45).

При быстром чередовании звуков, воспринимающихся на слух как ритмические группы (с одним ударением на два, четыре и более звуков), стаккато исполняется коротким, активным движением пальцев (см. примеры 33, 56).

Движения кисти и пальцев должны быть четкими и внешне малозаметными.

Упражнение

32. Этюд

Г. БЕРЕНС

Неторопливо

В этом этюде применяйте штрих кистевого стаккато. Следите за сменой позиций (отмечено пунктиром).

Живо

В этом этюде применяйте пальцевое стаккато.

АКЦЕНТ

Знак > — акцент (ударение) — указывает на подчеркивание, выделение звука или аккорда. Акцент исполняется коротким и резким движением меха в сочетании с активным нажатием пальцем клавиши без специального замаха.

Очень важным является предслышание акцента и мышечная подготовка. Упругое движение мехом для выполнения ак-

цента производится, как правило, не в момент нажатия пальцем клавиши, а чуть раньше, непосредственно перед акцентом. Необходимым условием для этого является цезура между акцентуемой и предыдущей нотой. Если цезура отсутствует (например, при игре легато), то подготовка акцента может осуществляться усилением (крещендированием) предыдущих звуков. Степень резкости акцента зависит от художественной задачи.

Упражнения

За городом качки плавать. Украинская народная песня

34. Полянка
Русская народная песня

Весело

«Упругий мех» готовьте перед акцентом, а не в момент нажатия клавиши. Разучивая песню, играйте ее в замедленном темпе. При повторении можно исполнить песню в разных октавах.

35. Польский народный танец

Темп мазурки

В этой пьесе применяйте кистевое стаккато. Обратите внимание на подмену пальцев и репетицию в 1-м такте (см. с. 116).

ПОРТАМЕНТО

Черточка над или под нотой $\bar{\text{f}} \text{ } \underline{\text{f}}$ означает выдержанное по длительности и ровное по силе исполнение звуков. Такой прием исполнения называется портаменто. Если черточками помечено несколько звуков подряд (пример 36), то их ис-

полнение объединяется упругим натяжением меха, а звучание становится плотным, протяжным, с минимальными промежутками между звуками. Штрихом портаменто отмечают также отдельные звуки или созвучия, когда их нужно слегка выделить.

36. Я на горку шла
Русская народная песня

Весело

После разучивания этой песни подберите ее от ноты ля. Какие встретятся знаки альтерации?

Схема протяженности звуков,
исполненных различными штрихами

стаккато	• • • •	
нон легато		
портаменто		
легато		

Упражнение

Исполните упражнение различными штрихами от нот до, ре, ми.

ЧЕТВЕРТЬ С ТОЧКОЙ

Четверть с точкой по длительности звучания равна трем восьмым: $\text{♩} \cdot = \text{♪} \text{♪} \text{♪}$

Простучите двумя руками со счетом:

Назовите песни, мелодии которых приведены ниже. Если они вам знакомы, то подберите их окончания.

Вспомните знакомые песни, в которых встречается четверть с точкой.

37. Заиграй, моя волынка
Русская народная песня

L замедляя

38. Елочка

В лесу родилась елочка, Зимой и летом стройная
 В лесу она росла, Зеленой была

Л. БЕКМАН

Упражнение

(Паузы. См. с. 18,36).

Сыграйте, заменяя вопросительные знаки соответствующими паузами.

Хоровод

39. Журавель

Украинская народная песня

(Дуэт)

Ученик:

Учитель:

*) См. с. 45.

АЛЬТЕРАЦИЯ НА ЛЕВОЙ КЛАВИАТУРЕ

НИЗ
КЛАВИАТУРЫ

ДО

ФА

СИ^б
ЛЯ[#]МИ^б
РЕ[#]ЛЯ^б
СОЛЬ[#]РЕ^б
ДО[#]СОЛЬ^б
ФА[#]

Кнопки альтерированных звуков на левой клавиатуре расположены в том же порядке, что и кнопки семи основных звуков левой клавиатуры; они имеют двойное название.

ВЕРХ
КЛАВИАТУРЫ

ЛЯ[#]
СИ^бРЕ[#]
МИ^бСОЛЬ[#]
ЛЯ^бДО[#]
РЕ^бФА[#]
СОЛЬ^б

СИ

МИ

НЕ У ВСЕХ
АККОРДЕНОВ

Найдите на левой клавиатуре следующие басовые звуки:



40. Гей, по дороге Русская народная песня

Подберите эту песню от нот фа и соль.

Упражнение

41. Армянская народная песня

Спокойно

ВСПОМОГАТЕЛЬНЫЙ РЯД ЛЕВОЙ КЛАВИАТУРЫ

Во вспомогательном ряду кнопки расположены также, как и в основном, но сдвинуты по сравнению с ним на четыре кнопки вниз. Это позволяет получать далекие (по высоте) звуки на находящиеся рядом кнопках. Звуки, извлекаемые во вспомогательном ряду, помечаются в нотах буквой *В*.

Запомните расположение кнопок основного и вспомогательного рядов.

Упражнения

42. Бодрая песенка

А. ЧИНЯКОВ

Подвижно (8-5)

Добиваясь непринужденности и точности работы пальцев, проследите за своевременной подготовкой кисти к смене позиции (позиции отмечены пунктиром).

43. Собачка потерялась Американская народная песня

Задание: подберите по слуху от нот *ми* и *фа* песню «Как под горкой, под горой». Какие встретятся знаки альтерации?

О ВЫРАЗИТЕЛЬНОСТИ ИСПОЛНЕНИЯ

Музыкальные произведения отражают настроение человека. Бывает музыка веселая и грустная, взволнованная и спокойная, суровая и нежная и т. д. Но далеко не во всех пьесах ощущается вполне определенное настроение, поэтому различные исполнители по-разному воспринимают одно и то же

произведение и находят свои выразительные средства. Указанные в нотах темп, громкость и штрихи помогают понять и раскрыть характер пьесы. Однако прежде чем применять какие-либо исполнительские средства, необходимо уловить оттенки настроения в самой музыке.

КУЛЬМИНАЦИЯ

Кульминация — это момент высшего напряжения в пьесе или ее отдельных частях. Кульминация часто отмечается наиболее громким звучанием.

44. Среди долины ровные Русская народная песня

Широко

Музыкальный фрагмент с нотными записями для правой и левой руки. Включены динамические и артикуляционные обозначения.

Какое настроение выражает эта пьеса? Определите кульминацию. Обратите внимание на трудные места в партии левой руки. Пропойте мелодический ход баса в тактах 4–6. Проработайте следующее упражнение:

Упражнение

Упражнение для левой руки, состоящее из последовательности нот с указанием пальцев.

45. Пьеса

Г. ТЕЛЕМАН

Живо, весело

Музыкальный фрагмент пьесы Г. Телемана. Включены темповые, динамические и артикуляционные обозначения.

В данной пьесе два предложения. Кульминация какого предложения является основной? Опорные доли в тактах 2–7 следует исполнять с помощью предварительного нажима меха. Исполнение пьесы на инструменте чередуйте с мысленным «проигрыванием» по нотам и без нот.

Упражнения на левой клавиатуре

Два упражнения для левой руки, включающие нотные записи и указания по исполнению.

Ф. Шопен ценил всякое проявление творческой индивидуальности: «Это не так, как я играю, говорил он иногда ученикам, но это хорошо!»

46. Вальс

А. САЛИН

Не спеша

замедляя

Следующее произведение предлагается двум исполнителям для чтения с листа. Во время игры следите и за другой партией, стараясь не прерывать исполнения до конца пьесы.

47. Селезень

Русская народная песня

Обработка Н. Владыкиной-Бачинской

Не спеша

ДВОЙНЫЕ НОТЫ

В умеренном темпе двойные ноты исполняются с помощью работы кисти и всей руки. Пальцы не следует поднимать высоко над клавиатурой; они должны мягко касаться клавиш, испытывая легкую

нагрузку руки; необходимо следить за одновременным нажатием клавиш. Для этого очень важно предслышание каждого созвучия.

Упражнения

48. Этюд

Л. ШИТТЕ

Умеренно скоро

При исполнении первых, сильных долей такта требуется более энергичное, импульсивное нажатие клавиш. Каждое новое созвучие (здесь такт) нуж-

но играть «новой», «свежей» рукой, делая перед началом такта освобождающее движение запястьем («кистевое дыхание»).

49. Этюд

В. ЖИГАЛОВ

Умеренно

50. Вдоль да по речке

Русская народная песня

Обработка В. Лушников

Бодро, весело

Тема

Вариация

Прежде чем исполнять эту пьесу двумя руками, основательно проработайте двойные ноты и аккорды в партии правой руки и трудные места (такты 25—28) в партии левой руки.

МАЖОРНАЯ ГАММА. ЛАД. ТОНАЛЬНОСТЬ

Звукоряд с чередованием интервалов: тон, тон, полутон, тон, тон, тон, полутон — называется мажорной гаммой. Мажорный звукоряд, начинающийся с ноты *до*, — это гамма *до мажор*, с ноты *ре* — *ре мажор* и т. д.

Музыкальные произведения строятся на основе звукоряда той или иной гаммы, определяющей их лад* — мажорный или минорный**. Высотное положение лада определяет тональность произведения. Если в основу пьесы положен звукоряд *соль-*

мажорной гаммы, то тональность пьесы — *соль мажор*. Первая ступень (начальный звук) гаммы называется *тонику*. Аккорд, построенный на тонике, называется *тоническим трезвучием*. Остановка на звуках *тонического трезвучия* (I, III, V ступени) создает ощущение устойчивости звучания. Остальные ступени неустойчивы и тяготеют к устойчивым. Самыми неустойчивыми являются звуки VII и II ступеней (вводные звуки), которые разрешаются в тонику.

Гамма *до мажор*

ступени: I II III IV V VI VII I I III V VII II

Звукоряд с такой последовательностью тонов и полутонов можно построить от любого звука, приняв его за тонику. Возникающие при этом знаки альтерации выставляются рядом с ключом (ключевые знаки).

Гамма *соль мажор*

I II III IV V VI VII I

Гамма *фа мажор*

I II III IV V VI VII I

* Ладом называется организация звуков, взаимосвязанных тяготением неустойчивых звуков к устойчивым.

** О минорном ладе см. на с. 59.

Задание: допишите аккомпанемент (можно сокращенно), назовите устойчивые и неустойчивые звуки:

Шла девица за водой. Чешская народная песня

ТОНАЛЬНОСТЬ ДО МАЖОР

Гамма

Подкладывание 1-го пальца после 3-го (при движении вверх) и перенос кисти через 1-й палец (при движении вниз) должны быть плавными, без остановок и рывков.

Упражнения

Подкладывание 1-го пальца сопровождается перемещением кисти к следующей клавише.

Гаммы могут служить прекрасным упражнением для развития техники игры. Следует исполнять их различными ритмическими группами и разными штрихами. (О способах исполнения гамм см. на с. 187). При разучивании надо сначала играть

гамму в пределах одной октавы в медленном темпе, следя за аппликатурой, четкостью движения пальцев, ритмичностью игры и ровностью звучания; затем можно расширить диапазон гаммы до двух-трех октав и постепенно увеличивать темп.

Исполните гамму различными способами:

(См. также примеры на с. 187).

Запоминанию мелодии гаммы поможет подбор по слуху мажорной гаммы от заданного звука, например от *ре*, *фа*, *соль*.

51. Этюд

В ЛУШНИКОВ

Бодро

Мелодическое движение вверх часто сопровождается усилением звука (крещендо), а вниз — ослаблением (диминуэндо). В пении тоже высокие звуки обычно требуют большего напряжения и зву-

чат громче.

Сколько в этюде частей? Обозначьте разные части буквами, например: 1 часть — «А», 2 часть — «Б» и т. д.

Упражнения на самостоятельную, независимую работу пальцев

Исполните упражнения различными штрихами. Контролируйте в основном работу играющих пальцев и не фиксируйте внимание на не занятых в игре пальцах, так как это может привести к их напряжению.

52. Танец

Л. БЕТХОВЕН

Оживленно

ИСПОЛНЕНИЕ МАЖОРНЫХ ГАММ НА ЛЕВОЙ КЛАВИАТУРЕ

Звучоряд басов не делится на октавы. При нажатии одной басовой кнопки могут одновременно звучать от двух до четырех одноименных звуков в разных октавах — большой, малой, первой, второй. Однако в нотах обозначается только один из этих звуков. Басы аккомпанемента обычно записываются в диапазоне:

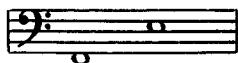

Звуки мелодической басовой партии могут быть записаны в более широком диапазоне.

Написано:

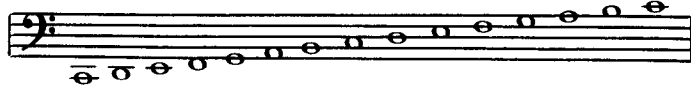

Звучит при включении различных регистров:



и т. д.

Гамма до мажор

и т. д.

Аппликатура рассчитана на использование кнопок основного и вспомогательного рядов. Этой аппликатурой можно исполнить любую мажорную гамму. Более сложный вариант с употреблением 5-го пальца см. на с. 183.

Тоническое трезвучие

3 4 2 4 3

В В В В

Б

вводные звуки

В В Т

Гамма соль мажор (аппликатура, как в гамме до мажор):

В В В В В

и т.д.

Продолжите и выучите следующие упражнения:

3 2

В В

и т.д.

2 3 4 3 2

В В

и т.д.

53. Этюд

В. ЖИГАЛОВ

Не спеша

mf

p

mf

rit.

В

В

Упражнения

3 4 3 2 4 2 3 2

В В В В

3 4 3 2 4 3 2 3 4 3 2 3

В В В В

3 4 2 4 2 3

В В В В

и т.д.

54. Этюд

В. ЛУШНИКОВ

Не спеша

Музыкальное произведение, состоящее из двух систем нотации. Первая система имеет темповое обозначение *mf* и знак *w*. Вторая система имеет обозначение *f*. В нотации присутствуют различные музыкальные знаки: штрихи, акценты, динамические обозначения. Указаны пальцы (1-5). Чords помечены буквами *B* (B-flat) и *B* (B-natural).

Данный этюд полезно сначала поиграть с педагогом: партию правой руки исполняет педагог, левой — ученик.

ТОНАЛЬНОСТЬ СОЛЬ МАЖОР

Гамма

Музыкальное произведение, состоящее из двух систем нотации. Первая система имеет темповое обозначение *mf* и знак *w*. Вторая система имеет обозначение *f*. В нотации присутствуют различные музыкальные знаки: штрихи, акценты, динамические обозначения. Указаны пальцы (1-5). Чords помечены буквами *B* (B-flat) и *B* (B-natural).

55. Этюд

К. ЧЕРНИ

Подвижно

Музыкальное произведение, состоящее из трех систем нотации. Первая система имеет темповое обозначение *mp*. Вторая система имеет обозначение *mf*. В нотации присутствуют различные музыкальные знаки: штрихи, акценты, динамические обозначения. Указаны пальцы (1-5). Чords помечены буквами *B* (B-flat) и *M* (M-flat).

56. Отрывок

из оперы „Дон-Жуан“
(Дуэт)

В. МОЦАРТ
(1756-1791)

Скоро

Ученик:

Учитель:

Вар.

Знак % означает: играть так же, как в предыдущем такте.

57. Петушок

Латышская народная песня

Обработка В. Лушникова

Неторопливо

Тема

Вариация

При повторении — более медленно и широко

Тема — это музыкальное построение, выражающее основную мысль произведения или ее части. Она часто получает дальнейшее развитие. Вариация является видоизмененным повторением темы (см. примеры 71, 77).

МИНОРНЫЙ ЛАД

Каждая мажорная гамма имеет родственную ей параллельную минорную гамму, которая строится от VI ступени мажорной. Строение минорной гаммы: тон, полутон, тон, тон, полутон, тон, тон — определяет ее лад — минорный (минор).

Отличительной особенностью лада является характер звучания тонического трезвучия: в мажоре оно звучит светло, бодро, а в миноре — мягко, грустно.

Гамма до мажор

Натуральная гамма ля минор

Родство параллельных мажорных и минорных гамм заключается в том, что они состоят из тех же звуков и, следовательно, имеют одинаковые знаки при ключе.

Гамма соль мажор

Натуральная гамма ми минор

Минорные гаммы по строению бывают трех видов: натуральные, гармонические и мелодические.

Гармоническая гамма ля минор

В гармонической минорной гамме повышается седьмая ступень, которая приобретает значение вводного тона.

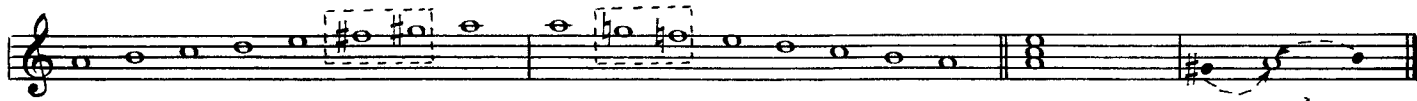

В мелодических минорных гаммах при движении вверх повышаются шестая и седьмая ступени; при движении вниз мелодические гаммы исполняются как натуральные (без повышения шестой и седьмой ступеней).

Учащийся должен хорошо знать мелодии минорных гамм трех видов и уметь не только играть их, но и петь. Для удобства интонирования верхнюю половину гаммы можно петь октавой ниже:



58. Ивушка

Русская народная песня

Умеренно

p

подголосок

Более сложный вариант

mf

mf

mf

Эта пьеса состоит из двух частей. В первой части — два мелодических голоса: верхний (основной) и подголосок (в партии левой руки). Нужно сначала хорошо выучить каждый голос, а затем со-

единить партии. Подголосок должен звучать тише основного голоса, поэтому клавиши левой клавиатуры следует погружать неглубоко.

* С этим вариантом пьесу можно рекомендовать учащимся второго года обучения

59. Простой мотив

Спокойно

В. ЛУШНИКОВ

The musical score is written for piano accompaniment in 4/4 time. It features a simple melodic line in the treble clef and a harmonic accompaniment in the bass clef. The key signature has one sharp (F#). The tempo is marked 'Спокойно' (Ad libitum). The score is divided into four systems. The first system begins with a dynamic marking of *p(mf)* and includes a 'M' marking. The second system includes 'M', 'Б', and 'B' markings. The third system includes 'Б', 'M', and 'B' markings. The fourth system includes 'M', *mf*, 'M', *mp*, 'M', and 'M' markings. The score concludes with a 'rit.' marking.

Сопровождение должно способствовать выявлению характера мелодии, поэтому басы и аккорды нужно играть плавно и негромко, погружая клавиши не на полную глубину.

АРПЕДЖИО

Арпеджио — это поочередное извлечение звуков, из которых можно составить аккорд.

The diagram illustrates the concept of arpeggio. It shows a treble clef with a sequence of notes: C4, E4, G4, B4, A4, F4, E4, D4. The notes are grouped into two arpeggios: the first with notes 1, 2, 4 and the second with notes 3, 5. A dashed line under the notes is labeled 'арпеджио'.

Упражнение

1 2 4 1 2 5 2 1 5 1 3 5 3 5 1 2 4 4

и т. д.

и т. д.

60. Этюд

Играть в до и соль мажоре различными штрихами

ШИТТЕ-ЛУШНИКОВ

Умеренно

счет: 1 2 3 4 5 6

tr Б Б 7 Б М Б

cresc. Б 7

Б М Б 7 Б

Размер такта $\frac{6}{8}$ состоит из двух трехдольных размеров $\frac{3}{8}$ с первой сильной и четвертой относительно сильной долями.

Упражнение

В быстром темпе:

1, 2, 3, 4, 5, 6
раз, два

1-2-3 4-5-6
раз, два

1-2 3 4-5 6
раз, два

1-2-3-4-5-6
раз, два

В быстром темпе этот размер отсчитывается, как $\frac{3}{4}$

61. Тирольский вальс

Оживленно

Звуки арпеджио запоминаются быстрее, если при разучивании исполнять их в виде аккордов:

ТОНАЛЬНОСТЬ ФА МАЖОР

Гамма

Исполните гамму различными штрихами:

Упражнение для правой руки. (Смена позиций)

Подберите к упражнению гармоническое сопровождение (аккомпанемент), в котором на 1-ю долю такта исполняется бас и аккорд одновременно.

62. Этюд

А. САЛИН

Оживленно

mf

f

Гамма фа мажор на левой клавиатуре

тоническое трезвучие

Упражнения для левой руки

63. Английская песенка

Обработка В. Лушников

Весело

М

64. Этюд (Кистевое стаккато)

А. ЧИНЯКОВ

Подвижно

Не забывайте об опорных звуках, они помогают раскрытию художественного содержания произведения и, кроме того, способствуют свободному состоянию рук.

65. Как на тоненький ледок Русская народная песня (Дуэт)

Подвижно

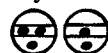
При повторении можно играть эту пьесу октавой ниже. Партия учителя исполняется на тех же клавишах, меняется лишь регистр: первый раз , второй раз  (см. с. 77).

ШЕСТНАДЦАТЫЕ

Шестнадцатые вдвое короче восьмых. Одна восьмая равна двум шестнадцатым: $\text{♪} = \text{♪♪}$; $\text{♪♪} = \text{♪♪♪♪$

1 и, 2 и, 3 и, 4 и

На каждый счет исполняются две ноты. Шестнадцатая пауза обозначается ♪ . Исполнение шестнадцатых нот требует четкой работы пальцев.

66. Янка

Белорусская полька

Оживленно

Счет: 1 и, 2 и

mf

Конец

Повторить с начала до слова «Конец»

Перед соединением партий простучите их ритм двумя руками.

Ритмическое упражнение

1 и, 2 и

67. Этюд

К. ЧЕРНИ

Подвижно

68. Старинный танец

Оживленно

Конец

Повторить с начала до слова „Конец“

Для быстрого заучивания произведения на память чередуйте исполнение на инструменте с мысленным проигрыванием.

Упражнение

Исполните это упражнение также в соль мажоре и фа мажоре.

МОТИВ И ФРАЗА

Мотив — самая маленькая смысловая единица музыки. Из мотивов складываются фразы. Иногда мотив бывает равен фразе. В каждом мотиве есть наиболее выразительный, опорный звук. Если фраза состоит из двух мотивов и, следовательно, в

ней имеются два опорных звука, то один из них сильнее, значительнее другого.

Задание: определите мотивы и фразы в пьесах № 69, 75.

69. Ой, пид вишнею
Украинская народная песня

Оживленно фраза

мотив = фразе

мотив

мотив

Поработайте отдельно над подменой пальцев.

70. Я с комариком плясала
(Дуэт)

Обработка А. Лядова

Не очень скоро

Ученик

Учитель

mf

Задание: подберите и допишите аккомпанемент; определите, в каком ладу написана каждая мелодия — в мажоре или миноре.

a)

Теремок. Русская народная песня

b)

71. Камаринская

(Подмена пальцев, двойные ноты)

Обработка В. Лушникова

I вар.

II вар.

III вар.

Всю пьесу повторить октавой выше

Форма (строение) этой пьесы — тема с вариациями. Определите характер каждой вариации; подберите нюансы, например: I вариация — *mf*, II — *p* с постепенным усилением. Можно и по-другому.

Задание: досочините конец мелодии:

72. Старинная французская песенка

П. ЧАЙКОВСКИЙ
(1840-1893)

Очень умеренно, с чувством

В этой пьесе П. Чайковского, как и во всех произведениях спокойного, напевного характера, необходимо полностью выдерживать длительности мелодической партии. Мелкие длительности, особенно в такте, следует исполнять неторопливо, как бы с неохотой покидая их, не подчеркивая и не выделяя.

Аккомпанемент должен звучать мягко и негромко.

Басы и аккорды надо исполнять немного укороченно (но не отрывисто) — это позволит делать смену движения меха после второй доли такта, на «и».

Какое настроение выражает эта пьеса? Сколько здесь частей? Изменяется ли характер музыки в различных частях пьесы? Придумайте маленький рассказ о том, что слышится в этой музыке.

ЗАКРЕПЛЕНИЕ ПРОЙДЕННОГО

73. Песенка

(Пение, выразительность)

А. ГУРИЛЕВ
(1803—1858)

Медленно

The musical score for 'Песенка' is presented in three systems. The first system begins with a treble clef, a 4/4 time signature, and a piano (*p*) dynamic. The melody is written in the right hand, and the bass line is in the left hand. The second system continues the melody and includes a crescendo (*cresc.*) marking. The third system concludes the piece with various dynamics and articulations. Fingerings and slurs are indicated throughout the score.

Мелодия Песенки носит мягкий, задушевный характер, лишь в тактах 9—12 слышатся настойчивые, требовательные интонации. Для плавного звучания мелодии необходимо полностью выдерживать звуки и не ускорять движения перед крупными длительностями. Опорные моменты фраз и более мелких построений следует подчеркивать очень осторожным и мягким нажимом меха.

Сопровождение должно способствовать выявлению характера мелодии, поэтому басы и аккорды нужно играть плавно и негромко, погружая клавиши не на полную глубину.

Придумайте небольшой сюжет, раскрывающий содержание этой пьесы.

В каком ладу она написана — в мажоре или миноре? Определите главную кульминацию.

Упражнение к примеру 73

(Неполный нажим клавиш пальцами левой руки)

The musical exercise for the left hand consists of a single system of piano accompaniment. The melody is in the right hand, and the bass line is in the left hand. The exercise focuses on fingerings and dynamics, with a mezzo-forte (*mf*) dynamic in the right hand and piano (*p*) in the left hand.

74. Романс

(Знаки альтерации, выразительность)

В. ЛУШНИКОВ

Andante

mp

с движением

mf

a tempo

rit.

p

Для преодоления технических трудностей надо знать, в чем именно они заключаются.

75. Пиццикато

(Штрихи)

Ф. АНДРИЕВ

Оживленно

mf

с 3188 к

76. Хорошее настроение

В. ДЕМЕНТЬЕВ

Подвижно

Музыкальное произведение в 2/4 такте, тональность B-бемоль. Начиная с 1-го такта, в правой руке мелодия с номерами пальцев (1, 2, 3, 2, 4, 2, 5, 3, 5). В левой руке аккорды B, M, B, B, B, M, B. Динамика *mf*. Во втором системном делении мелодия (3, 2, 5, 5, 2, 5, 3) и аккорды B, B, B, B, B, B. Динамика *dim*. Третья система содержит две части: «Для окончания» и «Для продолжения (по желанию)». В «Для продолжения» мелодия (5, 4, 5, 4, 5, 4, 4, 4) и аккорды B, B, B, B, B, B, B, B. Динамика *mf*.

Материал «Для продолжения» исполнять наиболее подвижным ученикам, пропуская вольту «Для окончания».

77. На зеленом лугу

Русская народная песня

Обработка В. Лушникова

Весело

Музыкальное произведение в 2/4 такте, тональность B-бемоль. Начиная с 1-го такта, в правой руке мелодия с номерами пальцев (1, 4, 2, 5, 1, 1, 3, 5, 1). В левой руке аккорды B, B, B, B, B, B. Динамика *f*. Во втором системном делении мелодия (2, 5, 1, 1, 5, 3, 1, 2, 1, 5, 5, 5, 5) и аккорды B, B, B, B, B, B, B, B. Динамика *f*. Третья система начинается с «замедляя» и «Медленно». Мелодия (3, 1, 3, 4, 3, 4, 1, 4, 1, 2, 1) и аккорды M, M, M, B, B. Динамика *p*, *tr*. В конце системы аккорды B, B.

2 5 2 3 4 1 L *замедляя*

mf *tr*

М: 2 #Б: 3 Б: 5 3 2 5 3 4 5 4 2

В В

Повторить с начала до знака \oplus и перейти на «Окончание»

Окончание *Медленно широко*

f

В

Знак \circ называется фермой (остановка). Ферма означает, что данную ноту, аккорд или паузу надо выдержать несколько дольше указанной

длительности. Как правило, перед фермой делают небольшое замедление (подобно тому, как поезд замедляет ход перед остановкой).

78. Этюд (Легато, арпеджио)

В. ДЕМЕТЬЕВ

Умеренно

tr *tr*

Б: 3 7: 2 Б: 3 М: 3

В

mf

Б: 7 Б: 7 Б: 7

В

f *mf* *tr*

Б: 7 Б: 7 Б: 7

В

79. Этюд

(Штрихи, гаммы)

Г. БЕРЕНС

Подвижно

Музыкальное произведение, состоящее из трех систем нот. Первая система начинается с темпа *Подвижно* и динамического обозначения *tr*. Вторая система заканчивается словом *Конец*. Третья система содержит обозначение *cresc.* и инструкцию *Повторить с начала до слова «Конец»*. В нотации присутствуют различные аккорды, арpeggio и мелодические линии с указанием пальцев и штрихов.

80. Этюд на русскую тему

(Арпеджио, гамма, паузы, позиции)

В. ЛУШНИКОВ

Оживленно

Музыкальное произведение, состоящее из двух систем нот. Первая система начинается с темпа *Оживленно* и динамического обозначения *mf*. Вторая система содержит обозначение *cresc.*. В нотации присутствуют арpeggio, гаммы, паузы и различные позиции с указанием пальцев и штрихов.

First system of the exercise. The treble clef contains a melodic line with various fingerings (e.g., 2 3 2, 3 2 1, 4 3 2, 2 4 2, 3 2 3 4, 3 2 3 4, 2 4 2 3, 2 4 2, 3 2 Б). The bass clef contains a bass line with fingerings (e.g., 3 2 4 2, 4 3 2 3, 2 4 2, 3 2 3 4, 3 2 3 4, 2 4 2 3, 2 4 2, 3 2 Б) and chordal accompaniment. Dynamics include *f* and *dim.*.

81. Этюд
(Гамма на левой клавиатуре)

В. ЛУШНИКОВ

Плавно, неторопливо

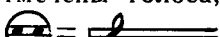

Second system of the exercise, consisting of four staves. The first staff has dynamics *p*, *mp*, and *cresc.*. The second staff has dynamics *mf*, *p*, and *mp*. The third staff has dynamics *cresc.* and *f*. The fourth staff has dynamics *mp*, *p*, and *pp*. The bass clef contains a simple harmonic accompaniment with chords marked 'Б'. Fingerings are indicated throughout the piece.

ПРИМЕНЕНИЕ РЕГИСТРОВ

Пометки (точки) на регистрах указывают количество голосов, звучащих при нажатии одной клавиши. Точками по горизонтали отмечены голоса, настроенные в унисон или разлив: 

точками по вертикали — октавные повышения и понижения звука, а также октавные удвоения:



В соответствии с высотой звучания и тембром регистровые голоса условно называются: верхний голос —  — флейта, средний —  — кларнет (и гобой), нижний —  — фагот.

Включение некоторых регистров создает возможность получения различных сочетаний голосов:

написано:

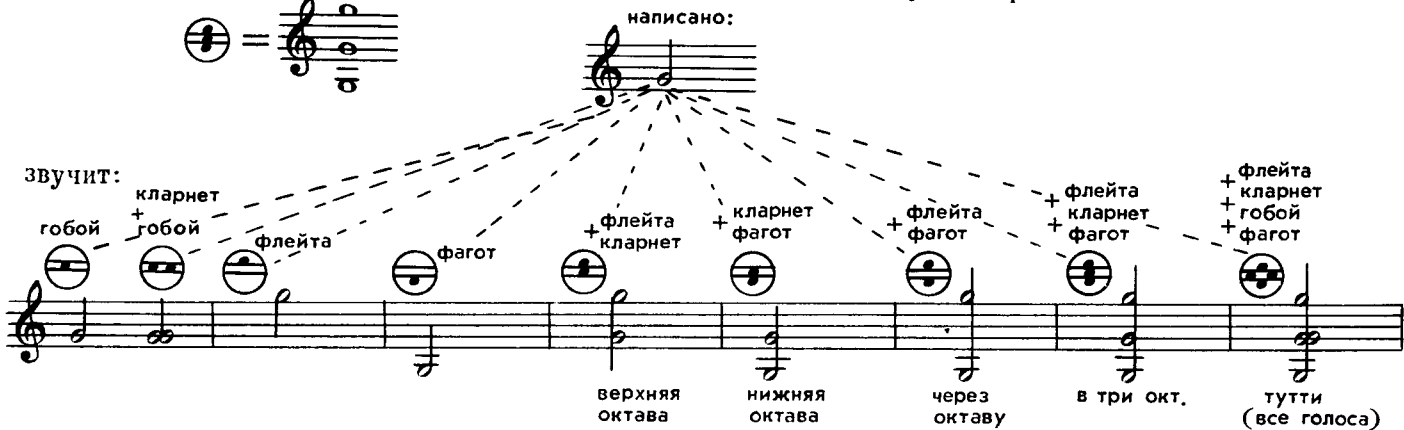

звучит:
 гобой, кларнет + гобой, флейта, фагот, флейта + кларнет, кларнет + фагот, флейта + фагот, флейта + кларнет + фагот, флейта + кларнет + гобой + фагот

верхняя октава, нижняя октава, через октаву, в три окт., tutti (все голоса)

Необходимо знать, что регистры * не изменяют высоты звучания, тогда как при включении других регистров звучание становится на октаву ниже написанного.

написано:  звучит: 

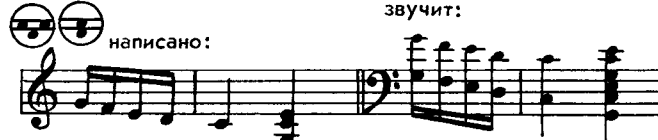
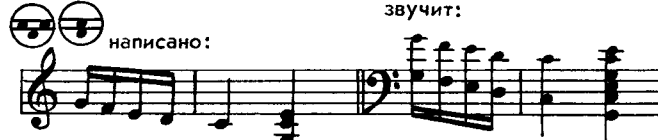

написано:  звучит: 

Низкие и многоголосные регистры:



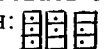

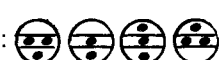





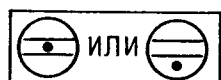

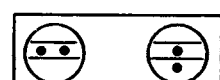
— лучше использовать в пьесах с высоким мелодическим голосом (см. примеры 83, 85). Если же мелодия, особенно с аккордами, записана в малой и первой октавах, то использование этих регистров менее желательно, так как мелодия окажется ниже аккомпанемента и звучание приобретет мрачный, угрюмый характер. Чтобы при включении указанных регистров звучание соответствовало написанию, следует играть октавой выше, то есть передвинуть руку вниз по клавиатуре.

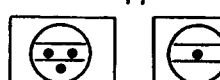
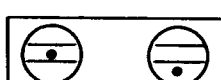
Регистры левой клавиатуры позволяют регулировать густоту басовых звуков. Они обозначаются: 

При использовании регистров левой клавиатуры надо соблюдать звуковое равновесие партий правой и левой руки. Например, включив на правой клавиатуре регистр  (звучание в один голос), необходимо уменьшить густоту басовой партии, включив один из крайних басовых регистров. И наоборот, включение многоголосных регистров правой клавиатуры:  — требует более насыщенного звучания партии левой руки, которое достигается включением регистра 

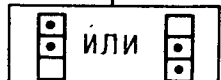
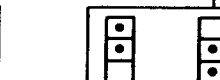
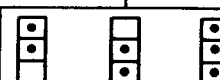
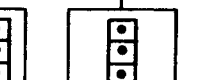
Для аккордеонов, имеющих пять регистров на правой клавиатуре и три — на левой, возможны следующие сочетания регистров:

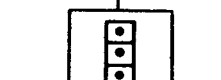
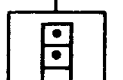
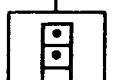
ХОРОШО			МЕНЕЕ ЖЕЛАТЕЛЬНО		
 или 	 		 		
 или 	 				

*Преимущественно слышен нижний голос, как более сильный.

ВОСЬМАЯ С ТОЧКОЙ И ШЕСТНАДЦАТАЯ

Точка после восьмой ноты увеличивает ее длительность на одну шестнадцатую: 

Простучите сначала нижнюю строку, а затем двумя руками обе строки, меняя партии правой и левой руки:

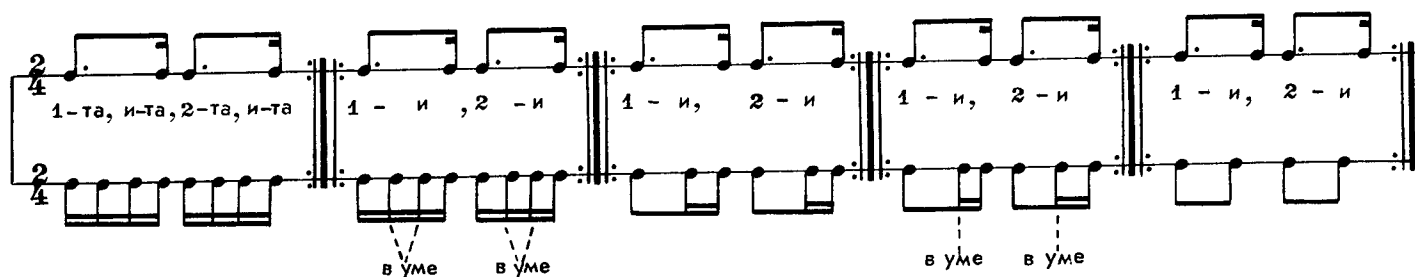

Для высчитывания шестнадцатых иногда добавляют слог «та».

А. Пахмутова. Песня о тревожной молодости



Всю-то я вселенную проехал. Русская народная песня



При многократном чередовании ритмической группы  возникает пунктирный ритм, который придает музыке остроту, строгость, активность, решительность; его часто применяют в маршах, патриотических песнях, танцах.

Упражнение

Исполните пунктирным ритмом гаммы до, соль, фа мажор в диапазоне двух октав. (См. разделы: «Гаммы, арпеджио, аккорды» и «Разучивание гамм, арпеджио и аккордов», с. 183, 187).

Гамма фа мажор



82. Мазурка

В. ДЕМЕНТЬЕВ

  В темпе мазурки



*) Второй регистр — для аккордеонов с 12—15 регистрами на правой клавиатуре.

This musical score consists of three systems of two staves each (treble and bass clef). The first system includes dynamics *mp* and *f*. The second system includes *mp*, *f*, and *mf*. The third system includes *cresc.* and *f*. Fingerings are indicated by numbers 1-5 above notes and 1-5 below notes. Chords are labeled with 'Б' and 'М'. The piece concludes with a double bar line.

Задание: разучите без инструмента детскую песенку «Осень» (пример 26).

83. Танец

Е. КУЗНЕЦОВ

The score is for a dance piece in 2/4 time, marked **Allegretto (Оживленно)**. It begins with a piano icon and a forte *f* dynamic. The music is characterized by rhythmic patterns and accents, with many notes marked with accents (>). Fingerings are indicated throughout. Chords are labeled with 'Б' and 'М'. The piece concludes with a double bar line.

Выражению характера этого танца будет способствовать острое стаккато и четкие акценты, подготовленные энергичным движением меха.

84. Форель

Ф. ШУБЕРТ
(1797-1828)

Allegretto

КОРОТКИЕ АРПЕДЖИО

При исполнении арпеджио требуются очень точные движения пальцев и руки. Учащийся должен ясно ощущать расстояние, на которое раздвигаются пальцы, переходя с одной клавиши на другую. Поэтому рекомендуется подольше поиграть арпед-

жио в медленном и умеренном темпе, чисто, без случайного захвата соседних звуков.

Предлагаемые арпеджио построены на основе тонических трезвучий в различных положениях (обращениях).

1-е положение трезвучие 2-е положение секстаккорд 3-е положение квартсекстаккорд

Арпеджио

Прежде чем играть арпеджио двумя руками, необходимо освоить их исполнение каждой рукой отдельно.

Упражнение



Аппликатура и положение пальцев на клавиатуре запомнятся быстрее, если повторять одно звено арпеджио несколько раз подряд.

Исполните короткие арпеджио в тональностях: до, соль, фа мажор; аппликатура одна и та же. (См. с. 185.)

85. Этюд

Allegro con fuoco (Скоро, с огнем)

А. БИЛЬ

Шестнадцатую паузу легко высчитать, если вместо нее мысленно сыграть недостающую шестнадцатую ноту.

86. Танец

(Арпеджио)

В. ЛУШНИКОВ

Исходя из характера данной пьесы, придумайте для нее свое название.

ФОРШЛАГ

Форшлагом называются вспомогательные звуки, украшающие основную мелодию. Они записываются мелким шрифтом:

Исполняется форшлаг быстро и легко, как бы мимоходом, за счет малозаметного для слуха укорачивания длительности предыдущей ноты или паузы, не нарушая ритма. Если произведение начинается с форшлага, то он исполняется как нота затакта.

87. Этюд

Г. БЕРЕНС

Сочетание форшлаг и основная нота исполняется «свежей» рукой — перед форшлагом рука освобождается. Задев форшлаговую ноту, как бы «оступившись», исполнитель берет основной, опорный звук.

Ритмическую точность исполнения легко проверить, сыграв несколько раз ту же мелодию без форшлага.

Гамма ре мажор с форшлагами.

Разучите гаммы ре и ля мажор в диапазоне двух октав сначала равными длительностями (четвертями или восьмыми), затем сыграйте их с форшлагами.

88. Экосsez

Ф. ШУБЕРТ

Живо

При исполнении крещендо следите за постепенностью усиления звука. Как правило, крещендо устремляется в опорный звук. Чтобы аккомпанемент не заглушал мелодию,

включите соответствующий регистр левой клавиатуры. Неполный нажим пальцами клавиш также уменьшает силу звучания.

МИНОРНЫЕ ТОНАЛЬНОСТИ

Разучите гаммы и арпеджио в минорных тональностях: ля, ми, ре (см. с. 181).

ЛЯ МИНОР

Задание: подберите по слуху на левой клавиатуре в ля миноре песню «Во поле береза стояла» (пример 24).

89. Этюд

А. САЛИН

В темпе вальса

Какой вид минорной гаммы использован в тактах 7 и 15?

90. Пьеса

А. ГЕДИКЕ
(1877-1957)

Moderato (Умеренно)

В небольших группах заливанных нот активнее исполняются те звуки, которые приходится на сильные доли такта. Ноты, на которых заканчиваются короткие лиги, как правило, не выдерживают

ся полностью и звучат мягче, короче (такты 2, 7). Первая из двух заливанных нот исполняется энергичным нажимом на клавишу, а вторая — легким прикосновением.

МИ МИНОР

91. Осенью

И. КОРЕНЕВСКАЯ

Andante (Не скоро)

Какое настроение передает эта пьеса? О чем рассказывает музыка? Сколько здесь фраз и предложений? Фразы легче определить, если спеть мелодию вслух.

Сравните характер пьес № 86 и 91.

92. Дивлюсь я на небо

Украинская народная песня



Andante (Не спеша)

mp *M* *M* *M* *M* *Б* *Б*

(rit.) при повторении

cresc. *Б* *М* *Б*

Для повторения | Для окончания

M *M* *M* *M* *Б* *Б* *М*

Плавная мелодия этой песни требует мягкого и негромкого звучания аккомпанемента. Пропойте мелодию — это поможет более выразительно исполнить ее на инструменте.

РЕ МИНОР

93. Песня о тревожной молодости

А. ПАХМУТОВА



Темп походного марша

mf *M* *M* *M* *M* *M* *M*

B *B* *M* *Б* *М* *Б* *Б*

Б *Б* *Б* *М* *М* *М* *М*

94. Менуэт

Д. ЦИПОЛИ
(1687 - 1716)

Allegretto

ТРИОЛЬ

Длительности могут делиться не только на четное число единиц:

но и на нечетное:

Ритмическая группа из трех нот, равная по длительности двум нотам того же написания, называется триолью.

Простучите одной рукой:

Если триоль равна одной доле такта, то счет удобнее вести без вспомогательного «и».

Простучите двумя руками, меняя партии правой и левой руки:

Гамма ре мажор (триолями)

Умеренно

раз два раз два

В В В В В

При исполнении в умеренном темпе первый звук триоли является опорным:

В быстром темпе ноты группируются в более широкие звенья:

Упражнение

и т. д.

В В В

95. Этюд

Allegro moderato (Умеренно скоро)

Л. ШИТТЕ

раз два - три

М Б М М Б

М Б М Б М

М М 7 М

(8---)*

Moderato

СИНКОПА

Синкопа — это ритмическая фигура, образующаяся в результате слияния слабой доли и последующей сильной; звучит как акцент на слабой доле такта:

Плясовая

М. Глинка. Краковяк из оперы „Иван Сусанин“ (отрывок)

Иногда синкопа образуется после паузы на предыдущей сильной доле:

Лезгинка

* Знак (8---) над пометкой регистра означает исполнение октавой выше.

97. Маленький краковяк

Польский народный танец

Обработка В. Лушникова

Подвижно

Определите регистры для партий правой и левой руки.

98. Экссез

Шотландский танец

Л. БЕТХОВЕН

Allegro (Скоро)

Разучивая быстрые произведения, вспомните народную поговорку: «Скорость нужна — поспешность вредна».

ИНТЕРВАЛЫ НА ПРАВОЙ КЛАВИАТУРЕ

Интервалом называется высотное соотношение двух звуков, извлекаемых одновременно или последовательно. Название интервала определяется количеством ступеней между звуками.

	секунда 2 ступени	терция 3 ступени	кварта 4 ст.	квинта 5 ст.	секста 6 ст.	септима 7 ст.	октава 8 ст.
мелодические интервалы							
гармонические							

Упражнения

Перед разучиванием упражнений определите интервалы.

Как пошли наши подружки. Русская народная песня

99. Этюд

Л. ШИТТЕ

(8---)

Moderato (Умеренно)

Чтобы быстрее выучить этюд, можно мелодические интервалы поиграть как гармонические, а гармонические — как мелодические.

Основой многих инструментальных мелодий послужили вокальные мелодии. От сочетания нескольких различных голосов образуются созвучия, двойные ноты и аккорды.

Ой, да ты кадинушка. Русская народная песня

1-ый голос

2-ой голос

3-ий голос

Интервалы одного и того же названия могут отличаться друг от друга количеством полутонов между звуками. В зависимости от этого интервалы подразделяются на большие, малые, чистые, уменьшенные, увеличенные.

полтона м. 2 тон б. 2 полтора тона м. 3 два тона б. 3 два с половиной тона ч. 4 три тона ув. 4 три тона ум. 5

малая секунда м. 2 большая секунда б. 2 малая терция м. 3 большая терция б. 3 чистая кварта ч. 4 увеличенная кварта тритон ув. 4 уменьшенная квинта тритон ум. 5

три с половиной тона ч. 5 четыре тона м. 6 четыре с половиной тона б. 6 пять тонов м. 7 пять с половиной тонов б. 7 шесть тонов 8

чистая квинта ч. 5 малая секста м. 6 большая секста б. 6 малая септима м. 7 большая септима б. 7 октава 8

100. Пастушок

Чешская народная песня

Обработка В. Лушникова

Allegretto

mf *p* *mf*

3 1 5 1 4 1 3 1 4 2 5 3 4 1 5 2 4 2

Б Б Б Б М М Б

f *mf*

мелодический ход баса

3 1 4 1 5 2 4 2 4 2 3 2

М Б М Б Б

3 2 4 2

Б Б

Укажите в этой пьесе известные вам интервалы.

Упражнения

а) 3 4 3 4 5 4 3 1 3 4 1 2

Мелодические терции

1 3 2 4 1 3 2 4 1 3 2 4 1 3 2 4 2 3 1 4 2 3 1 4 2 3 1 4 2 3

Гармонические терции

3 1 4 2 3 1 4 2 3 1 4 2 4 2 3 1 4 2 3 1 4 2 3 1 4 2 3 1

101. Смело, товарищи, в ногу!
Революционная песня

В темпе марша

4 1 3 2 5 3 4 1 4-2 2 1 4 1 3 2 4 3 4 2 1 5 3 2

Б Б Б Б Б Б Б

mf *cresc.*

3 1 5 3 2 1 5 3 3 1 4 1 5 2

Б Б Б Б Б

3 2 4 2

Б

Задание: присочините второй голос:

Вдоль да по речке. Русская народная песня

102. Этюд

(Интервальная техника)

Moderato (Умеренно)

В. БУХВОСТОВ

Разучите этюд, определите интервалы.

Перемещение нижнего звука интервала на октаву вверх или верхнего вниз называется обращением. Обращая интервал (перемещая его звуки), можно из сексты получить терцию, из терции—сексту; из кварты — квинту, из квинты — кварту.

Сравните звучание интервалов в обращении.

Во саду ли, в огороде. Русская народная песня

Музыкальный фрагмент, состоящий из трех систем нот. Каждая система содержит две стaves (верхнюю и нижнюю). В первой системе динамика *mp* и *dim.*. Во второй — *p.* и *cresc.*. В третьей — *mf*. Ноты имеют различные фазисы (1, 2, 3, 4, 5) и артикуляционные знаки.

Исполните этуод также в тональностях ля минор и ре минор. Определите мелодические интервалы (как показано в первых тактах). Какими интервалами движется бас в первых шести тактах?

У п р а ж н е н и е на левой клавиатуре

Упражнение на левой клавиатуре, 4/4 такт. Первая строка: 3 5 3 4 4 2 4 2. Вторая строка: 4 5 4 5. Под нотами в первой строке обозначены басовые октавы: В, В, В, В.

Можно исполнять во всех изучаемых тональностях.

104. Сказочка

Д. КАБАЛЕВСКИЙ

Allegretto (Оживленно)

Музыкальный фрагмент, состоящий из двух систем нот. Каждая система содержит две стaves (верхнюю и нижнюю). В первой системе динамика *mf*. Во второй — *p.* Ноты имеют различные фазисы (1, 2, 3, 4, 5, 7) и артикуляционные знаки. Под нотами в первой строке обозначены басовые октавы: В, В, В, В, В, В, В, В.

Музыкальный фрагмент для фортепиано. Верхний регистр (правая клавиатура) содержит мелодическую линию с сложными группировками пальцев (трио, тетрады, пентады) и динамикой *f*. Нижний регистр (левая клавиатура) содержит аккордовую поддержку с динамикой *f* и *mf*. В нижнем регистре присутствуют буквы "М" и "В" под аккордами, а также ноты в скобках, указывающие на альтернативные варианты исполнения.

Какие регистры правой и левой клавиатур можно использовать в этой пьесе ?

ВЫДЕРЖАННЫЕ ЗВУКИ

Движение в одном или нескольких голосах может приостанавливаться, в то время как в другом голосе (или голосах) оно продолжается. Ноты небольшой длительности, звучащие одновременно с

выдержанным звуком, следует исполнять энергичными движениями пальцев; длинная нота удерживается ослабленным пальцем без опоры руки.

Радиосигнал

Музыкальный фрагмент "Радиосигнал" для фортепиано. Мелодия в верхнем регистре начинается с динамикой *f* и включает сложные группировки пальцев (2, 5, 1, 2, 1, 4, 1). Включены ноты в скобках, указывающие на альтернативные варианты исполнения.

105. Эхо

В. ДЕМЕНТЬЕВ

Подвижно

Музыкальный фрагмент "105. Эхо" для фортепиано. Мелодия в верхнем регистре исполняется подвижно с динамикой *f*, *mf* и *mp*. Включены ноты в скобках, указывающие на альтернативные варианты исполнения. В нижнем регистре присутствуют буквы "В" под аккордами.

Подвижно

ПОЛИФОНΙΑ

Полифония — это сочетание нескольких мелодических голосов, звучащих одновременно.

107. Ты не стой, не стой, колодец
Русская народная песня

Moderato

3-й голос

Полезно играть полифонические произведения ансамблем (учитель и ученик). Достигнув согласованности в звучании, исполнители могут поменяться партиями.

Исполните на левой клавиатуре:

Подберите на левой клавиатуре мелодию песни «Шуточная» (пример 18).

108. Ария

Г. ПЕРСЕЛЛ
(1659 - 1695)

Andante

1-й голос

2-й голос

mf

p

М

Для запоминания мелодии в партии левой руки полезно пропеть ее или проиграть октавой выше на правой клавиатуре.

109. Менуэт

В. МОЦАРТ



Allegretto grazioso (Подвижно, грациозно)

mf cantabile (невуче) poco cresc.

mp poco cresc.

В В В

Не забудьте освобождать мышцы рук при исполнении долгих нот, на паузах и в конце фраз.

Исполните на левой клавиатуре:

В В В В В

Задание: допишите верхний голос.

ЗАКРЕПЛЕНИЕ НАВЫКОВ

110. Менуэт

Й. ГАЙДН (1732 - 1809)



Andante (Не спеша)

f

В В В

Б у М 7 Б *p*
Б
Конец

Повторить с начала

Если исполняя пьесу, учащийся начинает произвольно ускорять темп, то нужно поиграть ее в замедленном темпе позволяющем следить за игрой

При этом надо мысленно расчленивать пьесу на мотивы и фразы и подчеркивать основные звуки — это будет способствовать выразительности и ритмичности исполнения.

111. Романс

Л. БЕТХОВЕН

Andantino (Негоропливо)

p Б М Б Б Б М
Б Б Б Б М

System 1: Treble clef with notes and slurs, bass clef with chords and fingerings. Includes markings 'B', '3', and '2 (6)'. Fingerings: 1 5 3, 3 5 4 5, 1 L, 5 3 1 2 3 4 2, 1 L, 5 4.

System 2: Treble clef with notes and slurs, bass clef with chords and fingerings. Includes markings 'B', '7', and 'B'. Fingerings: 5 L 3, 4 3 1, 1 3 4, 1 2 4 3, 1 L.

System 3: Treble clef with notes and slurs, bass clef with chords and fingerings. Includes markings 'M', 'B', '7', and 'p'. Fingerings: 1 3 4, 2 L 3, 1 2 1, 3 1 3 5, 1 2, 3.

System 4: Treble clef with notes and slurs, bass clef with chords and fingerings. Includes markings 'M', 'B', and '7'. Fingerings: 2 1 2 3 4, 1 3 L 3, 1 4 5 4, 5 L 3, 2 1 2.

System 5: Treble clef with notes and slurs, bass clef with chords and fingerings. Includes markings 'M', 'B', and '7'. Fingerings: 1 L 5, 3 1 2, 3-1 L 5, 4 L 5, 5.

112. Песня без слов

(Владение мехом)

В. ИВАНОВ

Не спеша, с чувством

The musical score is presented in five systems, each with a grand staff (treble and bass clefs). The key signature is one sharp (F#), and the time signature is 4/4. The tempo/style marking is 'Не спеша, с чувством' (Ad libitum, with feeling). The score includes various dynamic markings: *p* (piano), *mf* (mezzo-forte), *mp* (mezzo-piano), and *cresc.* (crescendo). It also features articulation marks such as accents and slurs, and fingerings are indicated by numbers 1-5. The piece concludes with a final chord in the left hand.

Эта пьеса рассчитана на овладение широким мховым «дыханием». Звучание мелодии должно быть плавным, певучим, без заметных перерывов даже при смене движения меха. Исполнение аккомпане-

мента не должно нарушать плавного течения мелодии. Пальцы левой руки мягко и неглубоко погружают клавиши, не отрываясь от них при повторном звукоизвлечении.

113. Вальс

Темп вальса

А. ХАЧАТУРЯН

The musical score is written for piano and consists of seven systems. Each system contains a treble clef staff and a bass clef staff. The key signature is one sharp (F#) and the time signature is 3/4. The tempo is marked 'Темп вальса' (Waltz tempo). The dynamics range from *mf* (mezzo-forte) to *f* (forte). The score includes various musical notations such as slurs, accents, and fingerings. The piece ends with a final chord in the bass staff.

114. Рано утром

А. СУДАРИКОВ

Rubato (Свободно)

The first system of the musical score is in 3/4 time and marked *Rubato (Свободно)*. It features a treble clef with a key signature of one flat (B-flat). The piece begins with a piano (*p*) dynamic. The melody consists of eighth and quarter notes, with fingerings 2, 3, 4, 2, 1, 3, 1 indicated. A first ending bracket spans the final two measures, which end with a *mf* dynamic. The bass line is mostly rests, with some notes in the final measure.

Allegretto (Оживленно, радостно)

The second system is marked *Allegretto (Оживленно, радостно)*. It continues in 3/4 time with a *mf* dynamic. The melody is more rhythmic, featuring eighth and quarter notes with fingerings 4, 1, 3, 4, 5, 2, 1, 3. A *rit.* marking is present above the first measure. The bass line includes chords marked with Cyrillic letters 'Б' and 'М', and some notes with circled '7'.

The third system continues the *Allegretto* tempo. The melody features eighth and quarter notes with fingerings 3, 4, 2, 1, 3, 4, 1, 2, 4, 4, 2. The bass line includes chords marked 'М' and 'Б', and notes with circled '7'. A *cresc.* marking is present above the fifth measure.

The fourth system is marked *f* (forte). It features a first ending bracket over the first two measures, followed by a second ending. The melody has eighth and quarter notes with fingerings 1, 3, 1, 2, 4, 2, 3, 2, 5. The bass line includes chords marked 'М' and 'Б', and notes with circled '7'.

The fifth system concludes the piece with a *rit.* marking. The melody has eighth and quarter notes with fingerings 1, 3, 2, 5. The bass line includes chords marked 'М' and 'Б', and notes with circled '7'. The piece ends with a piano (*p*) dynamic.

Обработка В. Жигалова

Оживленно

f

p

mf

f

p

p

Конец

Повторить от знака § до слова „Конец“

116. На горе-то калина

Русская народная песня

Обработка В. Лушников

Не спеша
мелодия

The musical score for 'На горе-то калина' is presented in four systems. Each system consists of a vocal line and a piano accompaniment. The key signature is one sharp (F#) and the time signature is 2/4. The piano part includes various dynamics such as *tr* (trill), *mf* (mezzo-forte), and *p* (piano). Fingerings are indicated by numbers 1-5 above or below notes. The bass line features chords labeled 'B' and 'B5'. The melody is repeated twice, with the second time being softer.

Для исполнения партии левой руки используйте верхний (высокий) регистр левой клавиатуры. Мелодия песни здесь проводится два раза. В первый раз мелодический голос сопровождается подголоском (в партии левой руки). Перед соединением партий необходимо добиться уверенного исполнения сопровождения (подголоска, двойных нот и аккордов).

117. Этюд

(Перемещение позиций, развитие беглости пальцев)

Л. ШИТТЕ

(8-----)



Allegro

The musical score for 'Этюд' is presented in two systems. It is in 2/4 time and features a continuous eighth-note pattern in the right hand. The left hand plays chords and single notes, with fingerings indicated by numbers 1-5. Dynamics include *f* (forte) and *fz* (forzando). The piece is marked 'Allegro'.

Если при многократном проигрывании в кисти руки возникает усталость, значит, преждевременно взят быстрый темп или учащийся слишком сильно нажимает на клавиши. В любом случае нужно пре-

кратить игру этой рукой до ее полного отдыха. (Рука отдыхает быстрее при активной работе другой руки.)

118. Этюд

(Сексты)

Ф. БЕЙЕР

Энергично

119. Этюд

(Штрихи, плавное движение, триоль)

А. ЛЕШГОРН

В темпе вальса

The first system of musical notation consists of a treble and bass clef staff. The treble staff begins with a treble clef, a key signature of one sharp (F#), and a 3/4 time signature. It contains a melodic line with a triplet of eighth notes, followed by a quarter note, and then a triplet of eighth notes. The bass staff begins with a bass clef and contains a series of chords, some marked with 'B' and others with 'mf'. The system concludes with a fermata over a final chord.

The second system continues the melodic and harmonic development. The treble staff features a triplet of eighth notes followed by a quarter note, and then a triplet of eighth notes. The bass staff continues with chords, some marked with 'B'. The system concludes with a fermata over a final chord.

The third system introduces a dynamic change to *f* (forte). The treble staff has a triplet of eighth notes followed by a quarter note, and then a triplet of eighth notes. The bass staff features chords, some marked with 'M' and others with 'B'. The system concludes with a fermata over a final chord.

The fourth system includes a dynamic change to *p* (piano). The treble staff has a triplet of eighth notes followed by a quarter note, and then a triplet of eighth notes. The bass staff features chords, some marked with 'M' and others with 'B'. The system concludes with a fermata over a final chord.

The fifth system concludes the study. The treble staff has a triplet of eighth notes followed by a quarter note, and then a triplet of eighth notes. The bass staff features chords, some marked with 'M' and others with 'B'. The system concludes with a fermata over a final chord.

120. Этюд

К. ЧЕРНИ

Allegro

КРАТКИЕ РЕКОМЕНДАЦИИ

О звукоизвлечении

Звукоизвлечение (способы ведения меха и нажима на клавиши) определяется звучанием, которое хочет воспроизвести исполнитель. Следовательно, он должен сначала представить себе это звучание, а затем установить способы исполнения.

Объясняя способы исполнения, педагоги нередко пользуются различными образными выражениями. Например, о выполнении стаккато говорят: «Оттолкнуться от клавиши», «Как бы дотронуться до горячего», «Словно уколоться об иголку»; о легком (неплотном) легато при игре в быстром темпе: «Пробежаться на цыпочках, чуть касаясь»; о нон легато: «Ступая на полную ступню» и т. д.

При выполнении любого штриха не нужно высоко поднимать пальцы и кисть. Исключение составляют случаи, когда при ровном ведении меха необходимо выделить отдельные звуки созвучия или аккорда, исполняемого одной рукой; эти звуки извлекаются с помощью энергичного замаха пальца.

Об отчетливости игры

Важным качеством исполнения является отчетливость. Чтобы достичь этого, надо контролировать каждый звук (сначала при игре в медленном темпе), добиваясь непринужденных и четких движений кисти и пальцев. Кисть должна быть в состоянии собранности и готовности; она чуть-чуть приподнята над клавиатурой. Пальцы не просто перебирают клавиши, а работают! Их движения коротки и энергичны, каждый палец «следит» за той клавишей, которую ему предстоит нажать.

Об аппликатуе

В учебную программу нередко включаются фортепианные произведения в переложении для аккордеона. При исполнении таких произведений следует учитывать, что аккордеонная аппликатура отличается от фортепианной. Это связано с особенностями устройства аккордеона (вертикальное расположение клавиатуры, более тесная мензура, отсутствие педали) и его положением при игре, которое не позволяет в полной мере зрительно управлять движениями рук.

Например, удобный на фортепиано перенос руки иногда заменяется растяжением пальцев, чтобы избежать скачка:



Вследствие различного положения кисти, в верхнем регистре аккордеона может применяться иная аппликатура, чем в нижнем:



При игре двойных нот и аккордов или в случае, когда необходимо плавное чередование звуков и созвучий, также иногда используется аппликатура, отличная от фортепианной.



Подбирая аппликатуру, следует учитывать удобство исполнения всего музыкального отрезка, а не отдельных нотных группировок.

Чтобы избежать скачков на левой клавиатуре, необходимо рационально применять четыре играющих пальца и уметь использовать басовые клавиши вспомогательного ряда.





Выработке правильных аппликатурных навыков будет способствовать игра гамм, арпеджио, аккордов, а также чтение нот с точным соблюдением аппликатуры.

О регистрах

Включение регистров в ходе исполнения должно осуществляться по возможности незаметно для слушателя. Если характер пьесы требует частой смены тембров, то необходимо заранее наметить места переключения и пальцы, которые будут нажимать на регистровые клавиши.

При выборе музыкальных красок очень важен хороший вкус, что зависит от общего музыкального развития исполнителя.

Не следует увлекаться чрезмерно частой сменой тембров, так как это нарушает целостность произведения — даже при очень ловком и «незаметном» переключении регистров.

Необходимо знать, что регистры   можно использовать для расширения диапазона вниз — до *со* и *фа* большой октавы; регистр  — для увеличения диапазона вверх — до *ми* и *ля* четвертой октавы.

В Школе не везде указаны регистры и их смена — учащемуся иногда предоставляется возможность самому определить нужный тембр, отвечающий характеру произведения.

Создание репертуара

Чтобы прочно закрепить технические навыки, выработать точность, непринужденность, автоматизм движений, необходимо постоянно повторять выученные произведения.

Активизации этой работы будет способствовать устройство вечеров, на которых учащиеся исполняют свою программу, включающую лучшие из пройденных произведений.

Созданный репертуар следует повторять не реже двух раз в неделю, не исключая и периода интенсивной работы над новыми произведениями. Это явится своего рода отдыхом, разрядкой.

Чтобы произведение не «заигралось», необходимо иногда заново восстанавливать слуховые представления и звуко-моторные связи путем детальной проработки произведения (как при разучивании): играть в замедленном темпе, проигрывать некоторые части и партии правой и левой руки отдельно, уточнять аппликатуру, вдумываться в художественное содержание пьесы и искать новые выразительные средства.

Постоянная работа над репертуаром явится залогом успешных выступлений аккордеониста перед слушателями.

Об исполнении на эстраде

Для выступления следует брать только те произведения, которые по своей сложности не превышают возможностей аккордеониста.

Нельзя выносить на сцену недоученные, «сырые» произведения.

Основная работа над техникой должна заканчиваться заблаговременно: ее интенсификация в последние дни перед концертом только нагнетает чувство беспокойства и неуверенности.

Большую роль при подготовке может сыграть запись исполнения на магнитофонную ленту: прослушивание записи позволит учащемуся проанализировать свою игру.

В последний период подготовки полезно проверять стабильность исполнения в различной обстановке. Например, можно имитировать концертную обстановку дома, играя перед родными и знакомыми.

За несколько дней до выступления следует прорепетировать всю программу — желательно в помещении, где состоится концерт.

Подготовка к выступлению — это не только отличное овладение произведением, но и психологическая настройка исполнителя. Он должен выходить на сцену с сознанием, что ему есть чем поделиться, с желанием выразить свое понимание исполняемых произведений, не заботясь о создаваемом впечатлении. Умение играть на эстраде — это в значительной степени умение сосредоточиваться на содержании произведения, забыв о технике и окружающей обстановке. Конечно, встреча со слушателями всегда полнует, но чем чаще будут эти встречи, тем привычнее станет обстановка.

ТРЕТИЙ ГОД ОБУЧЕНИЯ

МОРДЕНТ

Мордент — w — мелизм*, состоящий из трех звуков: основного (над которым выставлен знак мордента), вспомогательного (ступенью выше) и снова основного. Мордент исполняется быстро, за счет длительности основной ноты.

Простой мордент

написано :



исполняется :

Перечеркнутый мордент исполняется с нижним вспомогательным звуком:

Перечеркнутый мордент

написано :



исполняется :

При исполнении мордента опорным является первый звук, в отличие от форшлага, где акцентируется следующий за ним звук:

написано :



исполняется :

Задание 1: Добавьте к некоторым звукам мелодии морденты:



* Мелизм — украшение основного звука.

Задание 2: Исполните с простыми и перечеркнутыми мордентами мелодии пьес «Ах, во саду, саду» (пример 8) и «Птичка» (пример 22).

121. Этюд

Н. ГОЛУБОВСКАЯ

Allegretto

ТРЕЛЬ

Трель — мелизм, заключающийся в быстром, многократном чередовании основного звука с соседним, ступенью выше. Обозначается сокращенно *tr* или *tr* .

пишется:

исполняется:

Трель необходимо исполнять ровно, без напряжения. «Хорошо исполнить трель — значит четко представить ее звучание» (И. Гофман).

Рекомендуется вначале играть трель в медленном темпе:

Затем — быстро, с моментами освобождения, короткую трель:

После этого можно переходить к исполнению длинных трелей в быстром темпе.

*) исполняется:

Упражнение

Досочините партию левой руки. Исполните упражнение также в ре мажоре и ля мажоре.

122. Этюд (Трель)

Commodo (Спокойно)

К. ЧЕРНИ

123. Танец

Й. ГАЙДН



Allegretto





First system of the musical score. The treble clef staff contains a melody starting with a quarter note G4, followed by eighth notes A4, B4, and a quarter note C5. The bass clef staff contains a bass line with chords marked 'Б' (B-flat) and '7'. The dynamic marking is *mf*. Fingerings 1, 4, 1, 2 are indicated above the treble staff.

Second system of the musical score. The treble clef staff continues the melody with eighth notes and quarter notes. The bass clef staff has chords marked 'М' (C) and 'Б' (B-flat). Fingerings 3, 1, 4, 5, 4, 2, 3 are indicated above the treble staff.

Third system of the musical score. The treble clef staff has a melody with eighth notes and quarter notes. The bass clef staff has chords marked '7'. The dynamic marking is *p*, and *cresc.* is written below the staff. Fingerings 4, 2, 3, 1 are indicated above the treble staff.

Fourth system of the musical score. The treble clef staff has a melody with quarter notes and eighth notes. The bass clef staff has chords marked 'Б' (B-flat) and '7'. The dynamic marking is *mf*. Fingerings 3, 2, 3, 2, 1, 4 are indicated above the treble staff.

Fifth system of the musical score. The treble clef staff has a melody with quarter notes and eighth notes. The bass clef staff has chords marked 'Б' (B-flat), 'М' (C), and '7'. Fingerings 2, 4, 5, 4, 2, 4, 2 are indicated above the treble staff.

* При игре на аккордеоне с пятью регистрами и менее следует регистр  заменять регистром  а регистр  регистром .

РЕПЕТИЦИЯ

Репетиция — это быстрое, многократное извлечение одного и того же звука чередующимися пальцами. *

Упражнение

Разучите гамму с применением приема репетиции.

$\frac{4}{3} \frac{3}{2} \frac{4}{3} \frac{3}{2} \frac{4}{3} \frac{3}{2} \frac{4}{3} \frac{3}{2}$
 $\frac{2}{1} \frac{2}{1} \frac{2}{1} \frac{2}{1}$
 $\frac{2}{3} \frac{2}{3} \frac{2}{3}$
 $\frac{1}{2} \frac{1}{2} \frac{1}{2}$
 $\frac{1}{2} \frac{3}{4} 1 2 3 4$

124. Этюд (Репетиция)

К. ЧЕРНИ

Allegretto

mf *cresc.* *p* *f* *sf* *p cresc.*

* Медленное чередование повторяющихся звуков можно исполнять одним и тем же пальцем.

Musical score for piano, consisting of two systems of staves. The first system has four measures with fingerings 4, 3, 2, 1, 5 and 4, 3, 2, 1, 3. Dynamics include *f* and *dim.* The second system has five measures with fingerings 4, 3, 2, 1, 3 and 4, 3, 2, 1, 3. Chords B and M are indicated.

Тридцатьвторые вдвое короче шестнадцатых. Следовательно, две тридцатьвторые равны одной шестнадцатой: $\text{♪♪} = \text{♪}$; $\text{♪♪♪} = \text{♪}$

125. Песня Торопа
из оперы „Аскольдова могила“

А. ВЕРСТОВСКИЙ
(1799-1862)

Musical score for piano, consisting of three systems of staves. The first system is marked *Andantino* and *p*. The second system is marked *mf*. The third system includes a key signature change to B major. Dynamics include *p* and *mf*. Performance markings include *rit.* and various chord symbols like B and M.

5
1-2

mp poco cresc.

3 4 5

M *B* *M*

poco meno mosso

M *B* *M*

3 4 3 4 3 4

3 più mosso

B *M* *B*

3 4 3 4 3 4

poco sostenuto

fp *p* *rit.*

B *B* *B*

Обратите внимание на мелкие ноты в такте 20. Данный мелодический оборот представляет собой мелизм, который называется группетто и обозначается знаком ∞.

пишется:

исполняется:

Упражнение



ДЛИННЫЕ АРПЕДЖИО

Ре мажор

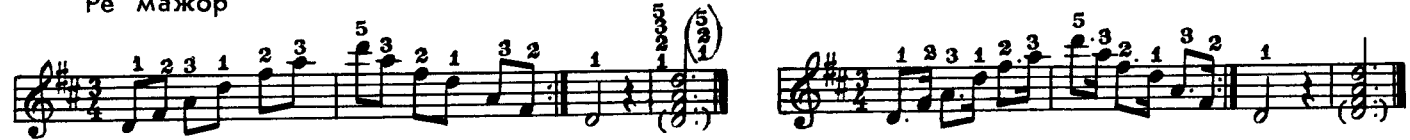

Ля мажор



126. Немецкий танец

Л. БЕТХОВЕН

Leggiero (Легко)

ТРЕЗВУЧИЯ И ИХ ОБРАЩЕНИЯ

Трезвучием называется аккорд из трех звуков, которые можно расположить по терциям. Любое трезвучие в тесном расположении содержит две терции. В зависимости от величины терций (большая, малая) различают трезвучия мажорные (Б), минорные (М), увеличенные (Ув) и уменьшенные (Ум).

Звуки, из которых состоит трезвучие, называются:

до мажор			
	тоническое трезвучие (Т)	трезвучие IV ступ. субдоминантовое (S)	трезвучие V ступ. доминантовое (D)
ля минор			
	М	М	Б

Обращением трезвучия называется такое перемещение голосов, при котором нижним звуком (басом) становится терцовый или квинтовый тон.

Упражнение

Не спеша

Определите обращения трезвучий в партии правой руки. Обозначьте буквами аккорды аккомпанемента. Транспонируйте* упражнение в соль мажор и ре мажор.

(8-----)



Allegretto

127. Токката

Д. КАБАЛЕВСКИЙ

* Транспонированием называется перенос всех звуков музыкального произведения на определенный интервал вверх или вниз. При транспонировании на любой интервал, кроме октавы, тональность меняется.

The musical score consists of six systems of staves. The right hand (RH) plays complex chordal textures, often with multiple notes beamed together. The left hand (LH) provides a melodic accompaniment with various rhythmic patterns and fingerings.

Dynamics and performance instructions include:

- f** (forte) at the beginning of the first system.
- p** (piano) in the second system.
- poco a poco dim.* (poco a poco dim.) in the third system.
- pp** (pianissimo) at the end of the sixth system.

The notation includes various chordal structures and fingerings (e.g., 4, 5, 2, 3, 4, 5) throughout the piece.

Какие виды аккордов (обращений) использованы в партии правой руки?

Задание: сыграйте аккорды на правой клавиатуре. Определите вид (обращение) каждого аккорда и затем преобразуйте все аккорды в основные трезвучия.

Упражнения

Исполните упражнения нон легато и стаккато. Определите обращения аккордов. Подберите на левой клавиатуре готовые аккорды без басов и с басами, сходные по звучанию с аккордами данных упражнений.

Зная обращения трезвучий, учащийся может записать знакомую мелодию аккордами. На основе аккордовых звуков можно придумать гармоническую фигурацию.

Полянка. Русская народная песня

Добавьте аккорды к мелодии пьесы «Полянка» (пример 34). Из трехголосных аккордов можно образовать четырехголосные, если удвоить в октаву один из его голосов. Чаще всего удваивается верхний мелодический голос.

трехголосные аккорды

четыrehголосные аккорды

ОБРАЩЕНИЯ ТРЕЗВУЧИЙ НА ЛЕВОЙ КЛАВИАТУРЕ

Каждая кнопка мажорного и минорного ряда дает определенное трезвучие или обращение трезвучия*. Изменить вид готового аккорда можно путем добавления баса:

готовые аккорды	обращения

Вид полученного аккорда определяется по басу (нижнему звуку) даже в том случае, если бас и аккорд берутся порознь. Различные обращения аккордов можно получить при сочетании партий правой и левой руки. Аккорды могут быть записаны в нескольких вариантах (а, б, в):

<p>а)</p>	<p>в)</p>
<p>б)</p>	

Полянка. Русская народная песня

Добавьте в аккомпанементе недостающие басы для получения различных обращений аккордов, как показано в такте 1. Аккорды каких ступеней используются в этой пьесе?

* Построение готовых аккордов ограничено диапазоном звукоряда соль малой октавы — фа # первой октавы.

** Цифрами обозначены обращения аккордов.

Исполните пьесу «Шуточная» (пример 18), дополнив аккомпанемент обращениями трезвучий.

Задание: допишите недостающие звуки аккордов:

Б В М В М В М М М В

128. Менуэт

Л. БЕТХОВЕН

Tempo di minuetto

Назовите обращения трезвучий в тактах 3, 10— 13. Найдите аккорды основных ступеней (I, IV, V). Проставьте сокращенные обозначения аккордов.

ВАРИАЦИИ

В форме вариаций пишутся не только произведения под таким названием, но и части сонатин, чаканы, пассакальи * и др. На основе уже имеющихся знаний учащийся сможет сочинять вариации на знакомые темы. Например:

Для сочинения вариаций можно использовать темы из I части данной Школы.

* Чакана и пассакалья — это пьесы в форме полифонических вариаций; они произошли от старинных медленных танцев трехдольного размера.

«Для правильного постижения музыки недостаточно только исполнять ее, а нужно также уметь ее сочинять».

Сочините вариации на темы:

(Жан-Жак Руссо)

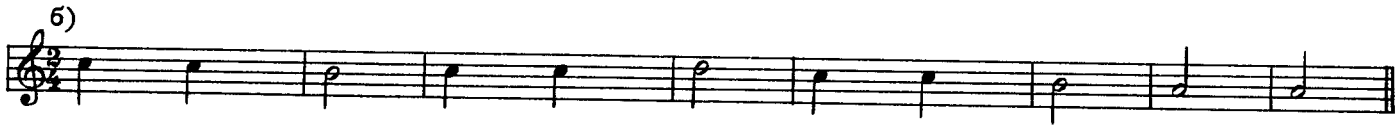

129. Тема и вариация



Allegretto

И. ПРАЧ

гармоническая фигурация

мелодическая фигурация

Two systems of piano accompaniment. The first system consists of two staves: a treble clef staff with a melodic line and a bass clef staff with chords and fingerings. The second system also consists of two staves, continuing the piece with similar notation and including dynamic markings like 'B' and 'M'.

Знак \vee указывает на прием акцентированное стаккато (см. также Танец Д. Шостаковича, пример 150). От обычного стаккато данный пример игры отличается более активной работой меха (см. раздел «Акцент», I часть, с. 41).

Если приемом акцентированное стаккато нужно исполнить несколько звуков подряд, то четкость звучания каждого из них обеспечивается энергичным, широким (обобщающим) движением меха в сочетании с упругими меховыми толчками на каждой ноте.

130. Как ходил-гулял Ванюша

Русская народная песня

Обработка В. Лушников

Не спеша

Three systems of piano accompaniment for the piece 'Как ходил-гулял Ванюша'. Each system consists of two staves: a treble clef staff with a melodic line and a bass clef staff with chords and fingerings. The first system includes the tempo marking 'Не спеша' and the dynamic marking 'mf'. The score includes various musical notations such as slurs, fingerings, and dynamic markings like 'B' and 'M'.

131. Венгерский чардаш



Moderato
 (постепенно прибавляя темп)

Обработка В. Лушников

росо а росо accel.

Allegro



132. Гимн Великому городу
из балета „Медный всадник“

Р. ГЛИЕР

Moderato (Умеренно)

Дубль-диез — знак двойного повышения звука (на 2 полутона). Дубль-бемоль (bb) — знак двойного понижения звука.

написано: звучит: написано: звучит:

Сыграй и определи вид обращения аккордов, а также мажорные и минорные аккорды.

133. Веселое путешествие

Очень бойко

Д. КАБАЛЕВСКИЙ



134. Полька

М. ГЛИНКА

Allegretto

23 29

ff

mf

mp

Конец

Повторить от знака ♪ до слова „Конец“

Сколько в данной пьесе частей? Изменяется ли на протяжении пьесы тональность, лад и характер музыки?



135. Вальс

А. ГРИБОЕДОВ

Allegretto

rit.

p legato



136. Мазурка

из балета „Коппелия“

Л. ДЕЛИБ

Темп мазурки

ff

mf

Р *легко*

f

Конеч

Играть с начала до слова „Конеч“



137. Пьеса

Й. ГАЙДН

Vivo (Живо)

Musical score for piano, Op. 137, No. 137. The piece is in G major, 4/4 time, and marked "Vivo (Живо)". The score consists of eight systems of music, each with a treble and bass clef staff. The piece begins with a piano (*p*) dynamic and features various articulations and dynamics throughout, including *mp*, *mf*, *f*, *p*, *cresc.*, *rit.*, and *a tempo*. The score includes numerous fingerings, slurs, and accents. The piece concludes with a final chord in G major.



138. Сонатина

Т. ХАСЛИНГЕР

Allegretto

p игриво

f

p

f

f

f

f

Эту пьесу надо исполнять очень ритмично, собранно. Мех следует вести энергично, упруго, не расслабляя исполнительский аппарат даже во время пауз, образующихся при игре стаккато, — это обеспечит четкое звучание опорных звуков.

Упражнение: подготовка акцента во время пауз с помощью упругого движения мехом:

Пунктиром показана динамика подготовительных движений. Пальцы не ударяют по клавишам, а легко прикасаются к ним.

Имитация (подражание) — это повторение каким-либо голосом темы (или мелодического оборота), прозвучавшей непосредственно перед этим в

другом голосе, который во время имитации, как правило, продолжает свое движение, образуя противосложение к ней.



139. Песня

Н. ЛЮБАРСКИЙ

Andante cantabile

3 1 3 1 5 1 3 4

Тема *f* 3/4 противосложение имитация *f*

M M

3 2 2 3 5 3 1 3 1

B

2 3 4 3 2 4

M M



140. Ария

Andante sostenuto (Сдержанно, не спеша)

И. С. БАХ
(1685 - 1750)

f maestoso 3 4 5 5 5 4 3 4 5 4 3 4 4 4

3 3 4 2 3 4 4 3 4 4 3 3 4 3

5 5 5 5 5 5 4 3 4 5 5 4 3 4 4 4

2 3 2 2 3 5 4 5 4 2 4 5 4 3 2 3

B B B B B B B

mf 5 4 2 4 5 4 3 2 3

4 3 2 *f* 3 4 5 4 2 3 4 3 2 (rit.) 5

B B B B B B B



141. Этюд

К. ЧЕРНИ

Moderato (Умеренно)

142. Этюд

В. ЖИГАЛОВ

Оживленно

2 4 2 4 2 f 3 2 5 4 2 3 2 4 2 3 5 4 2 3 2 3

В В В В

143. Этюд

Г. САЛОВ

Быстро

1 2 3 3 1 2 3 1 2 3 4 1 2 3 4 3 2 1

f Б М М 7. Б М М 7.

Б М М 7. Б М М 7. Б

p М М М М М М

f М М М М М М

3 rit. М М М М

a tempo p Б(f) М М М М

rit. Б М М М М М Б

144. Этюд

В. БУХВОСТОВ

Moderato

legato
mf

mp

f

mf

mf

f

ЧЕТВЕРТЫЙ И ПЯТЫЙ ГОДЫ ОБУЧЕНИЯ

ХРОМАТИЧЕСКАЯ ГАММА

Хроматической называется гамма, состоящая из полутонов. Она образуется посредством заполнения целых тонов мажорной или минорной гаммы промежуточными звуками.

Освоив исполнение гаммы каждой рукой, играйте ее двумя руками.



145. Этюд

К. ЧЕРНИ

СЕПТАККОРДЫ

Септаккорд — это аккорд из четырех звуков, которые можно расположить по терциям. Он образуется из любого трезвучия путем добавления терции. Звуки септаккорда соответственно называются:

прима, терция, квинта, септима. Септаккорд, образованный на V ступени лада, носит название доминантсептаккорда; он состоит из мажорного трезвучия плюс малая терция.

РАЗРЕШЕНИЕ

септаккорды разных ступеней

Септаккорд имеет три обращения с терцовым тоном внизу — квинтсектаккорд ($\frac{6}{5}$), с квинтой внизу — терцквартаккорд ($\frac{4}{3}$), с септимой внизу — секундаккорд (2). Вид обращения определяется по нижнему звуку, то есть басу:



Септаккорды, образующиеся при сочетании обеих партий, также определяются по басу:



Септаккорд, состоящий из трех малых терций, называется уменьшенным. На аккордеонах с трехголосными готовыми аккордами уменьшенный септаккорд можно получить путем добавления к уменьшенному трезвучию четвертого звука.

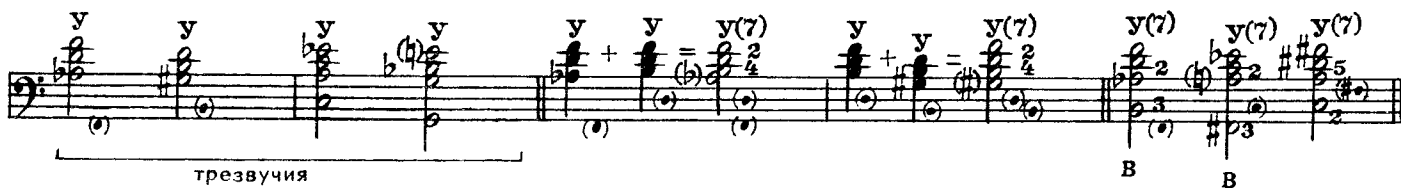

Арпеджио доминантсептаккорда

До мажор:
короткие

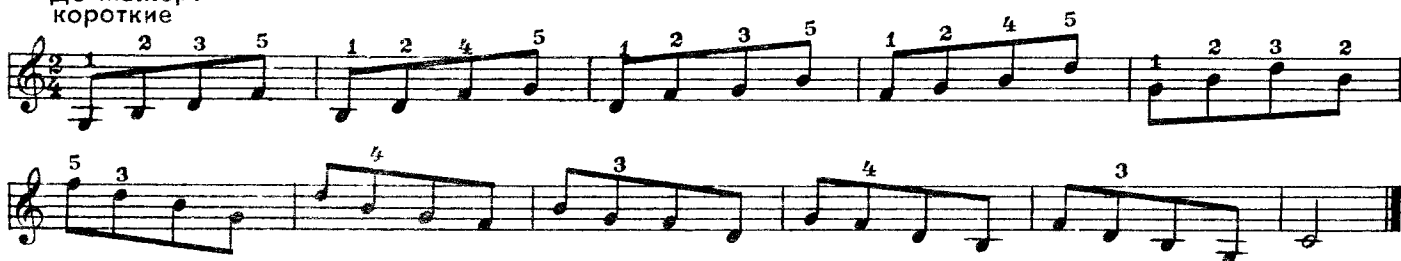

длинные



До минор:
короткие





При наличии соответствующего диапазона звуков можно исполнять данные арпеджио в пределах трех октав.

ТРЕМОЛО

Быстрое чередование нескольких звуков или повторение одного и того же звука носит название тремоло:



Упражнение



146. Веселая игра

А. СУДАРИКОВ

Оживленно



Конец

The first system of the piano score consists of three staves. The top staff is the right hand, featuring a melodic line with slurs and fingerings (5, 1, 5). The middle and bottom staves are the left hand, providing harmonic support with chords and bass lines. Dynamics include *mf* and *f*. Performance markings such as *M* and *B* are present. The system concludes with a double bar line and a repeat sign.

В 147. Латышский народный танец

Обработка В. Жигалова

Оживленно, весело, легко

The second system of the piano score consists of four staves. The top staff is the right hand, showing a rhythmic melody with slurs and fingerings (1, 1, 1, 3, 5, 3, 3, 4, 3, 1, 1, 3, 2). The middle and bottom staves are the left hand, with chords and bass lines. Dynamics include *mf*, *p*, and *mp(mf)*. Performance markings such as *B* and *M* are present. The system concludes with a double bar line and a repeat sign.

The first system of the musical score consists of two staves. The upper staff is in treble clef with a key signature of one sharp (F#) and a 2/4 time signature. It features a complex melodic line with numerous slurs and fingerings (e.g., 2 3 4 3 2 3 2 3, 1 3 2 3 2, 1 2 3 2 1, 2 1 2, 1 2, 1 3, 2 5). The lower staff is in bass clef, providing harmonic support with chords and bass lines, including chords labeled 'Б' and '7'. A 'B' is also written below the staff in the second measure.

148. Гармошка - говорушка

Напевно

Е. КУЗНЕЦОВ

The second system continues the piece with two staves. The upper staff has a melodic line with slurs and fingerings (5, 3, 4, 3, 5, 1-3, 1, 3, 5). The lower staff includes chords labeled 'mp', 'Б', 'М', 'Б3', 'Б', '7', 'Б3', 'Б', 'Б'. A 'B' is written below the staff in the second measure.

The third system features two staves. The upper staff has a melodic line with slurs and fingerings (1, 1, 4, 1, 5, 1, 3, 5). The lower staff includes chords labeled 'Б', '7', 'М', '7', '7'. A 'B' is written below the staff in the second measure.

The fourth system consists of two staves. The upper staff has a melodic line with slurs and fingerings (1, 5, 4, 3, 2, 1, 2, 3, 1, 1, 5, 3, 1, 3, 1, 2, 1). The lower staff includes chords labeled 'Б', 'М', 'М', '7', 'М'. A 'B' is written below the staff in the second measure.

The fifth system consists of two staves. The upper staff has a melodic line with slurs and fingerings (1, 1, 4, 3, 2, 3, 5, 4, 2, 1, 3, 2, 3, 2, 3, 2, 3). It includes first and second endings. The lower staff includes chords labeled 'Б', '7', 'М', 'mf', 'Б', 'Б', 'Б', 'Б', 'Б', 'Б'. A 'B' is written below the staff in the second measure.

The sixth system consists of two staves. The upper staff has a melodic line with slurs and fingerings (2, 1, 2, 3, 1, 2, 3, 5, 4, 3, 2, 3, 4, 5, 1, 2, 4, 2, 3, 1, 3, 2, 4, 3, 2, 3, 5, 4, 3, 2, 4). The lower staff includes chords labeled 'Б', 'Б', 'Б', 'Б', 'Б', 'Б', 'Б', 'М'. A 'B' is written below the staff in the second measure.

149. Вариации на тему русской народной песни „Посею лебеду“

Довольно скоро

В. ИВАНОВ

3 5 2 1

Б М М М 7 М М М 7 М М *mf*

5 4 3 2 1

Б 7 Б Б 7 Б М М М

1 2 1 2 1 3 1 12 8 4 3

7 М М 7 *p*

8 *mp* *mf* *cresc.* *f*

1 2 1 3 1 3 2 3 1 4

Б 7 Б Б 7 Б

3 3 4 3 1 5 3 4 4

М М 7 М М 7

1 2 3 1 3 4 5 1 2 3 4 3 4 1 5 5

sp Б *cresc.* Б Б Б М *dim.* Б М Б М 7

замедляя

Медленно

First system of musical notation. Treble clef, key signature of one sharp (F#). The piece begins with a piano (*p*) dynamic. The bass line features chords labeled 'B' and 'B'. Fingerings are indicated with numbers 1-5. A circled '5' appears above the final note of the first system.

Second system of musical notation. Treble clef. The piece continues with a mezzo-forte (*mf*) dynamic. The bass line features chords labeled 'B'. Fingerings are indicated with numbers 1-5. A circled '5' appears above the final note of the second system.

Third system of musical notation. Treble clef. The piece continues with a mezzo-forte (*mf*) dynamic. The bass line features chords labeled 'M' and 'B'. Fingerings are indicated with numbers 1-5. A circled '5' appears above the final note of the third system.

Fourth system of musical notation. Treble clef. The piece continues with a mezzo-forte (*mf*) dynamic. The bass line features chords labeled 'B', 'M', and 'M'. Fingerings are indicated with numbers 1-5. A circled '5' appears above the final note of the fourth system.

ускоряя

В темпе

Fifth system of musical notation. Treble clef. The tempo changes to 'В темпе' (Allegretto). The piece begins with a mezzo-forte (*mf*) dynamic, which increases to a forte (*f*) dynamic. The bass line features chords labeled 'M' and 'B'. Fingerings are indicated with numbers 1-5. A circled '5' appears above the final note of the fifth system.

Sixth system of musical notation. Treble clef. The piece continues with a forte (*f*) dynamic. The bass line features chords labeled 'B' and 'M'. Fingerings are indicated with numbers 1-5. A circled '5' appears above the final note of the sixth system.

Seventh system of musical notation. Treble clef. The piece concludes with a piano (*p*) dynamic. The bass line features chords labeled 'M' and 'B'. Fingerings are indicated with numbers 1-5. A circled '5' appears above the final note of the seventh system.

5
cresc. poco a poco
 4 3

2 3
 5 4
 4 3 4
 B B

4 2
 5
 2 1
 4 1
 4 1
 1 3
sp
cresc.
 B B B B

150. Танец

Vivace (Живо, весело)

Д. ШОСТАКОВИЧ

mf
 B B B B B B

1. 2.
 4 3 2 1 5 4 3 2 1 3 2 1 4 3 2 1 3 1 2
 2 4 5 2 3 7 3 2 4 3 5 4 2 4 2 4 3 4 2 3 2
 B B B B B B B B B B B

3 1 2 1 2 1 3 2 3 2 3 2 3 2 1 2 5 5
 A A A A A A B B B B B B B B
 3 2

Сколько частей в этой пьесе? Обратите внимание на акцентированное стаккато. Чтобы освоить это произведение, необходимо поиграть хроматическую гамму левой и правой рукой.

151. Марш

С. ПРОКОФЬЕВ
(1891-1953)

Tempo di marcia

5 3 5 1 5 2 5 4 2 3 1 4 2 3 1 5 2 3 1 5 3 3 2 5 2 3 1 4 3 4 1

mf *p*

B B

3 4 2 4 2 3 1 5 1 3 4 2 5 3 1 5 2 3-4

mf

B B B M B

B 4 3 4 3 4 3 4 3 4 3

2 1 5 3 4 2 1 4 2 1 1 1

f *p*

B

3 4 4 5 4 4

poco a poco cresc.

B B 4

3 4 5 3 2 4 3 2 3

f

B B

4 3 4 3 2 3 5 4 5 4 4 2 3 4 3-1 5 3 2

p *f*

B

152. Мечты

Г. ПАХУЛЬСКИЙ

Moderato

The first system of music features a treble clef with a melodic line and a bass clef with a harmonic accompaniment. The treble clef line includes fingerings 1, 3, 2, 1, 2, 1, 2, 3, 2, 4, 2. The bass clef line includes chords labeled 'Б' and 'М', and fingerings 4, 3, 2, 5, 2, 4, 3, 5, 2, 4. Dynamics include *p* and *mp*. The key signature has one flat, and the time signature is 3/4.

The second system continues the piece with a treble clef and bass clef. The treble clef line has fingerings 2, 3, 2, 1, 1. The bass clef line includes chords labeled 'Б' and 'М', and fingerings 7, 3, 4, 7, 4. Dynamics include *pp*, *mf*, and *rit.*. The key signature has one flat, and the time signature is 3/4.

The third system of music shows a treble clef with fingerings 2, 1, 1, 3, 4, 3-4, 5. The bass clef line includes chords labeled 'Б' and 'М', and fingerings 7, 5, 4. Dynamics include *pp* and *mf*. The key signature has one flat, and the time signature is 3/4.

The fourth system features a treble clef with fingerings 3, 4, 3, 4, 4, 5, 3-4, 5, 3, 4, 5, 4, 2. The bass clef line includes chords labeled 'Б' and 'М', and fingerings 4, 3, 2, 3. Dynamics include *p* and *rit.*. The key signature has one flat, and the time signature is 3/4.

a tempo

The fifth system of music has a treble clef with fingerings 1, 3, 2, 1, 2, 2, 4. The bass clef line includes chords labeled 'Б' and 'М', and fingerings 4, 3, 2, 5, 4, 3, 5, 2, 4. Dynamics include *p* and *mp*. The key signature has one flat, and the time signature is 3/4.

The sixth system concludes the piece with a treble clef and bass clef. The treble clef line has fingerings 1, 1. The bass clef line includes chords labeled 'Б' and 'М', and fingerings 7, 7, 4. Dynamics include *pp*, *mf*, and *rit.*. The key signature has one flat, and the time signature is 3/4.

pp y Б mf 5 2 4 2 3 2 4 3

rit. 5 3 2 1

p 3 Б Б Б Б Б 3

a tempo p Б Б 7 mp М М

7 М y più forte 5 7

rit. 7 pp y Б 7 Б

153. Грустная песенка

В. КАЛИННИКОВ (1866-1900)

Andante

p М Б М Б М Б

cresc. М Б

rit. 5 3 2 1 4 2 a tempo p М Б М Б

cresc. М Б

più mosso

p *mf*

cresc. *rit.* *a tempo*

Tempo I *pp* *вполголоса*

rit. *a tempo*

rall.

The first system of the musical score consists of five measures. The top staff is in treble clef with a key signature of one flat and a 4/4 time signature. It features a melodic line with various ornaments and slurs. The bottom staff is in bass clef, providing harmonic support with chords and bass lines. Dynamics range from piano (p) to mezzo-forte (mf). Performance markings include 'più mosso', 'cresc.', 'rit.', and 'a tempo'. Fingerings and articulation are indicated throughout.

154. Марш Черномора
из оперы „Руслан и Людмила“

М. ГЛИНКА

Tempo di marcia

f *p*

The second system of the musical score consists of five measures. The top staff is in treble clef with a key signature of one flat and a 4/4 time signature. It features a melodic line with various ornaments and slurs. The bottom staff is in bass clef, providing harmonic support with chords and bass lines. Dynamics range from forte (f) to piano (p). Performance markings include 'Tempo di marcia', 'f', and 'p'. Fingerings and articulation are indicated throughout.

System 1: Treble and bass staves. Treble staff contains chords and melodic lines with fingerings (4 1, 4 2, 4 2, 4 1, 5 2 1, 5 3 1, 4 3 1, 5 3 1). Bass staff contains a melodic line with fingerings (3 3 4, 2 3, 2) and a bass line with notes B and B. Dynamics include *p*.

System 2: Treble and bass staves. Treble staff contains chords and melodic lines with fingerings (3 2 1, 4 2 1, 5 2 1). Bass staff contains a melodic line with fingerings (2 3 2) and a bass line with notes B and 5. Dynamics include *f*, *ff*, and *pp*. Markings include *M* and *M*.

System 3: Treble and bass staves. Treble staff contains chords and melodic lines with fingerings (5 3 1, 4 1). Bass staff contains a melodic line with fingerings (2, 2, 4, 2, 3, 3 3 2) and a bass line with notes B and B. Dynamics include *ff* and *p*. Markings include *M* and *M*.

System 4: Treble and bass staves. Treble staff contains chords and melodic lines with fingerings (4 2 1, 4 2 1, 5 3 1, 4 2 1, 4 2 1, 4 3 1). Bass staff contains a melodic line with fingerings (2 3 5, 4 2, 4, 5 2 5 3) and a bass line with notes B, B, B, B. Dynamics include *mf*.

System 5: Treble and bass staves. Treble staff contains a melodic line with fingerings (2 4, 2 5, 1, 5, 1 2, 4, 5 1 2). Bass staff contains a melodic line with fingerings (4, 3 3 2) and a bass line with notes B, B, B, B, B, B. Dynamics include *p dolce*. Markings include *Tric* and a circled 'S'.

System 6: Treble and bass staves. Treble staff contains a melodic line with fingerings (5 3 1, 5 2 1, 5 3 2 1). Bass staff contains a melodic line with fingerings (3 5 2 3, 3 5 2 3, 3 5 2 3) and a bass line with notes B, B, B, B. Dynamics include *p*.

System 7: Treble and bass staves. Treble staff contains a melodic line with fingerings (5 3 1, 5 3 1, 5 3 1, 5 3 1). Bass staff contains a melodic line with fingerings (3 5 3 2, 3 5 3 2, 3 5 3 2, 3 5 3 2) and a bass line with notes B, B, B, B. Dynamics include *mf*. Markings include a circled 'S'.

5 2 1 1 4 2 5 3 5 3 1 2 4 2 5 2

f B B B B B

B B B B B

ff *p*

5 2 4 5 3 2 B

p

1. >

3 3 4 2 2 5

f *ff* M M M

4 4 3 4

f *p* M M *ff*

5

p

1. >

mf B B B B B

2 5 5 2 5 3 3 2

Конец

155. Тарантелла

А. ДЖУЛИАНИ
ПРИ ПОВТ.

Presto

(8- - - - -)

The first system of the score consists of two staves. The upper staff contains a melodic line with eighth-note patterns, featuring triplets and groups of four notes. The lower staff provides harmonic accompaniment with chords and eighth-note accompaniment. Dynamic markings include *mf* and *M*. A repeat sign is present at the end of the system.

The second system continues the melodic and harmonic development. It includes dynamic markings such as *mf*, *M*, and *p*. The melodic line features various rhythmic groupings, including groups of five notes.

The third system shows a change in dynamics to *f*. The melodic line is more active with eighth-note runs. The lower staff continues with harmonic support. Dynamic markings include *f*, *M*, and *p*.

The fourth system features a dynamic shift to *p*. The melodic line has a more lyrical quality with slurs. The lower staff provides accompaniment. Dynamic markings include *p*, *f*, and *M*.

The fifth system contains complex melodic passages with many slurs and dynamic markings like *p*, *M*, *B*, and *mf*. The lower staff has chords and accompaniment.

The sixth system continues with melodic and harmonic patterns. Dynamic markings include *M* and *M*. The lower staff has chords and accompaniment.

The seventh system concludes the piece with a *p dolce* marking. The melodic line is slower and more expressive. Dynamic markings include *p dolce*, *M*, and *esc.*

Musical score for piano, consisting of five systems of staves. Each system has a treble and bass clef staff. The music features various dynamics (*f*, *mf*, *p*), articulation (accents), and fingerings. Chords are labeled with letters: Б, М, and 7. The key signature has one sharp (F#) and the time signature is 2/4.

156. Венгерский танец № 5

Allegro

И. БРАМС

Musical score for piano, consisting of two systems of staves. Each system has a treble and bass clef staff. The music features various dynamics (*f*, *p*), articulation (accents), and fingerings. Chords are labeled with letters: М, Б, and 7. The key signature has two flats (Bb, Eb) and the time signature is 2/4.

1 2 3 1 4 5 2 1 4 5

M M M M

f marcato

8

4 1 5 1 4 1 3 1 2

M M 7 7 7 B B

rit. a tempo

8

3 1 5 1 3 3 2 4 3 2

B B #7 7 #7 B B B M

f

Vivace

4 3 5 1 3 5 3 4 3 5 3

M M M sf B

Vivace

5 1 3 5 1 3 5 3 4 3 5 3 5 1 3

sf B sf B

5 4 5 1 4 2 5 2 4 2 4 2 3 4 2 5

p B B B B B

poco rit. a tempo

4 2 5 5 2 5 3 5 2

B B 7 B M

poco rit. a tempo

Coda 5 2 1

Da Capo

157. Сонатина

Л. БЕТХОВЕН

Andantino cantabile (Не скоро, напевно)

1 3 4 4 5 4 5 3

p M У М М B B

4 5 3 1 1 2 5 4 5 4 5

cresc. B B B mf

5 5 4 3 2 5 4 3 1

B M M p

3 4 1 4 4 4 5 4 3 4

M У М B M M

4 3 2 4 5 4 3 4 3 2 4 4 3 1

mf B 7 B B B B 7 1 1

5 5 2 4 3 5 1 3 4 3

B B М *mf* p

Musical score for the first piece, consisting of five systems of two staves each. The music is in a minor key and 4/4 time. Dynamics include *mf*, *p*, and *f*. Fingerings are indicated by numbers 1-5. Chords are marked with 'Б' (B-flat) and 'М' (M). A circled '22' is present in the second system.

158. Рондо

А. ДИАБЕЛЛИ (1781-1858)

Allegretto

Musical score for '158. Рондо' by A. Diabelli, consisting of two systems of two staves each. The piece is in a major key and 4/4 time, marked *Allegretto*. Dynamics include *p*, *f*, and *cresc.*. Fingerings are indicated by numbers 1-5. Chords are marked with 'Б' (B-flat) and 'М' (M). A circled '22' is present in the first system.

4 2 4 4/3 3/2 5/4 5 3 2 1 2 4

7 B sf M B sf M

B M B M B f B B

p B B cresc.

B M B f B p B 7

B M B 7 B

p 7 B 7 M 7 cresc. M M

First system of musical notation. The upper staff contains a melodic line with a slur over the first six notes and fingerings 2, 3, 5, 4. The lower staff contains piano accompaniment with chords marked 'Б' and '7'. Dynamics include *f* and *p*. A repeat sign is present. A 'B' is written below the system.

Second system of musical notation. The upper staff continues the melodic line with a slur and fingerings 2, 3, 5, 4. The lower staff contains piano accompaniment with chords marked 'Б' and '7'. Dynamics include *p* and *cresc.*

Third system of musical notation. The upper staff contains a melodic line with slurs and fingerings 4, 2, 4, 2, 4. The lower staff contains piano accompaniment with chords marked 'Б' and '7'. Dynamics include *sf* and *M*.

Fourth system of musical notation. The upper staff contains a melodic line with slurs and fingerings 4, 5. The lower staff contains piano accompaniment with chords marked 'Б' and 'M'. Dynamics include *f*. A 'B' is written below the system.

Fifth system of musical notation. The upper staff contains a melodic line with slurs and fingerings 2, 4, 3, 3. The lower staff contains piano accompaniment with chords marked 'Б' and '7'. Dynamics include *dim.* and *p*. A 'B' is written below the system.

Sixth system of musical notation. The upper staff contains a melodic line with slurs and fingerings 4, 2, 1, 5, 3, 5, 2, 4. The lower staff contains piano accompaniment with chords marked 'Б' and 'M'. Dynamics include *cresc.*, *f*, *p*, and *dolce*. A 'B' is written below the system.

First system of musical notation. Treble clef, key signature of one sharp (F#). The right hand features a melodic line with various fingerings (1, 2, 4, 1, 2, 1, 5, 3, 2, 1, 1, 2). The left hand provides harmonic support with chords and bass notes, including a '7' chord and the instruction 'leggiere'.

Second system of musical notation. Treble clef, key signature of one sharp. The right hand continues the melodic line with fingerings (1, 2, 3, 5, 2, 4, 1, 1, 4, 3, 1, 5, 1, 1). The left hand includes a '7' chord, a 'Б' chord, and the instruction 'cresc.'.

Third system of musical notation. Treble clef, key signature of one sharp. The right hand features a melodic line with fingerings (1, 5, 5, 5, 3, 5, 2). The left hand includes a '7' chord, a 'Б' chord, and the instruction 'ff'.

159. Легкая сонатина



Andante

В. МОЦАРТ

Fourth system of musical notation. Treble clef, key signature of one sharp. The right hand features a melodic line with fingerings (4, 1, 2, 4, 4, 1, 5, 1-2, 4, 5, 1, 1, 5, 3, 5, 4, 3, 4, 2, 1). The left hand includes a 'p' dynamic marking and a 'Б' chord.

Fifth system of musical notation. Treble clef, key signature of one sharp. The right hand features a melodic line with fingerings (5, 5, 4-5, 4, 3, 4, 1, 3, 5, 5, 3, 3, 4, 1). The left hand includes a 'p' dynamic marking and several 'Б' chords.

Sixth system of musical notation. Treble clef, key signature of one sharp. The right hand features a melodic line with fingerings (2, 3, 5, 1, 4, 5, 4, 5, 5, 3). The left hand includes several 'Б' chords.

2 4 3 1 3 4 4 5 3 5 2

Б Б Б М Б Б Б Y 7

Б

5 2 4 5 4 5 1 4 5 4 5 3 4 2 2

p *f* *p*

5 5 4 3 5 2 4 2 4 3 2 2

Б Б Б

(8---)

Coda

1 2 3 5 1 3 2 5 2

p *f*

РОНДО
Allegro

4 4 3 2 5 2 1 2 3

p Б

Б Б Б Б

Б

f Б Б Б

1 2 4 5 2

167 168 169 170

p *f*

B B B B

160. Хорал

Е. ГОЛУБЕВ

Andante (8---)

161 162 163 164 165

p *cresc.* *mf* *mp* *cresc.* *p*

B B B B B

161. Инвенция №3

П. ЧЕКАЛОВ

Умеренно, протяжно

(8-7)

mf

B

L

poco rit.

mf

162. Фугетта

Д. ЦИПОЛИ

Andante

mp

B

5 4 3 4 4 4 2 5

4 5 2 3 4 4 3 2 4 2 5 3 2 3 4 3

B B B B B B

3-4 3 5 rit.

4 2 3 4

B B B B

163. Органная прелюдия до мажор

И. С. БАХ

(8 Andante)
p tranquillo

5 3-4 2 3 1 2 3 1

1 5 3 1 2 3 1 3 1 3 1 2 3 1

B B B M

B B B M

3 2 1 3 2 1 3 3 1 2 3 1

1 3 2 1 3 5 3 2 1 3 1 3 2 1 3

M B M B B

poco a poco cresc.

First system of the musical score. The right hand features a melodic line with slurs and fingerings (1, 4, 1, 4, 5, 5). The left hand provides harmonic support with chords and bass notes, including a dynamic marking of *f* and a chord symbol *B*.

Second system of the musical score. The right hand includes a trill (*tr*) and various slurs. The left hand has a dynamic marking of *f* and a chord symbol *B*. The word *sostenuto* is written above the staff.

Third system of the musical score. The right hand continues with slurred passages. The left hand features a dynamic marking of *p* and chord symbols *B* and *M*. A *yo* marking is present in the bass line.

Fourth system of the musical score. The right hand has slurred passages with fingerings. The left hand includes a dynamic marking of *f* and a chord symbol *B*.

Fifth system of the musical score. The right hand features slurred passages. The left hand has a dynamic marking of *p non legato* and chord symbols *B*.

Sixth system of the musical score. The right hand includes a dynamic marking of *mf* and the word *sostenuto*. The left hand has a dynamic marking of *mf* and the word *a tempo*. The system concludes with *poco a poco cresc.* and a chord symbol *B*.

System 1: Treble and bass staves with notes and chords. Fingerings: 1 5, 2 1, 2 5, 4, 2, 3, 4, 1-4, 5. Chords: B, B dim., B. Bass line: B, B.

System 2: Treble and bass staves. Fingerings: 3, 1, 2, 3, 5, 3, 1, 5, 1, 2, 3, 5, 3, 5. Chords: B, B cresc., B, B. Bass line: B, B.

System 3: Treble and bass staves. Fingerings: 1, 2, 3, 5, 3, 5, 4, 5, 1, 2. Chords: M, f, B, B cresc., M, M. Bass line: B, B.

System 4: Treble and bass staves. Fingerings: 5, 3, 2, 1, 1, 1, 1, 2, 3, 4, 2. Chords: M, M, B, B, ff, B. Bass line: B, B. Includes 'allarg.' and first/second endings.

164. Органная прелюдия ре минор

И. С. БАХ

Andante maestoso

System 5: Treble and bass staves. Fingerings: 3, 5, 5, 4, 3, 5, 5, 4, 3, 5, 5, 4, 3, 5, 5, 4. Chords: M, M, M, B, B, B, M. Bass line: B, B.

System 6: Treble and bass staves. Fingerings: 3, 5, 5, 4, 3, 5, 4, 3, 2, 1, 1, 1, 2, 3, 4, 2, 3. Chords: B, B, B. Bass line: B, B. Includes 'poco allarg.' and 'finis'.

First system of the musical score. The right hand (treble clef) begins with a whole note chord, followed by a half note chord, and then a melodic line starting with a half note. The left hand (bass clef) starts with a whole note chord, followed by a half note chord, and then a rhythmic pattern of eighth notes. Fingerings are indicated with numbers 1-5. The dynamic marking is *p dolce*. Chords are labeled with the letter 'B'.

Second system of the musical score. The right hand continues the melodic line with various ornaments and slurs. The left hand plays a continuous eighth-note accompaniment. The dynamic marking changes to *cresc.* (crescendo). Chords are labeled with 'B'.

Third system of the musical score. The right hand features more complex melodic passages with slurs and ornaments. The left hand continues the eighth-note accompaniment. The dynamic marking is *p* (piano). Chords are labeled with 'B'.

Fourth system of the musical score. The right hand has a series of slurred eighth-note passages. The left hand continues the eighth-note accompaniment. Chords are labeled with 'B'.

Fifth system of the musical score. The right hand continues with slurred eighth-note passages. The left hand continues the eighth-note accompaniment. Chords are labeled with 'B'.

Sixth system of the musical score. The right hand continues with slurred eighth-note passages. The left hand continues the eighth-note accompaniment. Chords are labeled with 'B' and 'M'.

Seventh system of the musical score. The right hand continues with slurred eighth-note passages. The left hand continues the eighth-note accompaniment. The dynamic marking is *p* (piano). Chords are labeled with 'B'.

This section contains five systems of musical notation for piano. The first system features a treble clef with a 5/4 time signature and a bass clef with a B-flat key signature. Fingerings are indicated by numbers 1-5. The second system includes a 'B allarg.' marking and a circled 'B' symbol. The third system is marked 'a tempo' and 'ff', with 'M sempre' written above the bass staff. The fourth system has 'M' and 'B' markings above the bass staff. The fifth system is marked 'allarg. pesante' and includes 'M' and 'ff' markings.

165. Этюд

Г. БЕРТИНИ

This section contains two systems of musical notation for the study '165. Этюд' by G. Bertini. The first system is marked 'Vivo' and 'f', with a circled 'B' symbol. The second system includes 'M' and 'B' markings above the bass staff. The music features complex rhythmic patterns and fingerings, with a final 'ff' marking at the end of the second system.

2 4 1 3 1 4 3 2 1 4 5 2 3 1 2 4 5 1 2 3 1 2 3 1

M B M B M

3 4 5 1 2 1 2 4 3 1 3 2 1 3 2 5 2 1 2 5 4 1 3 4 2 4 2 3 1 3

7 M B M B B

1 2 4 2 3 5 1 2 3 5 3 4 5 1 1 1 1 3 b3 b

7 B M

1 3 1 4 3 2 5 4 5 4 3 2 1 3 2 1 4 3 2 1 3 3 2 1 3

B M M B M

166. Этюд

Ф. БУРГМЮЛЛЕР

Vivo

1 1 4 2 1 3 1 1 3 5 1 4 1 3 2 3 4 1 4 1 3

p B 7 cresc. B 7 f B M dim. 7

1 2 1 1 1 3 2 4 1 1 1 3 5 4 3 2

p B 7 cresc. B 7 f B M B dim.

2. 1 3 2 3 4 2 1 2 3 1 3 4 2 1 2 3 2 1

7 B p 7 f B

First system of musical notation, measures 1-4. The right hand features a melodic line with slurs and fingerings (1, 2, 3, 1, 3, 2, 3, 1, 2, 3, 1, 2, 1, b). The left hand provides a harmonic accompaniment with chords and bass notes, including fingerings (4, 3, 3) and (4, 2, 3, 2, 3, 2). Dynamics include *p* and *M*.

Second system of musical notation, measures 5-8. The right hand continues the melodic pattern with slurs and fingerings (2, 3, 5, 2, 3, 5, 2, 3, 5, 2, 3, 5, 2, 3, 5). The left hand features chords and bass notes, with fingerings (3, 2, 2), (5, 4, 4), (B, 2, 3), (B, 2, 3), and (5, 2, 3). Dynamics include *cresc.* and *B*.

Third system of musical notation, measures 9-12. The right hand has a more active melodic line with slurs and fingerings (2, 2, 2, 1, 2, 3, 1, 1, 1, 1, 1, 5-4, 5, 3, 2, 2, 1). The left hand includes chords and bass notes, with fingerings (5, 5, 4), (2), (3, 2, 3), (2, 3), and (2, 3, 2, 3). Dynamics include *f*, *risoluto*, *sf*, *sf*, and *dim.*.

Fourth system of musical notation, measures 13-16. The right hand features a melodic line with slurs and fingerings (1, 3, 2, 4, 1, 3). The left hand includes chords and bass notes, with fingerings (4), (B), (7), (B), (7), (B), (M), and (7). Dynamics include *a tempo*, *p*, *f*, and *M*.

Fifth system of musical notation, measures 17-20. The right hand has a melodic line with slurs and fingerings (1, 1, 4, 2, 3, 4, 3, 4, 2, 3, 2, 3). The left hand includes chords and bass notes, with fingerings (5), (B), (2, 3), (B), and (M). Dynamics include *cresc.* and *sf*.

Sixth system of musical notation, measures 21-24. The right hand features a melodic line with slurs and fingerings (1, 1, 4, 1, 3, 1, 2, 1, 3, 4, 5, 1, 2, 3, 4, 2, 1, 3, 1, 2, 1, 2). The left hand includes chords and bass notes, with fingerings (4), (7), (7), (7), (7), and (B). Dynamics include *B*, *cresc.*, *f*, and *M*.

Seventh system of musical notation, measures 25-28. The right hand has a melodic line with slurs and fingerings (1, 2, 1, 2, 1, 1, 1, 1, 1, 1, 5, 2, 1, 1, 1, 1, 5). The left hand includes chords and bass notes, with fingerings (3), (2), (7), (7), (7), and (B). Dynamics include *sf* and *sf*.

167. Этюд

А. ПОПОВ

Довольно скоро

This musical score is for Etude 167 by A. Popov, marked "Довольно скоро" (Moderato). It consists of seven systems of piano and bass staves. The key signature is three flats (B-flat, E-flat, A-flat) and the time signature is 4/4. The piece features a variety of dynamics and technical challenges.

System 1: Starts with a *mf* dynamic. The right hand has a series of chords with fingering: 5 2 1, 4 2 1, 3 2 1, 5 2, 4 2, 3 2, 5 3 1, 4 3 1, 4 3 1, 4 5, 5 3 1.

System 2: Dynamics range from *p* to *f*. The right hand includes a *b* (breath mark) and fingering: 4 3 1, 5 3 1.

System 3: Features a *f* dynamic in the right hand and a *pp* dynamic in the left hand. The right hand has fingering: 4 3 1.

System 4: Dynamics range from *f* to *pp*. The right hand has fingering: 5 1, 4 1, 3 1, 2 1, 2 1, 3 1, 4 1, 5 1, 4 1, 3 1, 2 1.

System 5: Dynamics range from *f* to *cresc.* The right hand has fingering: 5 2 1, 5 3 1, 5 2 1.

System 6: Dynamics range from *f* to *dim.* The right hand has fingering: 5 3 1, 3 2 1, 5 2 1.

The score concludes with a *dim.* dynamic in the right hand.

5 3 1 5 2 1 4 2 1 5 2 1

p

pp

B B B

B B B

B

f M

168. Этюд

Con fuoco (С огнем)

Г. БЕРТИНИ

p M M M M M M M

sf *sf*

M M M M B B M 7

B M M 7 B *p* 7 B

B

System 1: Treble clef with notes and fingerings (2 5 2 1 5 1 2 5 2 1). Bass clef with chords B, 7, B, M, 7. Dynamics include *f*.

System 2: Treble clef with notes and fingerings (1, 2 5 2 1 2 1, 2 5 2 1 2 1, 3 1). Bass clef with chords B, 7, B, B. Dynamics include *p* and *ff*.

System 3: Treble clef with notes and fingerings (5 2 1, 5). Bass clef with chords B, B, B, M, 7. Dynamics include *M* and *f*.

System 4: Treble clef with notes and fingerings (1 2 3, 2 4, 3 5 1 3 5 1 3 5 1 2 4 1, 2 3 4 1 2 4 3). Bass clef with chords M, M, M, 7, M. Dynamics include *p*.

System 5: Treble clef with notes and fingerings (3 5 1 3 3 2, 3 5 1 3 5 1 3 5 1 2 4 1, 1 5 3 3 4 1 3 2). Bass clef with chords M, M, M, 7, M, M, M, 7. Dynamics include *M*.

System 6: Treble clef with notes and fingerings (5, 3 2 4 1, 1 3 2 4 5 2 1 3 2). Bass clef with chords M, M, M, 7, M, 7. Dynamics include *f*.

System 7: Treble clef with notes and fingerings (3 5 2, 3 2 1). Bass clef with chords M, 7, M, M. Dynamics include *p*. The word "замедляя" (ritardando) is written above the system.

169. Этюд

Allegro vivace (Быстро, живо)

Л. ШИТТЕ

The first system of the study consists of two staves. The treble staff begins with a treble clef, a key signature of one sharp (F#), and a 2/4 time signature. It contains a series of eighth and sixteenth notes with various fingerings (e.g., 2, 1, 3, 5, 2, 1, 3, 2, 1, 3, 2, 1, 3, 5, 3, 1, 2, 4, 2, 1, 3, 5, 3, 1, 2, 4, 3, 2). A dashed line indicates a slur over the first few notes. The bass staff starts with a bass clef, a key signature of one sharp, and a 2/4 time signature. It features chords and single notes with fingerings (e.g., 7, 3, 4, 5, 3, 4, 5, 2, 3). Dynamics include *ff* and *M*. The system concludes with a repeat sign.

The second system continues with two staves. The treble staff has a treble clef, a key signature of one sharp, and a 2/4 time signature. It features a first ending (1.) with a repeat sign and a second ending (2.) with a repeat sign. Fingerings are indicated throughout. The bass staff has a bass clef, a key signature of one sharp, and a 2/4 time signature. It contains chords and single notes with fingerings (e.g., 3, 2, 5, 3, 2, 1, 2, 4, 5, 2). Dynamics include *M* and *B*. The system concludes with a repeat sign.

The third system consists of two staves. The treble staff has a treble clef, a key signature of one sharp, and a 2/4 time signature. It contains a second ending (2.) with a repeat sign and a series of eighth and sixteenth notes with fingerings (e.g., 5, 3, 2, 1, 3, 1, 2, 3, 1, 2, 3, 2, 3, 4, 1, 2, 3, 5, 3, 2, 4, 3, 1, 2, 3, 2, 1, 4). The bass staff has a bass clef, a key signature of one sharp, and a 2/4 time signature. It features chords and single notes with fingerings (e.g., 7, 4, 4, 4, 2, 7, 2). Dynamics include *M*, *sf*, and *mf*. The system concludes with a repeat sign.

The fourth system consists of two staves. The treble staff has a treble clef, a key signature of one sharp, and a 2/4 time signature. It contains a series of eighth and sixteenth notes with fingerings (e.g., 5, 2, 1, 1, 1, 1, 1, 5, 3, 1, 2, 4, 1, 3, 5, 2, 4). The bass staff has a bass clef, a key signature of one sharp, and a 2/4 time signature. It features chords and single notes with fingerings (e.g., 4, 7, 7, 3, 2, 4, 7). Dynamics include *p* and *B*. The system concludes with a repeat sign.

The fifth system consists of two staves. The treble staff has a treble clef, a key signature of one sharp, and a 2/4 time signature. It contains a series of eighth and sixteenth notes with fingerings (e.g., 3, 3, 1, 2, 5, 1, 2, 3, 2, 1, 4, 2, 5, 2, 1, 5, 1). The bass staff has a bass clef, a key signature of one sharp, and a 2/4 time signature. It features chords and single notes with fingerings (e.g., 4, 7, 7, 4, 4, 4, 4). Dynamics include *sf*, *mf*, and *p*. The system concludes with a repeat sign.

1.

2.

rit. a tempo

1

5

Си минор (гармоническая)



Си минор (мелодическая)

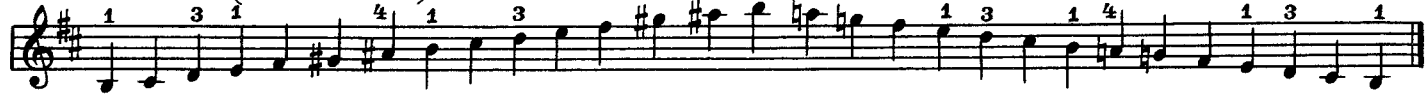

ГАММЫ

(правая клавиатура)

(5)

Аппликатура гаммы до мажор: 123, 1234, I применяется в двенадцати гаммах, начинающихся с белой клавиши; шести мажорных: до, соль, ре, ля, ми, си; и шести минорных: ля, ми, си, ре, соль, до (гармонические и мелодические гаммы исполняются одинаковой аппликатурой, кроме тональностей фа минор и до минор).

Шесть бемольных мажорных гамм: фа, ми, ре, до, соль, ля (или фа# мажор) исполняются

различной аппликатурой (они начинаются с черных клавиш, кроме фа мажора).

Одинаковая аппликатура (23, 123, 1234, 1) в гармонических гаммах: фа#, до# минор, в гармонической и мелодической гамме соль# минор.

Остальные минорные гаммы: ре#, фа, си, ми минор исполняются различной аппликатурой.

Ля мажор



Фа# минор (гармоническая)



Фа# минор (мелодическая)



Ми мажор



До# минор (гармоническая)



До# минор (мелодическая)



Си мажор



Соль# минор (гармоническая)



Соль # минор (мелодическая)



Фа # мажор



Ре # минор (гармоническая)



Ре # минор (мелодическая)



КОРОТКИЕ АРПЕДЖИО, АККОРДЫ

До-мажорная аппликатура коротких арпеджио и четырехголосных аккордов: 1235, 1245, 1245 применяется во всех мажорных тональностях и минорных: ля, ми, ре#, ре минор. В остальных минорных

тональностях: си, фа#, до#, соль #, соль, до, фа, си б минор применяется другая аппликатура: 1235, 1245, 1235.

Фа мажор



Ре минор (гармоническая)



Ре минор (мелодическая)



Си б мажор



Соль минор (гармоническая)



Соль минор (мелодическая)



Ми \flat мажор

До минор (гармоническая)



До минор (мелодическая)

Ля \flat мажор

Фа минор (гармоническая)



Фа минор (мелодическая)



ДЛИННЫЕ АРПЕДЖИО

До-мажорная аппликатура длинных арпеджио: 123, 123, 5 применяется в мажорных и минорных тональностях, начинающихся с белой клавиши, а также в фа \sharp мажоре и ре \sharp миноре.

Другая аппликатура: 212, 412, 4 применяется в мажорных и минорных тональностях, начинающихся с черной клавиши. (Кроме си \flat минора, где применяется третья аппликатура: 231, 231, 2.)

Ре \flat мажорСи \flat минор (мелодическая)Си \flat минор (мелодическая)

Медленно, умеренно



Подвижно



Умеренно

Подвижно

Быстро

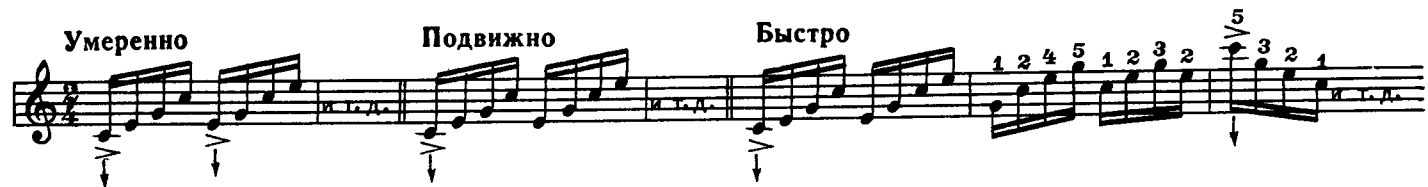

Медленно, умеренно

Умеренно, подвижно



При увеличении темпа следует акцентировать только первую долю такта.

Длинные арпеджио

Умеренно

Подвижно

Быстро



Разложенные аккорды

Ломаные арпеджио



В быстрых темпах упражнения можно исполнять одной правой рукой.

Арпеджио на левой клавиатуре

Короткие арпеджио

Длинные



БУКВЕННЫЕ ОБОЗНАЧЕНИЯ НОТ

до — C, c	до-диез — Cis, ois	до-бемоль — Ces, ces
ре — D, d	ре-диез — Dis, dis	ре-бемоль — Des, des
ми — E, e	ми-диез — Eis, eis	ми-бемоль — Es, es
фа — F, f	фа-диез — Fis, fis	фа-бемоль — Fes, fes
соль — G, g	соль-диез — Gis, gis	соль-бемоль — Ges, ges
ля — A, a	ля-диез — Ais, ais	ля-бемоль — As, as
си — H, h	си-диез — His, his	си-бемоль — B, b

- Accelerando, сокр. accel. (аччелерáндо) — ускоряя
 Adagio (адáжио) — медленно, спокойно
 Ad libitum, сокр. ad lib. (ад либитум) — по желанию
 Agitato (аджитáто) — возбужденно, взволнованно
 Alla marcia (áлля мáрча) — маршеобразно
 Allargando, сокр. allarg. (алляргáндо) — расширяя, замедляя
 Allegretto (аллегрétто) — оживленно
 Allegro (аллéпро) — скоро, весело
 Andante (андáнте) — не спеша
 Andantino (анданти́но) — несколько скорее, чем Andante
 Animato (анимáто) — воодушевленно
 Assai (ассáи) — весьма, очень
 A tempo (а тэмпо) — в темпе
 Cantabile (кантáбиле) — напевно
 Coda (кóда) — заключение
 Commodo (кóммодо) — спокойно
 Con (кон) — с
 Con brio (кон брио) — с огнем
 Con moto (кон мóто) — с движением
 Crescendo, сокр. cresc. (крещéндо) — усиливая
 Da capo, сокр. D. C. (да кáпо) — с начала
 Dal segno (даль сéньо) — от знака
 Diminuendo, сокр. dim. (диминуéндо) — стихая
 Dolce (дóльче) — нежно
 Espressivo, сокр. espr. (эспрэссíво) — выразительно
 Fine (фíнэ) — конец
 Forte, сокр. f (фóртэ) — громко
 Fortissimo, сокр. ff (фортíссимо) — очень громко
 Glissando, сокр. gliss. (глиссáндо) — скользя
 Grazioso (грациóзо) — грациозно
 Grave (грáвэ) — тяжело, важно
 Largetto (ляргétто) — довольно широко
 Largo (лярго) — широко
 Legato (легáто) — связно
 Lento (лéнто) — протяжно
 Maestoso (маэстóзо) — величественно, торжественно
 Marcato (маркáто) — подчеркивая
 Meno (мэно) — менее
 Meno mosso (мэно мóссо) — менее подвижно
 Moderato (модерáто) — умеренно
 Molto (мóльто) — очень
 Morendo (морéндо) — замирая
 Non (нон) — не
 Non troppo (нон трóппо) — не слишком
 Pianissimo, сокр. pp (пианíссимо) — очень тихо
 Piano, сокр. p (пиáно) — **тихо**
 Più (пиú) — более
 Più mosso (пиú мóссо) — более подвижно
 Poco a poco (пóко а пóко) — мало-помалу, постепенно
 Presto (прéсто) — очень быстро
 Rallentando, сокр. rall. (раллентáндо) — замедляя
 Risoluto (ризолúто) — решительно
 Ritardando, сокр. ritard. (ритардáндо) — замедляя постепенно
 Ritenuto, сокр. rit. (ритэнúто) — сдерживая темп
 Rubato (рубáто) — свободно в темповом отношении
 Scherzando (скерцáндо) — шутивно
 Sforzando, сокр. sf (сфорцáндо) — с силой, выделяя
 Sempre (сэмпрэ) — все время, всегда
 Simile, сокр. sim. (сímиле) — так же, подобно
 Sostenuto (состэнúто) — выдержанно
 Staccato, сокр. stac. (стакáто) — отрывисто
 Subito, сокр. sub. (сúбито) — внезапно
 Tempo primo, сокр. Tempo I (тэмпо прíмо) — первоначальный темп
 Tenuto, сокр. ten. (тенúто) — выдержанно
 Tranquillo (транквíллэ) — спокойно, безмятежно
 Tutti (тúтти) — все
 Vivace (вивáче) — обозначение быстрого темпа, среднего между Allegro и Presto
 Vivo (вíво) — живо

ВЕРХ

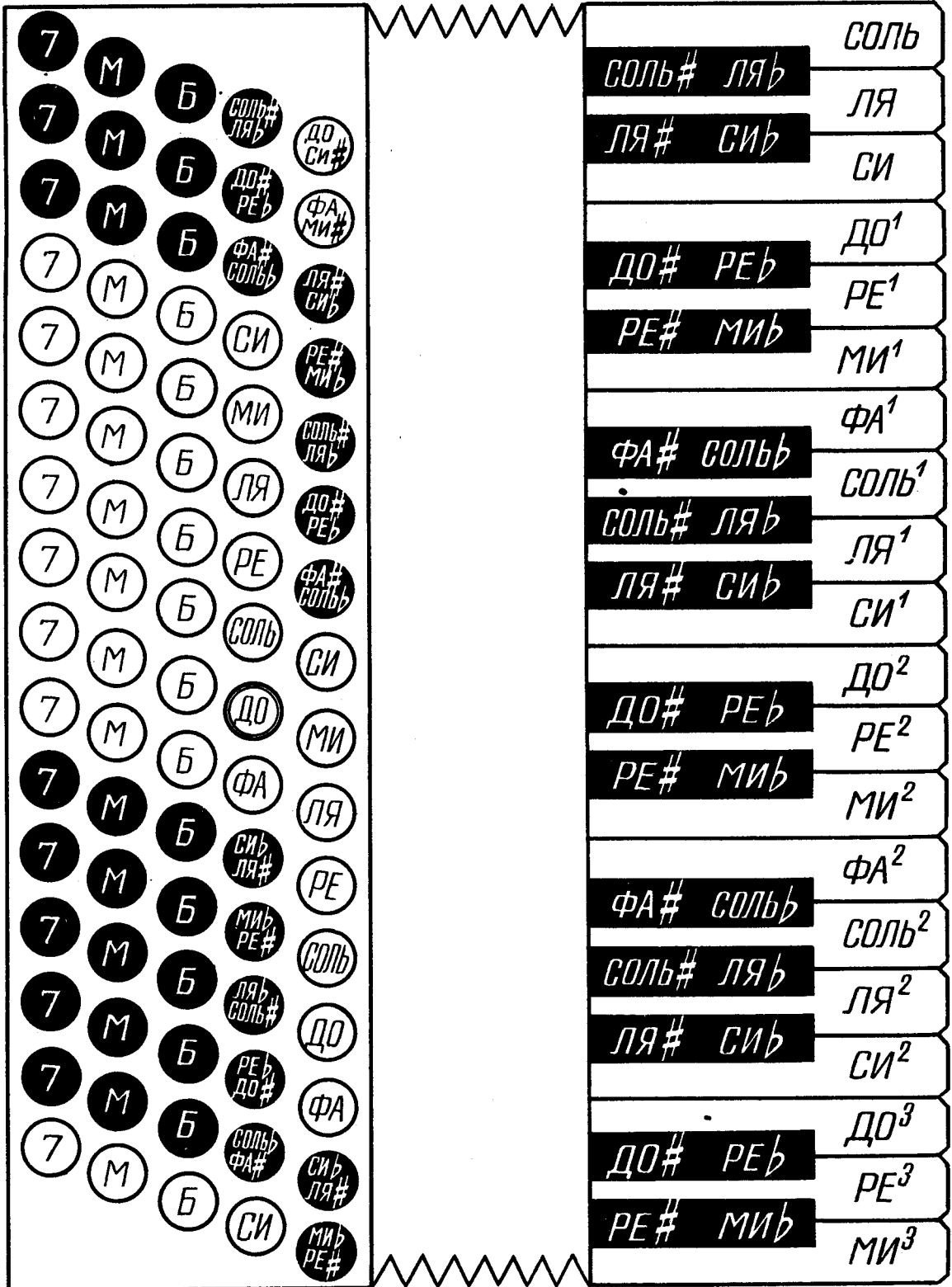

Низ