



КОПИЯ

Федеральное государственное унитарное предприятие  
 "Российский государственный центр инвентаризации и учета объектов недвижимости -  
 Федеральное БТИ"  
 (полное наименование ОТИ - организация технического учета и технической инвентаризации объектов капитального строительства)  
 Филиал ФГУП "Ростехинвентаризация - Федеральное БТИ" по Республике Татарстан  
 Бугульминское отделение  
 (наименование обособленного подразделения ОТИ)

ТЕХНИЧЕСКИЙ ПАСПОРТ

На здание  
 (вид объекта учета)  
Склад  
 (наименование объекта учета)

Адрес (местоположение) объекта учета:

Субъект Российской Федерации	Республика Татарстан	
Район	Бугульминский р-н	
Муниципальное образование	тип	
	наименование	
Населенный пункт	тип	город
	наименование	Бугульма
Улица (проспект, переулок и т.д.)	тип	переулок
	наименование	Юности
Номер дома	4	
Номер корпуса		
Номер строения		
Литера	Г	
Иное описание местоположения		
Инвентарный номер	92:410:002:000028990	

Федеральное государственное унитарное предприятие  
 "Российский государственный центр инвентаризации и учета объектов недвижимости -  
 Федеральное БТИ"  
 Филиал ФГУП "Ростехинвентаризация - Федеральное БТИ" по Республике Татарстан  
 Бугульминское отделение  
 30.06.2011 г. 543  
 16:46:020108:0:543  
 ТАШМИНСКИЙ П/А

Регистрационный № заявления  
 1648/102/11-844  
 Дата регистрации 21.06.2011 г.  
 Подпись [подпись]  
 ФИО должностного лица



Паспорт составлен по состоянию на

15 мая 2008 г.

Зачальник Бугульминского отделения  
 Филиала ФГУП "Ростехинвентаризация - Федеральное  
 БТИ" по Республике Татарстан

(подпись)

Хайруллин Ф.Ю.  
 (Фамилия И.О.)

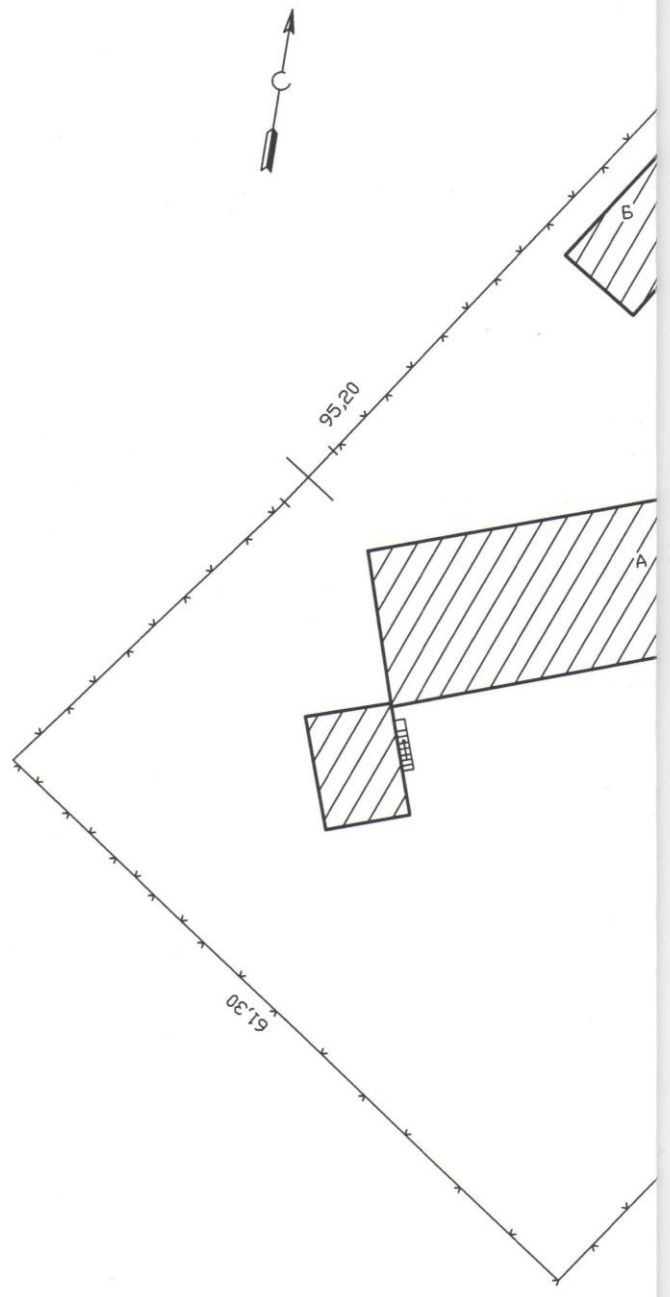

ый план

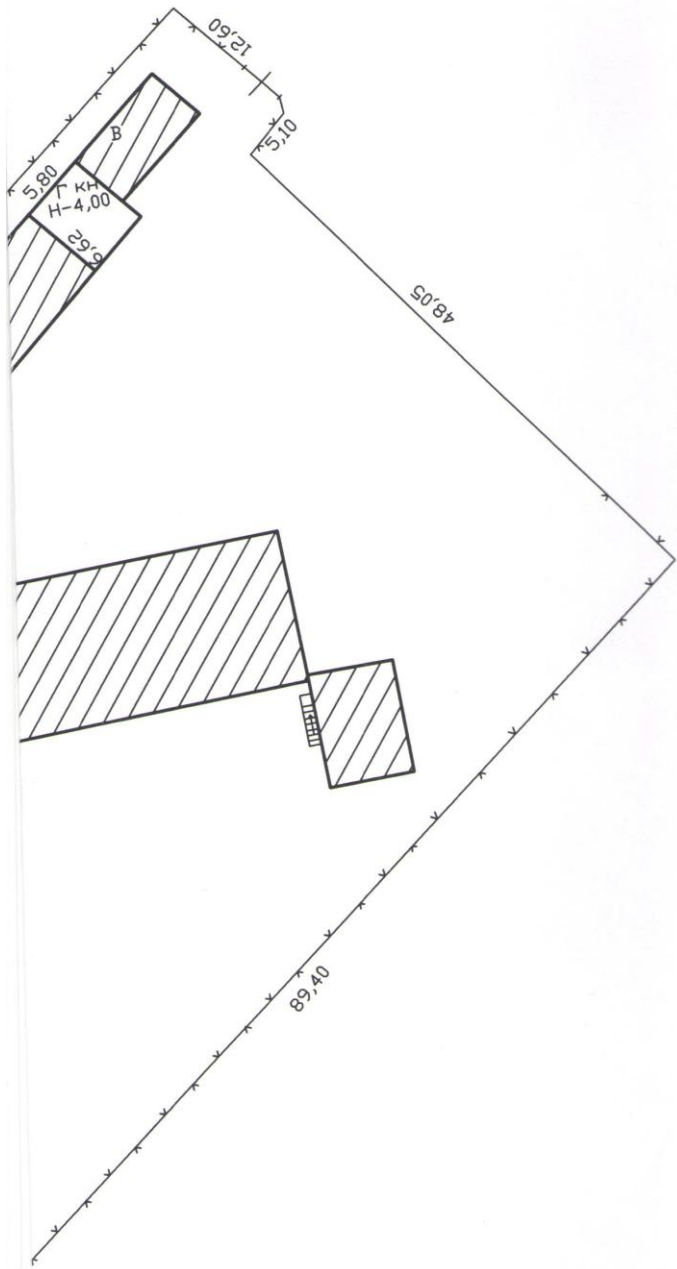

Федеральное государственное учреждение  
 «Земельная кадастровая палата» по Республике Татарстан  
 Отдел по Бугульминскому району  
 Сведения об объекте учета внесены в  
 Единый государственный реестр  
 Объектов капитального строительства  
 «30» 06 20 11 г.  
 и ему присвоен инвентарный номер: 10:46:020108:0:543 543  
 кадастровый номер: 10:46:020108:0:543 543  
 Талипова И.А.  
 (Подпись: ФИО руководителя/уполномоченного лица)

Бугульминское отделение филиала ФГУП «Ростехинвентаризация-Федеральное ВТИ» по Республике Татарстан								
Ситуационный план								
Начальник Бугульминского отделения филиала ФГУП «Ростехинвентаризация-Федеральное ВТИ» по Республике Татарстан	Хаяруллин Ф.Ю.	[Подпись]	12.06.11	Адрес объекта	Лист	1		
	ФИО			Подпись	Дата	Республика Татарстан Бугульминский р-н г.Бугульма пер. Вности, д.4	Листов	1
					Масштаб	1:500		







## VI. Описание конструктивных элементов здания и определение износа

Литера \_\_\_\_\_ Г Год постройки 1975 Число этажей 1 Сборник № 18

Группа капитальности 1 Вид внутренней отделки \_\_\_\_\_ Таблица № 24-а

№	Наименование конструктивного элемента	Описание конструктивных элементов (материал, конструкция, отделка и прочее)	Техническое состояние (осадки, трещины, гниль и т.д.)	Удельный вес по таблице	Поправки к удельному весу в %	Удельный вес констр. элем. после применения цен.	Износ, %	% износа к строению (гр.7 x гр.8)	Текущие изменения, износ в %	
									Элемента	К строению
1	2	3	4	5	6	7	8	9	10	11
1	Фундамент	Бутовый ленточный	трещины. следы увлажнения	15	0.54	8.1	30	2.43		
2	Стены, перегородки, колонны	Кирпичные	трещины. выветривание швов	38	0.54	20.52	30	6.16		
3	Перекрытие, покрытие	Железобетонные	следы увлажнения. трещины в швах	13	1	13	30	3.90		
4	Кровля	Шифер	сколы. гниль в обрешетке	6	1	6	65	3.90		
5	Полы	Бетонные Линолеумовые	трещины. стертость верхнего слоя	8	1	8	40	3.20		
6	Проемы	Двери наружные металлические Двойные оконные блоки	гниль. трещины	7	1	7	40	2.80		
7	Отделочные работы	Штукатурка Побелка Окраска	трещины. стертость окрасочного слоя	3	1	3	40	1.20		
8	Электротехнические работы	Центральное	потеря эластичности изоляции проводов	2	1	2	40	0.80		
9	Прочие работы	Отмостка, крыльца	трещины	8	1	8	40	3.20		
Итого:				100	X	75.62	X	27.59		

% износа приведенный по формуле:  $(гр.9 \times 100) : гр.7 = (27.59 \times 100) / 75.62 = 36\%$

## VII. Описание конструктивных элементов здания и определение износа

Литера \_\_\_\_\_ Год постройки \_\_\_\_\_ Число этажей \_\_\_\_\_ Сборник № \_\_\_\_\_  
 Группа капитальности \_\_\_\_\_ Вид внутренней отделки \_\_\_\_\_ Таблица № \_\_\_\_\_

№	Наименование конструктивного элемента	Описание конструктивных элементов (материал, конструкция и прочее)	Техническое состояние	Удельный вес по таблице	Поправки к удельному весу в %	Удельный вес констр. элем. после применения цен.	Износ, %	% износа к строению (гр.7 х гр.8)	Текущие изменения, износ в %	
									Элемента	К строению
1	2	3	4	5	6	7	8	9	10	11
1	Фундаменты									
2	а) наружные и внутренние капитальные стены									
	б) перегородки									
3	Перекрытия	чердачные								
		междуэтажные								
		подвальные								
4	Крыша									
5	Полы									
6	Проемы	Оконные								
		Дверные								
7	Отделочные работы	Наружная отделка								
		Внутренняя отделка								
8	Санитарно-технические устройства	Отопление								
		Водопровод								
		Канализация								
		гор. Водоснабжение								
		ванны								
		Электроосвещение								
		газоснабжение								
		Напольные электроплиты								
		Телевидение								
		Сигнализация								
		Мусоропровод								
		Радио								
		Телефон								
Вентиляция										
Лифт										
9	Прочие работы									
<b>Итого</b>					x		x			

% износа, приведенный к 100 по формуле:  $\frac{\% \text{износа}(\text{гр.9}) \times 100}{\text{удельный вес}(\text{гр.7})} =$

## VIII. Описание конструктивных элементов здания и определение износа

Литера \_\_\_\_\_ Год постройки \_\_\_\_\_ Число этажей \_\_\_\_\_ Сборник № \_\_\_\_\_  
 Группа капитальности \_\_\_\_\_ Вид внутренней отделки \_\_\_\_\_ Таблица № \_\_\_\_\_

№	Наименование конструктивного элемента	Описание конструктивных элементов (материал, конструкция и прочее)	Техническое состояние	Удельный вес по таблице	Поправки к удельному весу в %	Удельный вес констр. элем. после применения цен.	Износ, %	% износа к строению (гр.7 х гр.8)	Текущие изменения, износ в %	
									Элемента	К строению
1	2	3	4	5	6	7	8	9	10	11
1	Фундаменты									
2	а) наружные и внутренние капитальные стены									
	б) перегородки									
3	Перекрытия	чердачные								
		междуэтажные								
		подвальные								
4	Крыша									
5	Полы									
6	Проемы	Оконные								
		Дверные								
7	Отделочные работы	Наружная отделка								
		Внутренняя отделка								
8	Санитарно-технические устройства	Отопление								
		Водопровод								
		Канализация								
		гор. Водоснабжение								
		ванны								
		Электроосвещение								
		газоснабжение								
		Напольные электроплиты								
		Телевидение								
		Сигнализация								
		Мусоропровод								
		Радио								
		Телефон								
Вентиляция										
Лифт										
9	Прочие работы									
<b>Итого</b>					x		x			

% износа, приведенный к 100 по формуле:  $\frac{\% \text{износа}(\text{гр.9}) \times 100}{\text{удельный вес}(\text{гр.7})} =$



## IX. Техническое описание пристроек и других частей здания

Наименование конструктивных элементов	лит.		Удельный вес по таблице	Поправки	лит.		Удельный вес по таблице	Поправки	лит.		Удельный вес по таблице	Поправки	лит.		Удельный вес по таблице	Поправки	лит.		Удельный вес по таблице	Поправки		
	H=				H=				H=				H=				H=					
Фундаменты																						
Стены и перегородки																						
Перекрытия																						
Крыша																						
Полы																						
Проемы																						
Отделочные работы																						
Электроосвещение																						
Прочие работы																						
<b>Итого</b>				X				X				X								X		
физический износ				физический износ						физический износ												

Наименование конструктивных элементов	лит.		Удельный вес по таблице	Поправки	лит.		Удельный вес по таблице	Поправки	лит.		Удельный вес по таблице	Поправки	лит.		Удельный вес по таблице	Поправки	лит.		Удельный вес по таблице	Поправки		
	H=				H=				H=				H=				H=					
Фундаменты																						
Стены и перегородки																						
Перекрытия																						
Крыша																						
Полы																						
Проемы																						
Отделочные работы																						
Электроосвещение																						
Прочие работы																						
<b>Итого</b>				X				X				X								X		
физический износ				физический износ						физический износ												

## X. Исчисление восстановительной и действительной стоимости здания и его частей

Литера по плану	Наименование здания и его частей	№ сборника	№ таблицы	Измеритель	Стоимость измерителя по таблице	поправки к стоимости (коэффициенты)		1984 и 1991	Стоимость измерителя с поправками	Количество(объем куб м, площадь)	Восстановительная стоимость в руб	% износа	Действительная стоимость в руб		
						Удельный вес	на группу капитальности								
Г	Склад	18	24-а	куб. м.	21.30	0.76	1.08		30.89	154	4757	36	3045		
<b>Итого:</b>													4757		3045







Поэтажный план

План 1 этажа

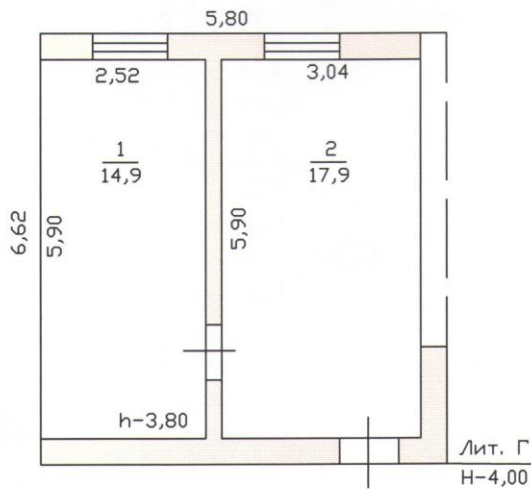

Федеральное государственное учреждение  
 «Земельная кадастровая палата» по Республике Татарстан  
 Отдел по Бугульминскому району  
 Сведения об объекте учета внесены в  
 Единый государственный реестр  
 Объектов капитального строительства  
 от 30.06.2011 г. № 543  
 и ему присвоен инвентарный номер: 16:45:020103:0:543  
 кадастровый номер: 16:45:020103:0:543  
 Сакишев ИА  
 (Подпись, ФИО руководителя/уполномоченного лица)

Бугульминское отделение филиала ФГУП «Ростехинвентаризация-Федеральное БТИ» по Республике Татарстан

Поэтажный план

Начальник Бугульминского отделения филиала ФГУП «Ростехинвентаризация-Федеральное БТИ» по Республике Татарстан	Хайруллин Ф.Ю.	17.06.11	Адрес объекта Республика Татарстан Бугульминский р-н г.Бугульма пер. Юности, д.4	Лист	1		
	ФИО			Подпись	Дата	Листов	1
				Масштаб	1:200		





Всего пронумеровано

прошнуровано и скреплено  
печатью 12 листов

15.08.2011  
(дата)

(подпись)

