

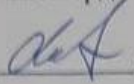

<p><b>«Рассмотрено»</b> на заседании методического объединения учителей МБОУ «Шеморданский лицей «Рост»</p>	<p><b>«Согласовано»</b> Заместитель директора по учебной работе МБОУ «Шеморданский лицей «Рост»  / А.И. Миннеханов 25.08.23</p>	<p><b>«Утверждено»</b> Директор МБОУ «Шеморданский лицей «Рост»  И.Р. Мухаметов Приказ № 267 от 28.08.2023</p>
---	--	---



# КОНТРОЛЬНО-ИЗМЕРИТЕЛЬНЫЕ МАТЕРИАЛЫ ПРОМЕЖУТОЧНОЙ АТТЕСТАЦИИ (ДЕМОВЕРСИИ)

НА УРОВЕНЬ ОСНОВНОГО ОБЩЕГО ОБРАЗОВАНИЯ (5-9 КЛАССЫ)

Принята на заседании педагогического совета  
Протокол № 2 от 28 августа 2023 г.

2023 -2024 учебный год

## Оглавление

ИЗО.....	3
Технология .....	6
Родной язык.....	7
История.....	17
География .....	20
Русский язык .....	28
Английский язык .....	38
Информатика.....	42
Биология .....	44
Химия.....	47
Математика.....	52
Геометрия .....	53
Физика.....	56
ОБЖ.....	58
Обществознание.....	62
Физическая культура.....	68
Музыка.....	68

# ИЗО

## Промежуточная аттестация

### Пояснительная записка

Контрольная работа составлена для проверки знаний учащихся 5 классов по изобразительному искусству. Уровень сложности - средний, обязательный минимум, направлен на оценивание достижения предметных результатов по предмету.

### Предметные результаты освоения изобразительного искусства в 5 классе должны отражать:

- 1) формирование основ художественной культуры обучающихся как части их общей духовной культуры, как особого способа познания жизни и средства организации общения; развитие эстетического, эмоционально-ценностного видения окружающего мира; развитие наблюдательности, способности к сопереживанию, зрительной памяти, ассоциативного мышления, художественного вкуса и творческого воображения;
- 2) развитие визуально-пространственного мышления как формы эмоционально-ценностного освоения мира, самовыражения и ориентации в художественном и нравственном пространстве культуры;
- 3) освоение художественной культуры во всём многообразии её видов, жанров и стилей как материального выражения духовных ценностей, воплощённых в пространственных формах (фольклорное художественное творчество разных народов, классические произведения отечественного и зарубежного искусства, искусство современности);
- 4) воспитание уважения к истории культуры своего Отечества, выраженной в архитектуре, изобразительном искусстве, в национальных образах предметно-материальной и пространственной среды, в понимании красоты человека;
- 5) приобретение опыта создания художественного образа в разных видах и жанрах визуально-пространственных искусств: изобразительных (живопись, графика, скульптура), декоративно-прикладных, в архитектуре и дизайне; приобретение опыта работы над визуальным образом в синтетических искусствах (театр и кино);
- 6) приобретение опыта работы различными художественными материалами и в разных техниках, в различных видах визуально-пространственных искусств, в специфических формах художественной деятельности, в том числе базирующихся на ИКТ (цифровая фотография, видеозапись, компьютерная графика, мультипликация и анимация);
- 7) развитие потребности в общении с произведениями изобразительного искусства, освоение практических умений и навыков восприятия, интерпретации и оценки произведений искусства; формирование активного отношения к традициям художественной культуры как смысловой, эстетической и личностно значимой ценности.

Время на выполнение работы – 45 минут.

Контрольная работа состоит из 3-х частей:

- 1 часть – тест;
- 2 часть – ответы на вопросы;
- 3 часть – творческое задание.

### Демонстрация КИМов

1. Соедини линиями символические изображения с их значением.

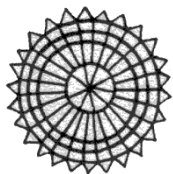

1. Солнце,

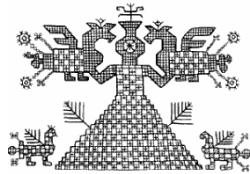

2. земля,



3. вода,



4. древо жизни.



5. богиня-мать

2. Для чего народный мастер украшал окружающие его предметы знаками и символами:

- а) для красоты
- б) для защиты
- в) для удобства

3. Основной цвет в народной вышивке

- а) зелёный
- б) красный
- в) синий

4. Выдели названия художественных промыслов, занимающихся изготовлением игрушек.

- а) Хохлома.
- б) Дымково.
- в) Филимоново.
- г) Гжель.
- е) Каргополь.

5. Изделия из цветной обожженной глины

- а) керамика
- б) художественное стекло
- в) гобелен

## 2 часть

1. В прикладном искусстве Древней Руси часто встречаются изображения птиц. Что они символизируют?

---

---

2. Назови предметы, изображенные на картинке. Укажи материал и технику выполнения.

---



3. Когда и с какой целью люди стали себя украшать?

---

## 3 часть

Выполни эскиз Жостовского подноса.

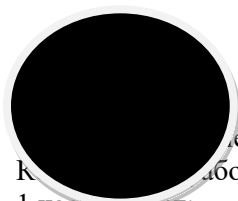

Время работы – **45 минут**.

Краткая работа состоит из 3-х частей:

- 1 часть – тест;
- 2 часть – ответы на вопросы;
- 3 часть – творческое задание.

### Система оценивания:

- 1 часть – правильный ответ – 1 балл;
- 2 часть – краткий правильный ответ – 1 балл, развернутый аргументированный ответ – 2 балла;
- 3 часть – от 0 до 4 баллов:

<b>Критерий</b>	<b>Содержание критерия</b>
Передача стиливых особенностей росписи	1 балл – переданы стиливые особенности росписи; 0 баллов – не переданы стиливые особенности росписи.
Соблюдение цветовой гаммы	1 балл – цветовая гамма соответствует виду промысла; 0 баллов – цветовая гамма не соответствует виду промысла.
Грамотность построения композиции	1 балл – грамотное построение композиции с учетом стиливых особенностей промысла; 0 баллов – композиция не отражает стиливые особенности промысла.
Аккуратность работы	1 балл – работа выполнена аккуратно; 0 баллов – работа выполнена небрежно.

- Как решена композиция: правильное решение композиции, предмета, орнамента (как организована плоскость листа, как согласованы между собой все компоненты изображения, как выражена общая идея и содержание).
- Владение техникой: как ученик пользуется художественными материалами, как использует выразительные художественные средства в выполнении задания.
- Общее впечатление от работы. Оригинальность, яркость и эмоциональность созданного образа, чувство меры в оформлении и соответствие оформления работы. Аккуратность всей работы.

Максимальное количество баллов: 15.

Оценка «5» - 13-15 баллов;

Оценка «4» - 11-12 баллов;

Оценка «3» - 8-10 баллов;

Оценка «2» - 7 баллов.

При оценивании итоговой работы следует обязательно отметить достигнутые учеником успехи, а также недостатки и пути их устранения.

Систему подсчета и оценивания тестов, а также правила их выполнения необходимо обсудить с учащимися до выполнения тестовых заданий.

#### **Ключи к заданиям:**

<b>№ задания</b>	<b>Вариант 1</b>	<b>баллы</b>
<b>1 часть</b>		
1	1)солнце 2)богиня-мать 3) вода 4)древо жизни 5)земля	<b>1 б.</b>
2	а)красоты б)защиты	<b>1б.</b>
3	б)красный	<b>1б.</b>
4	б)Дымково е)Каргополь	<b>1б.</b>
5	а)керамика	<b>1б.</b>
<b>2 часть</b>		
1.	Птица символизировала семейный очаг и способствовала спокойствию и счастью дома, оберегала семейство.	<b>2 б.</b>
2.	Это русские прялки.Материал –дерево.Расписные и вырезные	<b>2 б.</b>
3.	В древности люди не столько украшали, сколько пытались защитить себя от злых сил и привлечь добрые.	<b>2 б.</b>
<b>3 часть</b>	рисунок	<b>4 б.</b>
<b>Итого</b>		<b>15б.</b>

# Технология

## Проектная работа. 7 класс

### Критерии оценки проекта

№		Критери и в баллах	Получен ный балл	Примечан ие
1	Фамилия Имя Отчество школьников Тема проекта			
<b>Оценка пояснительной записки проекта (15 баллов)</b>				
2	Общее оформление	2		
3	Актуальность. Обоснование проблемы и формулировка темы проекта	2		
4	Сбор информации по проекту.	1		
5	Цели и задачи проекта.	1,5		
6	Анализ возможных идей. Выбор оптимальной идеи	1,5		
7	Выбор технологии изготовления изделия	2		
8	Разработка технологических карт.	3		
9	Экономическая и экологическая готового изделия	1		
10	Реклама изделия	1		
<b>Оценка готового изделия 20 баллов</b>				
11	Оригинальность конструкции	5		
12	Качество изделия. Соответствие изделия проекту	5		
13	Эстетическая оценка выбранного изделия	5		
14	Практическая значимость	5		
<b>Оценка защиты (презентации) проекта 15 баллов</b>				
15	Формулировка проблемы и темы проекта	2		
16	Обоснований идеи	2		
17	Описание технологии изготовления (кратко)	2		
18	Четкость, ясность и время изложения	5		
19	Самооценка	2		
20	Ответы на вопросы	2		
	Всего	50		

#### Оценивается проектная работа следующим образом:

«5» - выставляется, если сумма баллов составляет **45-50 баллов**

«4» - выставляется, если сумма баллов составляет **36-44 баллов**

«3» - выставляется, если сумма баллов составляет **25-35 баллов**

#### Демонстрация

1. «Изготовление изделий декоративно-прикладного искусства для украшения интерьера» (применяя технологии, которые освоили на уроке)
2. «Оформление интерьера декоративными растениями» (дизайнерский проект – украшение цветами школьной рекреации, своей комнаты ...)
3. «Плечевое изделие своими руками» (платье, ночная сорочка, ночная пижама, сарафан ...)

4. «Подарок своими руками» (изделия, выполненные по различным изученным ранее на уроках или самостоятельно технологиям: бисероплетение, батик, вышивка, авторская кукла, вязание крючком)
5. Новая юбка из старой
6. Новогодняя ёлка шелковой лентой.
7. Ночная сорочка
8. Объемная композиция в технике "квиллинг".
9. Плетение «газетной лозой».
10. Подарок для ветерана ко Дню Победы в технике «вышивка атласной лентой».
11. Подарок своими руками в вязании крючком
12. Подарок своими руками в технике батик.
13. Подарок своими руками в технике вышивка
14. Подарок своими руками из бисера.
15. Уход за одеждой. Стирка и ее история.

## **Родной язык**

**5 нче сыйныф өчен (рус төркеме) ана теленнән (татар теле)  
арадаш аттестация өчен контроль эш материалы**

### **1. Тиешле кушымчаларны куегыз. (1 балл)**

*Без укытучы.. китап бүләк ит... .*

- А) -га, -тек
- Б) -гә, -е
- В) -га, -ым

### **2. Дөрес сүзгә куеп, жөмләне дәвам итегез. (1 балл)**

*Урамда ... музыка уйный.*

- А) кечкенә
- Б) күңелле
- В) жылы

### **3. Сүзгә антоним парын табыгыз. (1 балл)**

*Күңелсез –*

- А) ямьле
- Б) күңелле
- В) ямьсез

### **4. Бирелгән жөмләнән баш кисәкләрән (ия белән хәбәр) табыгыз. (1 балл)**

*Яз көне без урманда ял итәбез.*

- А) без, итәбез
- Б) без, ял итәбез
- В) урманда ял итәбез

### **5. Кайсы рәттә хәзергә заман хикәя фигыль бирелгән? (1 балл)**

- А) Барабыз, эшлисез, кайталар, яза
- Б) өйгә кайту, язды, эшли
- В) аңлау, кору, сөйләү

### **6. Дөрес тәржемәне табыгыз. (1 балл)**

*Я решаю пример, а он учит стихотворение.*

- А) ул шигырь өйрәнә, ә мин мисал чишәм.
- Б) алар әкият укыйлар, ә алар рәсем ясыйлар.
- В) мин мисал чишәм, ә ул шигырь өйрәнә.

**7. Кайсы рэттэ бер төрлө хэрэфлэр куела? (1 балл)**

- А) к...нд...л...к, ...чк...ч, д...ресл...к
- Б) к...р...нд...ш, ...льбом, пен...л
- В) м...кт...п, ...ңгыр, б...йр...м

**8. Артык сүзне табыгыз. (1 балл)**

*Көндөлөк, бетергеч, укытучы, карандаш, кәшәкә, каләм*

- А) бетергеч
- Б) каләм
- В) кәшәкә

**9. Хаталы жөмлөнө табыгыз. (1 балл)**

- А) Алсуның тубы карават астына кереп киттеләр.
- Б) Алия өй эшен вакытында эшли.
- В) Телевизордан кызыклы тапшыру башланды.

**10. Боерык фиғыль кергән жөмлөнө табыгыз. (1 балл)**

- А) Дәрес башланды.
- Б) Укучылар, өлкәннәрне хөрмәт итегез.
- В) Бүгөн без урманга барабыз.

**11. Жөмлөнөң дөрес тәржемәсен табыгыз. (1 балл)**

*Иртәгә тагын мөстәкыйль эш.*

- А) Завтра снова самостоятельная работа.
- Б) Сегодня снова контрольная работа.
- В) Сегодня снова самостоятельная работа.

**12. Кайсы рэттэ жөмлө төзелеше дөрес бирелгән? (1 балл)**

*Кичә, диктант, кечкенә, яздылар, алар, дәрестә.*

- А) 5, 1, 6, 3, 2, 4.
- Б) 3,2,1, 6, 4,5.
- В) 2,1,5,6,4,3.

**13. Кайсы рэттэ мәкаль язылмаган? (1 балл)**

- А) Белем бәхетле итә.
- Б) Китапны яратырга кирәк!
- В) Китапның белмәгәнә юк.

**14. Билгеле үткән заман хикәя фиғыльләрне табыгыз. (1 балл)**

- А) кечкенә, барды, озын, бала, ашый
- Б) ашаган, үсә, язды, болыт, дәрес
- В) Барды, эшләде, язды, сөйләде,

**15. Как скажете о том, что вы: (6 балл)**

- *помогали маме;*
- *вы встаёте рано;*
- *сами уходите в школу.*

**16. Спросите друга: (6 балл)**

- *помогает ли он маме ;*
- *кому он подарил цветы;*
- *новая ли эта книга.*

**\*\*\* Сүзләрнең антоним парларын билгеләргә.**

- Яңа –
- Кара –
- Кичә –
- Салкын –
- Ямьсез -

**Гомуми балл – 26 балл**

**Бәяләү критериясе**

23-26 – “5”

18 – 22 – “4”

14 – 17 – “3”



## Жаваплар

<b>1</b>	<b>2</b>	<b>3</b>	<b>4</b>	<b>5</b>	<b>6</b>	<b>7</b>	<b>8</b>	<b>9</b>	<b>10</b>	<b>11</b>	<b>12</b>	<b>13</b>	<b>14</b>
а	б	б	б	а	в	б	в	а	б	а	а	б	в

15. Мин этиемә булыштым.

Мин иртә тордым

Мин үзем генә мәктәпкә бардым.

16. Дустым, син әниенә булышасыңмы?

Дустым, син кемгә чәчәк бәйләмә бүләк иттең?

Дустым, бу китап яңамы?

## Ситуатив күнегүләргә бәяләү критерийлары

№	Бәяләү критерийлары	Баллар
<b>I</b>	<b>Язылган репликаның эчтәлегә</b>	
К1	Сөйләм ситуациясенә караган репликаны формалаштыру	
	Имтихан бирүче, сөйләм бурычын аңлап, җавабын дөрес формалаштырган. Фактик хаталар юк.	<b>1</b>
	Имтихан бирүче сөйләм бурычын аңламаган, репликаны дөрес формалаштырмаган <b>яки</b> имтихан бирүче башка сөйләм ситуациясенә караган реплика язган <b>яки</b> гомумән язмаган.	<b>0</b>
<b>II</b>	<b>Грамоталылык</b>	
К2	Орфография һәм сөйләм нормаларының үтәлеше	
	Репликада орфография һәм тел нормаларының үтәлешенә караган хаталар юк <b>һәм/яки</b> төрле нормаларга караган тупас булмаган 1-3 хата бар.	<b>1</b>
	Репликада орфография һәм тел нормаларының үтәлешенә караган 4 яки күбрәк хата бар.	<b>0</b>
	<b>Һәр реплика өчен максималь балл</b>	<b>2</b>

\*\*\* Сүзләргә антоним парларын билгеләргә.

Яңа –iske

Кара –ак

Кичә – бүген

Салкын – жылы

Ямьсез -матур

## Югары дәрәжәдәге биремнәргә бәяләү

Югары дәрәжәдәге биремнәр баллар системасы белән бәяләнә. Бары тик югары билге (“5”ле) булса гына, әлегә билге икенче дәрәжәгә куела.

**5нче сыйныф өчен (төп төркем) теленнән (татар теле) арадаш аттестация өчен контроль эш материалы**

5нче рус сыйныфында татар укучылары өчен ана теленнән арадаш аттестация эше контроль эш формасында үткәрелә. Контроль эштә текст белән 8эш бирелгән (һәр дәрәжә җавапка 1 балл), В өлеше практик эштән тора. Биремнәр дәрәжәлек һәм программа нигезендә төзелде. Кимнар бер варианттан

тора. Контроль эшкэ бирелгэн вакыт: 45 минут Борын заманда урманның бер башында саескан яшэгэн,э икенче якта күккүк көн иткэн.Алар бер-берсен бик яратмаган.Саескан урлаша, э кэккүк аның турында гайбэт сөйли икэн Бервакыт саескан кэккүкенең оясыннан йомырка урлаган. Шулай кэккүк бу елны баласыз калган. Аңа бик моңсу булган. Тагын яз житкэч, кэккүк уйга калган. Ничек йомырканы сакларга? Очмыйча да булмый. Танышларның хэлен белергэ кирэк. Яңа хэбэрлэр дэ сөйлисе килэ. Акыллы кэккүк үз йомыркасын саескан оясына салган.Кош үз оясындагы йомыркага тими бит инде. Надан кош саный да белми икэн. Вакыт узган. Йомыркалардан нэни генэ кошчыклар чыккан. Тик саесканның бер баласы башкаларына охшамаган икэн. Ул кэккүк булып үскэн. Шуннан бирле кэккүк гел моңая, э саескан гел кэккүкне гел яманлый икэн.

3. *Мурсиевтан.*

**Текст буенча биремнэрне үтэгез.**

A1. Тексттан ирен гармониясенэ буйсынган бер сүз табып яз: (1балл)

A2. Яңгырау тартыклар гына булган 5 сүз табып яз: (5балл)

A3. Саңгырау тартыклар гына булган 1 сүз табып яз: (1балл)

A4. Сингармонизм законына буйсынмаган сүзне табып яз: (1балл)

A5. Тексттан кушма сүзне табып яз: (1балл)

A6. Тексттан ясалма сыйфатларны табып яз: (3балл)

A7. Тексттан белемсез сүзенең антонимын табып яз: (1балл)

A8. Соңгы жөмлэдэн теркэгечне табып яз: (1балл)

B1. Элеге жөмлэлэрнең баш кисәклэрэн билгелэгез: Йомыркадан нэни кошчыклар чыккан, Саескан гел кэккүкне яманлай икэн. (2балл)

B2. Жөмлэлэргэ тиндэш кисәклэр өстөп яз: (5 балл)

1) Саескан һәм.....дус яшәмэгэн.

2) ....., саескан күршесен яманлаган.

3) Йомыркадан кошчык .....һәм.....

B3. Жөмлэлэрне язып бетер: (4балл)

1) Борын заманда урманда..... 2) Кошлар бер агачта ..... 3) Саескан ..... 4) Кэккүк .....

C1. Туган ягыгызда кышлаучы кошларның исемнэрен языгыз - (5 балл)

**Барлыгы - 30 балл**

**Бялэү нормалары**

27-30 балл – 5ле

21-26- балл – 4ле

15-20 балл -3ле

0-14 балл -2ле

\*\*\*\*\* Сүзлэрне сүз төзелеше ягыннан тикшерегез

Урманның, баласыз,кошчыклар (6балл)

## Югары дәрәжәдәге биремнәрне бәяләү

Югары дәрәжәдәге биремнәр баллар системасы белән бәяләнә. Бары тик югары билге (“5”ле) булса гына, әлегә билге икенче дәрәскә куела.

### Жаваплар.

A1.- Йомырка

A2.-Борын,урманның,урлаган,булган,бирле.

A3.- Кош

A4.- Бервакыт

A5.- Бервакыт

A6.-Акыллы,оясындагы,баласыз

A7.-Надан

A8. - Ә

B1- Йомыркадан нәни кошчыклар чыккан, Саескан гел кәккүкне яманлый икән.

B2- 1.Кәккүк 2. Кәккүк 3.чыккан һәм башкаларына охшамаган.

B3. 1. Саескан, кәккүк яшәгән. 2. яшәмәгән. 3. саескан урлаша. 4. аның турында гайбәт сөйли.

C1. Чыпчык, күгәрчен, ала карга, песнәк, чәүкә.

## 7нче сыйныф өчен (рус төркеме) ана теленнән (татар теле) арадаш аттестация өчен контроль эш материалы

### Аңлатма язуы

7 нче рус телле укучылар өчен ана теленнән арадаш аттестация эше контроль эш формасында үткәрелә. Контроль эштә 14 тест сорауы (һәр дәрәс җавапка 1 балл), хәл фигыль, инфинитив фигыльләрне кулланып, жөмлөләр язарга (4 жөмлө (2 шәр), һәр дәрәс жөмлөгә 1 балл), 6 ситуатив күнегү (һәр дәрәс җавапка 2 балл) бирелгән.

Максат: 7 нче сыйныфта үтелгән белем һәм күнекмәләрне тикшерү.

Үткәрү формасы: контроль эш.

Үткәрү вакыты: 45 минут.

**1. Урман..., матур..., имән... каен..., баи..., гүзәл..., сабыр... сүзләренә нинди кушымчалар ялгап, яңа сүз ясап була?**

а) –чы/че;

ә) –лык/лек

б) –даш/дәш; -таш/тәш

**2. Кушма сүзләр булган рәтне билгеләгез**

а) кура жиләге, миләш чыпчыгы, тимер юл, кура жиләге

ә) тимер-томыр, ата-ана, бала-чага, хатын-кыз

б) ташбака, көньяк, алмагач, карабодай

**3. Эндәш (обращение) сүзе булган жөмләнә күрсәтегез**

а) Алсу бүген кызыл күлмәген киде..

ә) Алсу, син бүген мәктәпкә барасыңмы?

б) Ниһаять, урманга килеп җиттек.

**4. Боерык фигыль булган жөмләнә билгеләргә**

а) Кем эшләми, шул ашамый.

ә) Текстны игътибар белән укыгыз.

б) Без бүген музейга барачакбыз.

**5. Кайсы сүзләрдә ь билгесе языла?**

а) тәк...дим, ар...як, мәг...нә, иг...тибар

ә) сәнгат..., сәгат..., шагыйр..., көн...як.

б) тә...мин, ма...май, тә...сир, мө...мин

**6. Үткән заман хикәя фигыль булган жөмләне билгеләгез**

- а) Әниемне туган көне белән котладым.
- ә) Әтием гөмбөгә йөрергә ярата.
- б) Азат иртәгә килергә тиеш.

**7. Сыйфат фигыль булган жөмләне билгеләгез.**

- а) Илебездә Жинү көнен бәйрәм итәләр.
- ә) Алисә ватылган тәлинкане кулына алды.
- б) Алия матур күлмәк кигән.

**8. Хәл фигыль булмаган жөмләне күрсәтегез.**

- а) Дустым килгәнче, кибеткә барып килдем.
- ә) Китапханәдән кызыклы китаплар алдым.
- б) Жәй житкәч, балалар су коеналар.

**9. Кайсы жөмләдә сыйфат бар?**

- а) Азат байтак жир китте.
- ә) Кызлар матур күлмәкләр киеп, Сабан туена киттеләр.
- б) Кичә Казаннан апам кайтты.

**10. Иялек килешендәге исем булган жөмләне билгеләгез.**

- а) Дустым балыкка китте
- ә) Табигатьнең уянган чагы иде.
- б) Урманда кошлар сайрый.

**11. Охшату-чагыштыру рәвешләрен билгеләгез**

- а) аз, күп, бүген, тиздән, шактый
- ә) кичә, өченчөкөн, язын, жәен
- б) яшьләрчә, филдәй, аюдай, балаларча

**12. Фразеологизм булган жөмләне билгеләгез.**

- а) Бакча башында каен үсә.
- ә) Ул мине кәкре каенга терәтте.
- б) Каен турында жырлар ижат иткәннәр.

**13. Сүзләренә юлдан-юлга ничек күчерергә?**

- а) бал-а-лар, ки-тте-ләр, көтте-ләр, дөнь-я-да
- ә) ба-ла-лар, кит-те-ләр, көт-те-ләр, дөнь-яда
- б) бал-ал-ар, ки-тт-е-ләр, кө-тт-е-ләр, дө-н ь-яда

**14. Кайсы жөмләдә сан бар?**

- а) Алсу бакчада эшләде.
- ә) Алсуның әнисе Казанда эшли.
- б) Алсу ике дәфтәрен дустына бирде.

**15. Ситуатив күнегүне эшләргә**

- Сообщите маме, что вы пойдете в театр.
- Поинтересуйтесь у сестры, какие профессии ей нравятся.
- Вырази желание стать учителем.
- Спросите у друга (подруги), кем он (она) хочет стать
- Спросите у дедушки, не болят ли у него ноги
- Сообщите друзьям, что завтра в школе будет концерт

\*\*\*\*\*Хәл фигыльләр кулланып, жөмлөләр төзөргә (2 ж)

\*\*\*\*\*Инфинитив фигыльләр кулланып, жөмлөләр төзөргә (2 ж)

Гомуми балл – 26 балл

Бәяләү нормалары:

24-26 – “5”

19-23 – “4”

13-18 – “3”

0-12 – “2”

### Жаваплар

<b>1</b>	<b>2</b>	<b>3</b>	<b>4</b>	<b>5</b>	<b>6</b>	<b>7</b>	<b>8</b>	<b>9</b>	<b>10</b>	<b>11</b>	<b>12</b>	<b>13</b>	<b>14</b>
ә	б	ә	ә	ә	а	ә	ә	ә	ә	б	ә	ә	б

### Ситуатив күнегүләрне бәяләү критерийлары

№	Бәяләү критерийлары	Баллар
<b>I</b>	<b><i>Язылган репликаның эчтәлегә</i></b>	
K1	Сөйләм ситуациясенә караган репликаны формалаштыру	
	Имтихан бирүче, сөйләм бурычын аңлап, жавабын дөрес формалаштырган. Фактик хаталар юк.	<b>1</b>
	Имтихан бирүче сөйләм бурычын аңламаган, репликаны дөрес формалаштырмаган <b>яки</b> имтихан бирүче башка сөйләм ситуациясенә караган реплика язган <b>яки</b> гомумән язмаган.	<b>0</b>
<b>11</b>	<b><i>Грамоталылык</i></b>	
K2	Орфография һәм сөйләм нормаларының үтәлеше	
	Репликада орфография һәм тел нормаларының үтәлешенә караган хаталар юк <b>һәм/яки</b> төрле нормаларга караган тупас булмаган 1-3 хата бар.	<b>1</b>
	Репликада орфография һәм тел нормаларының үтәлешенә караган 4 яки күбрәк хата бар.	<b>0</b>
	<b>һәр реплика өчен максималь балл</b>	<b>2</b>

15.Әнием, мин театрға барам.

Апем, (апам), сиңа нинди һөнәрләр ошый?

Минем укытучы буласым килә.

Дустым, сиңең кем буласың килә?

Бабам, (бабаем), сиңең аякларың авыртмыймы?

Дусларым, иртәгә мәктәптә концерт була (булачак)

### Югары дәрәжәдәге биремнәрне бәяләү

Югары дәрәжәдәге биремнәр баллар системасы белән бәяләнә. Бары тик югары билге (“5”ле) булса гына, әлегә билге икенче дәрәскә куела.

\*\*\*\*\*Көз ңиткәч, уңыш жыябыз.

\*\*\*\*\*Мәктәпкә вакытында барырга кирәк.

## Еллык арадаш аттестация эше (7 нче төп төркем )

### Аңлатма язуы

Контроль эш максаты: укучыларның ел дәвамында алган белемнәрен һәм практик күнекмәләрен тикшерү. Алган белемнәр морфология бүлегенең теоритик һәм практик яктан тикшерелә. Эш төре: контроль эш. Контроль эш ике өлешкә бүленгән. Беренче өлеш тест, укучылар 10 сорауга җавап бирәләр, һәр дәрәҗә җавапка бер балл куела. Икенче өлеш практик эштән тора. Затланышлы яки затланышсыз фигыльләргә морфологик анализ ясау. Морфологик анализда һәр дәрәҗә язылган белемнәргә бер балл куела. Беремнәр дәрәҗәлек һәм программа нигезендә төзелде. Кимнар бер варианттан тора.

Контроль эшкә бирелгән вакыт: 45 минут.

### Тест (10 балл)

#### 1. Рәт гармониясе сакланмаган очракны күрсәтегез.

- а) колын, төлке, көнендә
- ә) сабий, урман, китү
- б) жиһан, риза, машина

#### 2. Басымы өченче ижеккә төшкән сүзләргә күрсәтегез.

- а) бара, барабыз, алсын, кызыл, татарча, карармын
- ә) энә, яшә, барма, килмә, һаман, ләкин, , эмма
- б) алганнар, күрешкән, ышангандыр, ишеткәнсең

#### 3. Билгеләү алмашлыкларын күрсәт

- а) әллә кем, ничек, миңа, шул
- ә) үз, бөтен, һәркем, һәммә
- б) минеке, синеке, кемдер, бернинди

#### 4. Рәвешләрнең төркемчәләрен әйтегез.

##### Былтыр, байтак, чәчәктәй, ерак, юкка, тиз

- а) вакыт, күләм – чама, охшату – чагыштыру, урын, сәбәп – максат, саф
- ә) саф, күләм – чама, вакыт, охшату – чагыштыру, сәбәп – максат, урын
- б) вакыт, күләм – чама, саф, урын, сәбәп – максат, саф

#### 5. Ялгыш билгеләнгән сүз төркемен күрсәтегез.

- а) унау – жыю саны
- ә) берничә – билгесезлек алмашлыгы
- б) күп – күләм-чама рәвеше

**6. Затланышсыз фигыльлэр ничэ?**

а) 2

ә) 3

б) 4

**7. I төр хэл фигыль кушымчалары кайсы?**

а) – ганчы, - гәнче

ә) – ып, -еп, -п

б) – гач , - гәч

**8. Килгән (кеше) тезмәсендәге билгеләнгән сүз нинди сүз төркеменә керә?**

а) үткән заман хикәя фигыль

ә) үткән заман сыйфат фигыль

б) сыйфат

**9. Инфинитив нинди кушымчалар белән ясала?**

а) -ырга, -ергә, -арга, -әргә

ә) – ып, -еп, -п

б) - у, -ү

**10. Ялгыш билгеләнгән фигыльне күрсәтегез.**

а) кайтуын – исем фигыль

ә) тырышкач – хэл фигыль

б) яратырга – боерык фигыль

**2нче бүлек -8 балл**

**В1-В7 биремнәрен бирелгән текст нигезендә үтәгез. Әлеге биремнәренң жавабын тиешле урынга сүз(сүзтезмә) яки цифрлар белән языгыз.**

1) Мәктәп каршында яшел рәшәткә белән әйләндереп алынган бакча бар. 2) Аның уртасында – ак обелиск. 3) Анда алтын хәрәфләр белән язылган исем-фамилияләр бик күп . 4) Ул Бөек Ватан сугышында һәлак булган батырлар истәлегенә куелган. 5) Безнең бабай да сугышта һәлак булган. 6) Аның да исеме бар. 7) Без, башларыбызны **иеп**, берәз тын тордык. 8) Обелиск янына бик күп чәчәк бәйләмнәре куйдык.

В1. 4, 5, 6 нчы жөмлөләр арасыннан сыйфат фигыль булган жөмләнең санын языгыз (1 балл)

В2. 7 нче жөмлэдә калын хәрәфләр белән бирелгән фигыльнең төркемчәсен билгеләгез (1балл)

В3. 4 нче жөмлэдән ирен гармониясе күзәтелгән сүзне язып алыгыз (1балл)

В4. 7 нче жөмлэдән рәвешне язып алыгыз (1балл)

В5. Текстта ничә алмашлык бар, санын языгыз (1балл)

В6. Куелган фигыленең юнәлешен билгеләгез (1балл)

В7. 1 нче жөмлөдәге баш кисәкләрне языгыз (2 балл)

\*\*\* Язылган сүзенә морфологик-синтаксик анализ ясарга.

**Барлыгы -18 балл**

**Бәяләү нормалары**

**17-18 балл – 5ле**

**13-16 балл – 4ле**

**9-12 балл -3ле**

**0-8 балл -2ле**

**Югары дәрәжәдәге биремнәрне бәяләү**

Югары дәрәжәдәге биремнәр баллар системасы белән бәяләнә. Бары тик югары билге

(“5”ле) булса гына, әлеге билге икенче дәрәскә куела.

**Жаваплары:**

<b>1</b>	<b>2</b>	<b>3</b>	<b>4</b>	<b>5</b>	<b>6</b>	<b>7</b>	<b>8</b>	<b>9</b>	<b>10</b>
<b>б</b>	<b>б</b>	<b>ә</b>	<b>а</b>	<b>ә</b>	<b>б</b>	<b>ә</b>	<b>ә</b>	<b>а</b>	<b>б</b>

**В1-4 В2-хәл фиг.**

**В3-Бөек В4- берәз**

**В5- 6 В6- төшем.юн.**

**В7- бакча бар.**

**\*\*\*Язылган- затланышсыз сыйфат фиг,үткән заманда,төшем юн.жөмлөдә аергыч**



# История

## Пояснительная записка

**Цель:** определить уровень усвоения учащимися базовых знаний, умений, навыков и уровень сформированности универсальных учебных действий.

### Проверяемый учебный материал

#### Предметные:

1. Соотнесение даты с историческим событием.
2. Определение исторического события по дате.
3. Указание и описание картографических данных (места, где происходили события).
4. Указание (выбор из предложенного перечня) фактов, имён и т.д.
5. Раскрытие характерных, существенных черт политического строя в России с 15-16 вв.
6. Установление связи между персоналий и его деятельностью, давать оценку событиям и личностям.
7. Раскрытие характерных, существенных черт России в 15-16 вв. причин активной внешней политики русских князей.
8. Раскрытие характерных, существенных черт социальной структуры общества России.
9. Определение памятников материальной и художественной культуры.
10. Сопоставление и обобщение фактов, раскрытие причинно-следственных связей и результатов деятельности людей и др.

#### Метапредметные УУД:

1. Владение способностью принимать и сохранять цели и задачи учебной деятельности.
2. Владение способностью принимать и выполнять письменные инструкции.
3. Владение способностью применять отработанные способы выполнения заданий.

### Шкала оценивания

#### Предметные результаты

**(16-18 б.) – отметка «5»** - сформировано умение соотносить даты с историческим событием, определять историческое события, описывать места, где происходили события, указывать факты, имена, раскрывать характерные, существенные черты политического строя России, устанавливать связь между персоналий и его деятельностью, давать оценку событиям и личностям, раскрывать характерные, существенные черты внешней политики, социальной структуры России, определять памятники материальной и художественной культуры, сопоставлять и обобщать факты.

**(13 б. – 15 б.) – отметка «4»** - сформировано умение соотносить даты с историческим событием, определять историческое события, описывать места, где происходили события, указывать факты, имена, раскрывать характерные, существенные черты политического строя России устанавливать связь между персоналий и его деятельностью, давать оценку событиям и личностям, раскрывать характерные, существенные черты внешней политики, социальной структуры России, определять памятники материальной и художественной культуры, сопоставлять и обобщать факты, но допущены 2-3 ошибки в выполнении заданий.

**(9 – 12б.) – отметка «3»**- сформировано умение соотносить даты с историческим событием, определять историческое события, описывать места, где происходили события, указывать факты, имена, раскрывать характерные, существенные черты политического строя России, устанавливать связь между персоналий и его деятельностью, давать оценку событиям и личностям, раскрывать характерные, существенные черты внешней политики, социальной структуры России, определять памятники материальной и художественной культуры, сопоставлять и обобщать факт, учащиеся допускают ошибки в выполнении заданий.

**(8 б. и ниже) – отметка «2» и ниже**, недостаточно сформировано умение соотносить даты с историческим событием, определять историческое события, описывать места, где происходили события, указывать факты, имена, затрудняются в умении раскрывать характерные, существенные черты политического строя России, устанавливать связь между персоналий и его деятельностью, давать оценку событиям и личностям, раскрывать характерные, существенные черты внешней политики, социальной структуры России, определять памятники материальной и художественной культуры, сопоставлять и обобщать факты, раскрывать причинно-следственные связи и результаты деятельности людей и др., допускают ошибки в выполнении заданий.

#### Метапредметные результаты:

**Высокий уровень (16-18 б.)** - учащийся умеет принимать и сохранять цели и задачи учебной деятельности, выполнять письменные инструкции, применять отработанные способы выполнения заданий.

**Средний уровень (9- 15 б.)** - учащийся умеет принимать и сохранять цели и задачи учебной деятельности, выполнять письменные инструкции, но выполняет письменные инструкции с ошибками.

**Низкий уровень (8 б. и ниже)** - учащийся допускает ошибки при выполнении письменных инструкций, при выполнении отработанных способов действий.

### Демоверсия промежуточной аттестации. 7 класс

#### Часть 1.

**1. Укажите годы правления Василия III:**

- 1) 1462-1505 гг.      2) 1505-1533 гг.      3) 1533-1584 гг.      4) 1584-1598 гг.

**2. Одним из главных итогов правления Ивана III и Василия III можно назвать:**

- 1) выход России к берегам Тихого океана  
2) образование централизованного Русского государства  
3) потерю политической независимости Руси  
4) формирование парламентской монархии

**3. Как назывались органы центрального управления в России в XVI – начале XVIII в.?**

- 1) приказы      2) коллегии      3) министерства      4) суды

**4. Как назывался новый вид войска, учрежденный в середине XVI в. в России, создание которого стало попыткой организации регулярной армии в стране?**

- 1) гренадеры      2) рекруты      3) пехотинцы      4) стрельцы

**5. Кто из перечисленных ниже исторических деятелей XVI в. был членом Избранной рады?**

- 1) Алексей Адашев      2) Иван Фёдоров      3) Василий Шуйский      4) Малюта Скуратов

**6. Как звали первого известного русского книгопечатника?**

- 1) Алексей Тихонов      2) Федор Голицын      3) Иван Федоров      4) Андрей Курбский

**7. При каких обстоятельствах Борис Годунов стал царем?**

- 1) получил престол по наследству      2) получил ярлык в Золотой Орде  
3) был избран на Земском соборе      4) был назван в завещании Ивана IV как наследник престола

**8. Что из перечисленного было причиной восстания Ивана Болотникова в начале XVII века?**

- 1) усиление крепостного гнета      2) деятельность Семибоярщины  
3) неудачи России в войне с Польшей      4) развитие промышленного производства

**9. Отметьте годы правления царя Алексея Михайловича?**

- 1) 1610 – 1613 гг.      2) 1613-1645 гг.      3) 1645-1676 гг.      4) 1676-1682 гг.

**10. Результатом конфликтов России и Польского государства в XVII в. стало присоединение к России территории:**

- 1) Левобережной Украины      2) Правобережной Украины  
3) Балтийского побережья      4) Южного Поволжья

#### Часть 2.

**1. Установите соответствие между именами деятелей культуры и сферами их деятельности. К каждой позиции первого столбца подберите подходящую позицию второго и запишите в таблицу выбранные цифры под соответствующими буквами.**

**Деятели культуры:**

- А) Петрок Малый  
Б) Иван Фёдоров  
В) Симон Ушаков  
Г) Готфрид Грегори

**Сфера деятельности:**

- 1) иконопись  
2) книгопечатание  
3) театр  
4) архитектура

Ответ:

А	Б	В	Г

**2. Прочтите отрывок из исторического источника и выполните задание.**

«К важнейшим в законодательном акте относятся главы, определяющие сословную структуру общества. Глава XI «Суд о крестьянах» удовлетворила требование дворян о праве на бессрочный сыск беглых. Тем самым отменялись урочные лета, и крестьяне с их потомством становились навечно собственностью помещиков, дворцового ведомства и духовных владельцев»

Укажите название данного исторического источника.

Укажите год, когда он был издан.

**3. Соотнесите между собой даты и события:**

- |                           |            |
|---------------------------|------------|
| 1) Начало Ливонской войны | А) 1634 г. |
| 2) Поляновский мир        | Б) 1565 г. |
| 3) «Азовское сидение»     | В) 1641 г. |
| 4) Начало Опричнины       | Г) 1558 г. |
|                           | Д) 1639 г. |

1	2	3	4

4. Какой из приведённых исторических фактов можно использовать для аргументации следующей точки зрения: «Внешняя политика России в период царствования Михаила Федоровича Романова была неудачной»? Укажите порядковый номер этого факта в списке.

1. учреждение Приказа тайных дел
2. учреждение полков иноземного (нового) строя
3. заключение Поляновского мира

Объясните, как с помощью выбранного Вами факта можно аргументировать данную точку зрения.

**Часть 3\*.**

Дайте развернутый ответ на вопросы:

- А) Что такое Смутное время?
- Б) Назовите причины Смутного времени
- В) Назовите итоги Смутного времени

**Инструкция по выполнению работы**

На выполнение контрольной работы по истории дается 40 минут (включая инструктаж 5 минут).

Работа состоит из 3 частей.

**I часть** промежуточной аттестации, состоит из 10 вопросов.

**Время выполнения работы:** 10-15 мин. Каждое задание оценивается по 1 баллу. Максимальный балл (10 баллов)

**II часть, состоит из 4 вопросов (задания повышенного уровня). Время выполнения 15 -20 мин.** Каждое задание оцениваться по 2 балла. При наличии одной ошибки- 1 балл. Максимальный балл (8 баллов)

За 1 и 2 часть можно получить максимальный балл – 18.

**III часть –задание высокого уровня оценивается отдельно.** Максимальный балл (3 балла).

Задание высокого уровня сложности не является обязательным для выполнения всеми обучающимися класса. Если задание выполнено на 80- 100%, то ставится отметка «5» на следующий урок. Если обучающийся не справился с заданием или не смог набрать максимально возможное количество баллов, отметка за выполнение этого задания не выставляется

Критерии оценки.

№	Части работы	Число заданий	Максимальный первичный бал	Тип заданий
1	часть 1	10	1-За каждый правильный ответ всего 10 баллов	задания с выбором ответа
2	часть 2	4	2б за правильный ответ 1б при наличии одной ошибки Всего 8 баллов	задания с открытым ответом
	<b>итого:</b>	<b>14</b>	<b>18</b>	

«5» - 86-100%(16-18)

«4» - 70-85% (13-15)

«3» - 50- 70% (10-12)

«2» - 49% (9-0)

## География

### Пояснительная записка

#### Промежуточная аттестация по географии в 7 классах

Промежуточная аттестационная контрольная работа по географии составлена в соответствии с требованиями Федерального компонента Государственного стандарта основного общего образования по географии, примерной программы основного общего образования по географии и соответствует учебным возможностям учащихся данной ступени обучения и возраста.

Цель: установление фактического уровня теоретических знаний, обучающихся по географии; установление соответствия уровня ЗУН обучающихся требованиям Государственного образовательного стандарта основного общего образования.

Контрольная работа предназначена для проверки следующих знаний и умений учащихся:

- знать географические особенности природы материков и океанов, географию народов Земли; различия в хозяйственном освоении разных территорий и акваторий; связь между географическим положением, природными условиями, ресурсами и хозяйством отдельных регионов и стран; основные географические понятия и термины

- уметь выделять, описывать и объяснять существенные признаки географических объектов и явлений; составлять краткую географическую характеристику разных территорий на основе разнообразных источников географической информации и форм ее представления;

- определять на местности, плане и карте расстояния, направления высоты точек; географические координаты и местоположение географических объектов;

- уметь использовать географическую карту, статистические материалы, применять географические знания для объяснения и оценки разнообразных явлений и процессов;

Административная контрольная работа по курсу географии материков и океанов 7 класс представлена в форме КИМов, составленных в формате ЕГЭ в двух вариантах и включают задания трех уровней сложности: А, В и С, а также задание функциональной грамотности.

**Часть А** включает 12 заданий базового уровня. На вопрос предлагаются четыре варианта ответов, из которых верным может быть только один.

**Часть В** — более сложный уровень. 2 задания, представленные в этой группе, требуют от учащихся более глубоких знаний. Ответом к заданиям этой части является слово, последовательность цифр.

**Часть С** — уровень повышенной сложности. При выполнении этого задания требуется дать развернутый

ответ.

**Задание функциональной грамотности.** При выполнении этого задания требуется дать развернутый ответ. На выполнение административной контрольной работы по географии отводится 45 минут. Разрешается использование атласов.

### Критерии оценивания.

#### Максимально возможный балл-20

A- максимальный балл/оценка «5» =коэффициент сложности (N)

Б – количество фактических правильных ответов

В – балл

Формула:  $V=B/N$

Если балл находится в пределах:

4,5-5 = оценка «5»

3,5-4,49 = оценка «4»

2,5-3,49 = оценка «3»

менее 2,50 = оценка «2»

Пример вычисления. Максимальное количество баллов за работу равняется – 20. Вычисляем коэффициент сложности (N):  $20/5=4$ . Далее считаем фактический балл ученика. (на пример – 17). Рассчитываем оценку:  $17/4=4,25$ . Оценка соответственно – 4.

### Ключи:

№ п/п	Ключи	Разбаловка
<b>Часть А</b>		
A1	1	1
A2	2	1
A3	2	1
A4	1	1
A5	1	1
A6	3	1
A7	4	1
A8	2	1
A9	2	1
A10	4	1
A11	2	1
A12	1	1
B1	саванна	1
B2	A2,Б4,В1	3 (1 – за каждый правильный ответ)
PISA	1)Да,нет,нет 2)А	2 (1 – за каждый правильный ответ)
С	Канада	2

Демоверсия КИМов

**ЧАСТЬ А**

*Часть А содержит 12 заданий с выбором ответа. К каждому заданию даётся четыре варианта ответа, только один из которых верный.*

**А-1. Какой из перечисленных путешественников исследовал внутренние районы Африки?**

- 1) Д. Ливингстон; 2) Дж. Кук; 3) А. Веспуччи; 4) А. Макензи

**А-2. Какой материк Земли самый сухой?**

- 1) Евразия; 2) Австралия; 3) Африка; 4) Южная Америка

**А-3. Относительно устойчивые и выровненные участки земной коры, лежащие в основании современных материков, - это:**

- 1) материковые отмели; 2) платформы; 3) сейсмические пояса; 4) острова

**А-4. Какая из перечисленных территорий расположена в пределах сейсмического пояса?**

- 1) остров Сахалин; 2) острова Новая Земля; 3) полуостров Таймыр; 4) полуостров Ямал

**А-5. Какая из перечисленных горных систем самая протяженная?**

- 1) Кордильеры; 2) Урал; 3) Альпы; 4) Аппалачи

**А-6. На какой из территорий, обозначенных буквами на карте Южной Америки, среднегодовое количество атмосферных осадков наибольшее?**

- 1) А 2) В 3) С 4) D

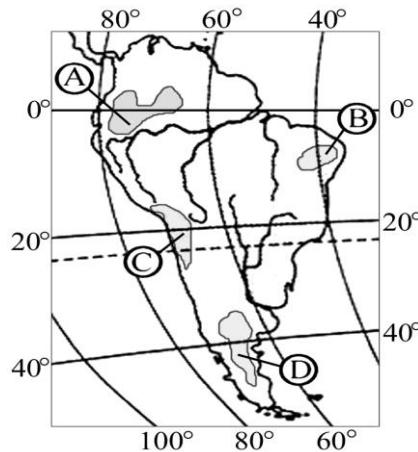

**А-7. Какое из перечисленных морских течений действует в Тихом океане?**

- 1) Гольфстрим; 2) Бразильское; 3) Гвинейское; 4) Куроисио.

**А-8. В умеренном поясе к югу от лесной зоны расположена зона:**

- 1) тайги; 2) лесостепей и степей; 3) лесотундр и тундр; 4) высотной поясности

**А-9. Соболь - животное, обитающее в природной зоне:**

- 1) степей; 2) тайги; 3) пустынь; 4) тундры

**А-10. Укажите ошибку в сочетании «материк - животное».**

- 1) Африка — гепард; 2) Австралия — вомбат; 3) Южная Америка — пума; 4) Евразия — скунс

**А-11. Укажите правильный вариант ответа. В Африке — вади, а в Австралии:**

- 1) пуны; 2) крики; 3) саму; 4) коала

**А-12. Родиной какого культурного растения является Африка?**

- 1) кофе; 2) каучуконосов; 3) какао; 4) чая

**ЧАСТЬ В**

*Часть содержит 2 задания. Ответом к заданиям этой части является слово, последовательность цифр.*

**В-1: Определите, о какой природной зоне говорится:** «Характерны желтоземные и красноземные почвы. Субтропические вечнозеленые леса и кустарники. Характерные представители животного мира: гепарды, зебры, носороги, слоны».

**В-2. Установите соответствие между заливом и его расположением на карте, обозначенным цифрой.**

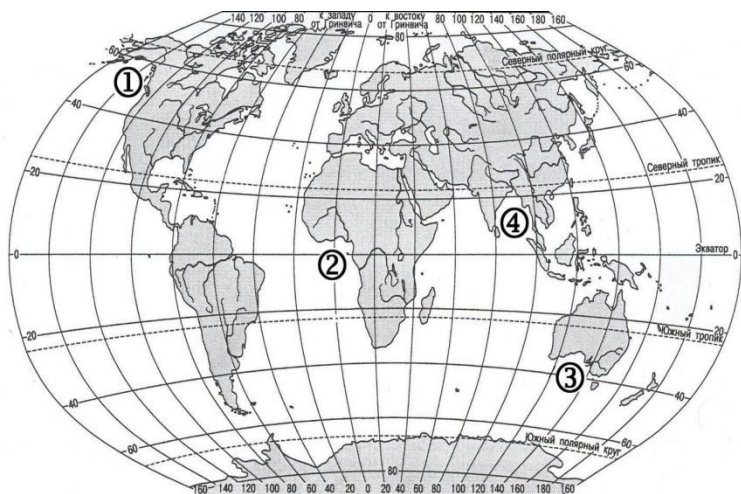

ЗАЛИВ	РАСПОЛОЖЕНИЕ НА КАРТЕ
А) Гвинейский	1
Б) Бенгальский	2
В) Аляска	3
	4

**Функциональная грамотность. PISA.**

**ТЕМПЕРАТУРА**

Петр работает над ремонтом старого дома. Он оставил бутылку воды, несколько металлических гвоздей и кусок древесины в багажнике машины. После того, как машина пробыла на солнце 3 часа, температура внутри машины достигла 40°C.

**В2. Что произошло с предметами в машине? Обведите «Да» или «Нет» для каждого случая.**

Это могло произойти с предметами?	Да или нет?
У них у всех одинаковая температура.	Да / Нет
Через какое-то время вода начинает закипать.	Да / Нет
Через какое-то время металлические гвозди начинают накаляться.	Да / Нет

**В3. У Петра есть чашка горячего кофе (температура 90 °С) и чашка холодной минеральной воды (температура 5 °С). Чашки одинакового типа, размера и объема. Петр оставляет чашки в комнате с температурой 20 °С. После 10-минутного нахождения в комнате, какая будет температура кофе и минеральной воды?**

- A. 70 °С и 10 °С;
- B. 90 °С и 5 °С;
- C. 70 °С и 25 °С;
- D. 20 °С и 20 °С

**ЧАСТЬ С**

*Задания С требуют развёрнутого ответа. Запишите сначала номер задания, а затем полный ответ*

**С-1\*. Определите страну по ее краткому описанию.**

Это – одна из крупных по площади стран мира, имеет выход к трем океанам. На её территории находится одна из крайних точек материка, на котором она расположена. По суше граничит лишь с одной страной. Большая часть ее населения расположена вдоль южной границы. Страна богата разнообразными полезными ископаемыми, а также лесными, земельными, водными ресурсами

**Пояснительная записка**

**Промежуточная аттестация по географии в 8 классах**

Промежуточная аттестационная контрольная работа по географии составлена в соответствии с требованиями Федерального компонента Государственного стандарта основного общего образования по географии, Примерной программы основного общего образования по географии и соответствует учебным возможностям учащихся данной ступени обучения и возраста.

Цель: установление фактического уровня теоретических знаний, обучающихся по географии; установление соответствия уровня ЗУН обучающихся требованиям Государственного образовательного стандарта основного общего образования.

Аттестационная контрольная работа по географии в 8 классе содержит 2 варианта. Каждый вариант включает:

- 13 заданий базового уровня. С помощью этих заданий проверяется уровень обученности учащихся за курс 8 класса. При выполнении заданий учащиеся должны продемонстрировать работу с атласом, умение сравнивать, сопоставлять, раскрывать причинно - следственные связи между компонентами природы, объектами и явлениями. Задания ориентированы на проверку знаний основных географических понятий, понимания их смысла.
- 2 задания функциональной грамотности. (14-15 задание). Учащиеся должны продемонстрировать способность использовать все постоянно приобретаемые в жизни знания, умения и навыки для решения максимально широкого диапазона жизненных задач в различных сферах человеческой деятельности, общения и социальных отношений.
- 1 задание повышенной сложности. (16 задание). Учащиеся должны уметь решать географические задачи, показать практическое значение географического изучения взаимосвязей природных компонентов.

Задания направлены на проверку знаний по следующим темам:

- Климат и агроклиматические ресурсы;
- Внутренние воды и водные ресурсы;
- Растительный и животный мир;
- Население России.
- Человек и природа;
- Граница России

### Демоверсия КИМов

**1. Расположите города России в порядке увеличения средних температур воздуха в июле. Запишите в ответ получившуюся последовательность цифр.**

1) Волгоград 2) Москва 3) Архангельск

**2. Самая короткая граница России с государством:**

1) Грузия; 2) КНДР; 3) Азербайджан; 4) Китай.

**3. Выявите, какое время показывают часы в Хабаровске (IX часовой пояс), если известно, что в г. Челябинске (IV часовой пояс) в данный момент 7 ч.**

1) 16 ч.;                      2) 24 ч.;                      3) 12 ч.;                      4) 13ч.

**4. Участок древней платформы, где кристаллический фундамент выходит на поверхность земли это**

1) Щит,                      2) Горст,                      3) Грабен,                      4) Морена

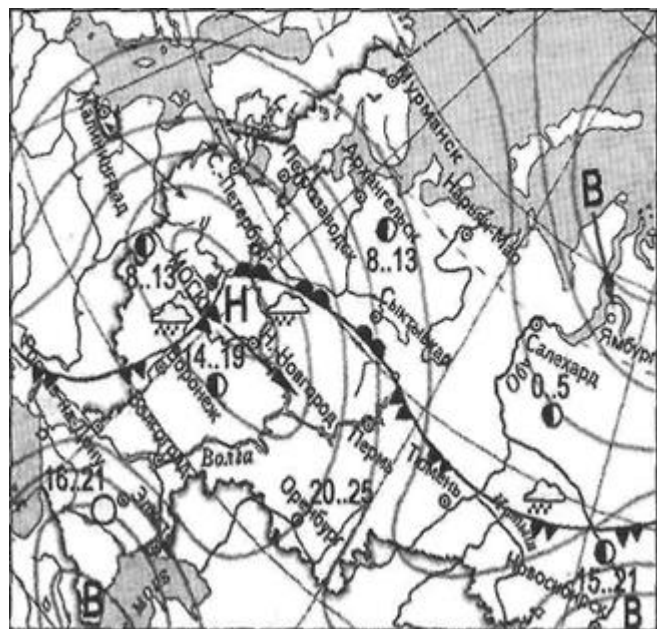

**5. Для какой из перечисленных территорий России, расположенных в умеренном климатическом поясе, характерен резко континентальный климат?**

1) Кольский полуостров      2) полуостров Камчатка  
3) Забайкалье                  4) Приморье



6. Какой из перечисленных городов, показанных на карте, находится в зоне действия антициклона?

- 1) Москва; 2) Нижний Новгород; 3) Новосибирск; 4) Санкт-Петербург.

7. Определите, какие из перечисленных рек относятся к бассейну Атлантического океана

- 1) Дон, Кубань; 2) Волга, Терек, Урал; 3) Амур; 4) Лена, Енисей, Обь

8. Растительный мир зоны тундр в основном представлен следующими растениями (выберите два):

- 1) кустарничками; 2) лиственными деревьям 3) травами; 4) мхами; 5) хвойными деревьями

Задания 9,10 выполняются с использованием приведенного ниже графика.



9. Используя данные графика, определите, в каком году показатели рождаемости были наибольшими.

- 1) 1999 г. 2) 1993 г. 3) 2009 г. 4) 1984 г.

10. Используя данные графика, определите показатель естественного прироста населения в 2004г. Ответ запишите в виде числа.

11. Какой из перечисленных городов является наибольшим по численности населения?

- 1) Хабаровск 2) Орел 3) Ставрополь 4) Екатеринбург

12. Запишите название государства, пропущенного в тексте.

Одним из приграничных субъектов РФ является Оренбургская область, которая имеет выход к Государственной границе РФ с \_\_\_\_\_.

13. Группа зарубежных туристов своими глазами хочет увидеть места обитания песцов, оленей, леммингов и понаблюдать за животными. Какой заповедник России им необходимо для этого посетить?

- 1) «Черные Земли»; 2) «Большой Арктический»; 3) «Воронежский»; 4) «Кивач»

### Функциональная грамотность. PISA. ПРОХОЖДЕНИЕ ВЕНЕРЫ ПО ДИСКУ СОЛНЦА

14. 8 июня 2004 года мы могли наблюдать, как планета Венера проходит перед Солнцем, что было видно во многих местах на Земле. Данное явление называется «прохождением» Венеры и случается, когда ее орбита находится между Солнцем и Землей. Предыдущее прохождение Венеры произошло в 1882 году, а следующее прогнозируется на 2012 год.

Ниже представлено изображение прохождения Венеры по диску Солнца в 2004 году.

Телескоп был направлен на Солнце, а изображение было спроецировано на белую карту.

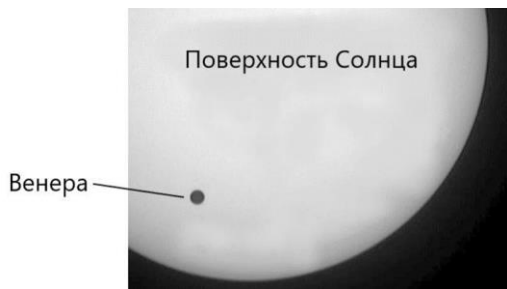

**Почему наблюдение за прохождением осуществлялось посредством проецирования изображения на белую карту, а не через прямое наблюдение через телескоп?**

- А. Свет Солнца был слишком ярким для того, чтобы разглядеть Венеру.
- В. Солнце и так достаточно большое, поэтому его можно увидеть без увеличения.
- С. Наблюдение за Солнцем через телескоп может навредить глазам.
- Д. Изображение нужно было уменьшить путем его проецирования на карту.

**15. Почему на планете Венера температура выше чем на планете Меркурий, несмотря на то, что Меркурий находится ближе к Солнцу?**

**16\* Морской бриз.**

Мы проехали от города Барселона расположенного на побережье Средиземного моря до побережья Бискайского залива. И вот, наконец, конечный пункт нашего путешествия — город Бильбао. В нём расположен порт прогулочных яхт. По узким улочкам мы проехали туда. Был тёплый летний день. Дул лёгкий бриз. Водное пространство залива было заполнено яхтами.

В каком направлении дуют дневные бризы и почему они образуются на побережье океана?

**Критерии оценивания.**

- А- максимальный балл/оценка «5» =коэффициент сложности (N)
- Б – количество фактических правильных ответов
- В – балл
- Формула:  $V=B/N$

Если бал находится в пределах:

- 4,5-5 = оценка «5»
- 3,5-4,49 = оценка «4»
- 2,5-3,49 = оценка «3»
- менее 2,50 = оценка «2»

Пример вычисления. Максимальное количество баллов за работу равняется – 20. Вычисляем коэффициент сложности (N):  $20/5=4$ . Далее считаем фактический балл ученика. (на пример – 17). Рассчитываем оценку:  $17/4=4,25$ . Оценка соответственно – 4.

**Задание повышенной сложности.**

Критерии оценивания выполнения задания	Баллы
Ответ включает все требуемые элементы (2 довода) и не содержит географических ошибок в том числе и арифметических в случаи решения задач. Ответы на вопрос могут быть приведены иной, близкой по смыслу формулировке	2
Ответ включает 1 требуемый элемент (1 довод), и не содержит грубых географических ошибок в том числе и арифметических в случаи решения задач. Ответы на вопрос могут быть приведены иной, близкой по смыслу формулировке	1
Ответ неправильный	0

2 балла – оценка «5»

### Ответы.

Задания с 1 по 15 выставляется по 1 баллу

Если в ответах на задание 8, прописан только один ответ или один ответ не правильный, выставляется 0 баллов.

В задании 9 выставляется 0 баллов, если число написано неправильно (отсутствует соответствующий знак)

В задании 1 выставляется 0 баллов, если нарушен порядок чисел.

1. 321

2. 2

3. 12ч

4. 1

5. 3

6.3

7.1

8. 1,4

9. 4

10. -5,8

11. 4

12. Казахстан

13. 2

14. С

15. Атмосфера более плотная или парниковый эффект более мощный. Ответ может быть дан в иной формулировке, но близкой по смыслу.

16. Дневной бриз дует с океана. Все происходит из-за разности нагрева двух различных участков Земли. Ответ может быть дан в иной формулировке, но близкой по смыслу.

# Русский язык

## Пояснительная записка

Промежуточная аттестация по русскому языку проводится с целью определения уровня освоения обучающимися предметного содержания курса «Русский язык» в соответствии с требованиями Федерального государственного образовательного стандарта основного общего образования, выявления элементов содержания, вызывающих наибольшие затруднения у обучающихся и выявления динамики результативности обучения.

Промежуточная аттестация по русскому языку в 5 классе проводится в форме диктанта с грамматическим заданием, в котором представлены изученные в текущем учебном году орфограммы и пунктограммы. Диктанты по русскому языку являются эффективной формой тематического контроля при изучении курса русского языка. Грамматические задания включают задания на функциональную грамотность, фонетический и синтаксический разборы и содержат задание повышенной сложности.

Формой проведения промежуточной аттестации по русскому языку в 6 классе также является диктант с грамматическим заданием. Диктант включает в себя изученные в 6 классе орфограммы. Грамматические задания представляют собой виды лингвистического разбора (морфемного и морфологического), включают задание на формирование функциональной грамотности и задание повышенной сложности.

В 7 классе промежуточная аттестация проводится в форме диктанта с грамматическим заданием. В диктанте представлены изученные в текущем учебном году орфограммы и пунктограммы. Грамматические задания содержат виды лингвистического разбора (словообразовательный, морфологический), задание на подбор синонима, вопрос по тексту и задание повышенной сложности.

Промежуточная аттестация по русскому языку в 8 классе представляет собой контрольную работу в виде текста и 11 заданий к нему, проверяющих усвоение тем, изученных в текущем учебном году. Среди предложенных заданий есть задания с выбором ответа и кратким ответом. Ответом на задание повышенной сложности должно стать предложение, составленное по заданным характеристикам.

Промежуточная аттестация по русскому языку в 9 классе проводится в форме контрольной работы, которая состоит из текста и 15 заданий к нему с выбором ответа и кратким ответом, проверяющих усвоение обучающимися курса русского языка за 9 класс.

Контрольная работа по русскому языку в 10 классе содержит 15 заданий с кратким ответом. Предложены следующие разновидности заданий с кратким ответом: задания открытого типа на запись самостоятельно сформулированного правильного ответа; задания на выбор и запись одного правильного ответа из предложенного перечня ответов. Ответ на задания даётся соответствующей записью в виде слова, словосочетания, предложения, числа (чисел).

Промежуточная аттестация по русскому языку в 11 классе проводится в форме контрольной работы, которая состоит из текста и 16 заданий к нему с выбором ответа и кратким ответом, проверяющих усвоение обучающимися курса русского языка за 11 класс.

На выполнение промежуточной аттестации по русскому языку в 5-11 классах отводится 45 минут.

## Демоверсии КИМов

### 5 класс

#### Диктант с грамматическим заданием

Дуб – удивительное растение. Он растёт сотни лет. Молния ударит в него, опалит огнем, и все равно весной распустятся на его черных ветках зеленые листочки.

Дуб начинает распускаться позже всех деревьев. Лес уже зеленый, а дуб один чернеет в чистом поле. Зато дуб дольше всех деревьев стоит с листвой осенью. Когда наступит мороз, листья на дубе пожухнут, свернутся в трубочки и не опадают всю зиму.

В дубовой роще ночью кормятся желудями кабаны, а в дупле живет сыч и зимует летучая мышь.

Иногда смотришь, за рекой далеко от леса растут молодые дубки. Удивляешься! Ветер не мог занести туда тяжелые желуди. Это сойка осенью подобрала желуди, припрятала и забыла о них, а они проросли.

(109 слов)

#### Грамматические задания

1. *Озаглавьте текст.*
2. *Сформулируйте основную мысль текста.*
3. *Фонетический разбор.*
  - 1) вариант – позже

2) вариант – **сойка**

#### 4. Синтаксический разбор

1) вариант – Лес уже зеленый, а дуб один чернеет в чистом поле.

2) вариант – Это сойка осенью подобрала желуди, припрятала и забыла о них, а они проросли.

#### 5.\* Запишите слово по его признаку.

1) вариант-1 абзац

1. Это слово настоящего времени, единственного числа, 3-го лица, I спряжения.
2. Это слово 1-го склонения, множественного числа, женского рода, стоит в предложном падеже.
3. Это слово обозначает признак предмета, единственного числа, среднего рода, стоит в именительном падеже.

2) вариант-3 абзац.

Запиши слово по его признаку.

1. Это слово настоящего времени, множественного числа, 3-го лица, II спряжения.
2. Это слово 3-го склонения, единственного числа, женского рода, стоит в именительном падеже.
3. Это слово обозначает признак предмета, единственного числа, женского рода, стоит в предложном падеже.

### Критерии оценивания

В контрольной работе, состоящей из диктанта и грамматического задания, выставляется две оценки.

#### Критерии оценивания диктанта

Отметка	Количество ошибок (орфографических/пунктуационных)
«5»	0/0, 0/1, 1/0 (негрубая ошибка);
«4»	1/1, 1/3, 2/1, 2/2, 0/4, 3/0, 3/1, 3/2, 3/3
«3»	3/4, 3/5, 4/4, 0/7, 5/4, 5/5, 6/0
«2»	7/0, 6/8, 5/9, 8/6 и более

#### Критерии оценивания грамматического задания

**Максимальный балл за грамматическое задание – 15 баллов**

- 1) задание – 1 балл.
- 2) задание – 1 балл.
- 3) задание – 7 баллов.
- 4) задание – 6 баллов.

Кол-во баллов	Оценка			
	«2»	«3»	«4»	«5»
15	7 и менее	8-9	10-12	13-15

#### Критерии оценивания задания повышенной сложности (\*)

**Задание повышенной сложности (\*) не является обязательным** для выполнения всеми обучающимися класса. Если обучающийся набрал за задание повышенной сложности **максимально возможное количество баллов**, ему на следующий урок выставляется дополнительная **отметка «5»**. Если обучающийся **не справился с заданием или не смог набрать максимально возможное количество баллов**, **отметка за выполнение этого задания не выставляется.**

### Ключи

#### Грамматическое задание

##### 1 вариант

1. Дуб.
2. Дуб – удивительное растение.
3. Фонетический разбор.

Позже – 2 слога

п - [п]- согласный, глухой, твердый

о - [о] – гласный, ударный

з -

ж - [ж] – согласный, звонкий, твердый

е - [э] – гласный, безударный

в слове 5 букв, 4 звука, так как з не образует звука.

4. Синтаксический разбор

Лес уже зеленый, а дуб один чернеет в чистом поле.

(повест., невоск, распр., сложное, сложносочиненное)

( ), а ( )

5.\* Запиши слово по его признаку.

1) Растет 2) На ветках 3) Удивительное

**2 вариант**

1. Дуб.

2. Дуб - удивительное растение.

3. Фонетический разбор.

Сойка – 2 слога

с - [с] – согласный, глухой, твердый

о - [о] – гласный, ударный

й - [й] – согласный, звонкий, мягкий

к - [к] – согласный, глухой, твердый

а - [а] – гласный, безударный

5 букв, 5 звуков

4. Синтаксический разбор

Это сойка осенью подобрала желуди, припрятала и забыла о них, а они проросли.

(повест., невоск., распр., сложное, сложносочиненное)

( ), а ( )

5.\* Запиши слово по его признаку.

1) Кормятся 2) Мышь 3) Дубовой

## 6 класс

### Диктант с грамматическим заданием Соловьиная трель

Потеплело, и от зари, и до зари заливаются соловьи. Майская прохлада укрощала их пение, а теперь самое время слушать неугомонную серенькую невеличку. Всю ночь не смолкает соловьиная трель в прибрежных кустах неширокой, но красивой речонки.

Соловьи любят приречные кустарники, заросли лесных низин, в которых по утрам расстилается густой туман. Но не стоит забираться в лесную глушь, чтобы насладиться их пением. Выйдите из дома, расположитесь в тени душистой сирени. Беспредельная радость охватит вас, когда вы услышите эти безыскусные чарующие переливы. Голос певца то замирает, то громче возносится, и эхо вторит соловьиной песне.

Трудно кому-либо состязаться с соловьем в пении. В птичьем хоре все покрывает его голос. Его воспевали в своих стихах поэты, композиторы слагали о нем песни.

(116 слов)

#### Грамматическое задание

**1) Произведите морфологический разбор**

*1 вариант:*

*имени прилагательного прибрежных;*

*2 вариант:*

*имени прилагательного приречные;*

**2) Произведите морфемный разбор**

*1 вариант – беспредельная, заливаются;*

*2 вариант – неугомонную, расстилается.*

### 3) Найдите утверждение, которое НЕ соответствует содержанию текста

1 вариант:

- а) Соловьи любят приречные кустарники.
- б) Соловья воспевали в своих стихах поэты.
- в) Соловья можно услышать только в лесной глуши.
- г) Соловьи поют всю ночь напролёт.

2 вариант:

- а) Никто не может состязаться с соловьем в пении.
- б) Композиторы слагали о соловье песни.
- в) Соловья можно услышать и в тени душистой сирени.
- г) С наступлением мая соловьи начинают петь от зари до зари.

### 4) Восстановите словообразовательную цепочку\*

1 вариант: петь → \_\_\_\_\_ → \_\_\_\_\_ → воспевали

2 вариант: кроткий → \_\_\_\_\_ → \_\_\_\_\_ → укроцала

### Критерии оценивания

В контрольной работе, состоящей из диктанта и грамматического задания, выставляется две оценки.

### Критерии оценивания диктанта

Отметка	Количество ошибок (орфографических/пунктуационных)
«5»	0/0, 0/1, 1/0 (негрубая ошибка);
«4»	1/1, 1/3, 2/1, 2/2, 0/4, 3/0, 3/1, 3/2, 3/3
«3»	3/4, 3/5, 4/4, 0/7, 5/4, 5/5, 6/0
«2»	7/0, 6/8, 5/9, 8/6 и более

### Критерии оценивания грамматического задания

Максимальный балл за грамматическое задание – 12 баллов

- 1) За правильный морфологический разбор – 9 баллов.
- 2) За правильный морфемный разбор каждого слова – 1 балл (всего 2 балла).
- 3) За правильное определение утверждения, не соответствующего тексту – 1 балл.

Кол-во баллов	Оценка			
	«2»	«3»	«4»	«5»
12	5 и менее	6-8	9-10	11-12

### Критерии оценивания задания повышенной сложности (\*)

Задание повышенной сложности (\*) не является обязательным для выполнения всеми обучающимися класса. Если обучающийся набрал за задание повышенной сложности **максимально возможное количество баллов**, ему на следующий урок выставляется дополнительная отметка «5». Если обучающийся не справился с заданием или не смог набрать **максимально возможное количество баллов**, отметка за выполнение этого задания не выставляется.

### Ключи

#### Грамматическое задание

#### 1) Произведите морфологический разбор

1 вариант:

имени прилагательного *прибрежных* (9б);

2 вариант:

имени прилагательного *приречные* (9б);

#### 2) Произведите морфемный разбор

1 вариант – *беспредельная, заливаются – бес-предель-н-ая (1б), за-ли-ва-ют-ся (1б);*

2 вариант – неугомонную, расстиляется – не-угомон-н-ую (1б), рас-стил-а-ет-ся (1б).

3) **Найдите утверждение, которое НЕ соответствует содержанию текста**

1 вариант – в;

2 вариант – г.

4) **Восстановите словообразовательную цепочку\***

1 вариант: петь → \_\_\_\_\_ → \_\_\_\_\_ → воспевали

петь → **воспеть** → **воспевать** → воспевали

2 вариант: кроткий → \_\_\_\_\_ → \_\_\_\_\_ → укрощала

кроткий → **укротить** → **укрощать** → укрощала

7 класс

### Диктант с грамматическим заданием

Дом стоял несколько в стороне. Окна его были покрашены масляной краской, а небольшое крылечко сбоку еще пахло сосной. Двери были раскрыты настежь, но хозяев в доме не оказалось. Направо от двери стоял некрашенный стол, слева виднелась массивная печь.

Вскоре с улицы прибежала Наташа, встретившая меня так, как будто мы с ней были старые знакомые. Она радушно предложила мне чаю и ранней малины, но я попросил ее сначала показать мне сад.

Мы вышли из дома. Сад лепетал тополиной листвой. Перешагнув за калитку, я неожиданно увидел яблоньки, малинник, густо усыпанный кое-где уже поспевающей ягодой. Почувствовав смолистый аромат, я повернул голову налево и увидел кедры. Они были иссиня-черные, по-медвежьи угрюмы и неприветливы. Наташа ласково и как-то застенчиво потрепала одно дерево.

(117 слов)

#### Грамматические задания

1) **Морфологический разбор причастия:**

1 вариант – покрашены;

2 вариант – раскрыты.

2) **Словообразовательный разбор:**

1 вариант – тополиной

1 вариант – смолистый

3) **К слову лепетал подберите синоним.**

4) **Чем был удивлён герой?**

5) **\*Выписать СП, составить схему, определить вид.**

#### Критерии оценивания

В контрольной работе, состоящей из диктанта и грамматического задания, выставляется две оценки.

#### Критерии оценивания диктанта

Отметка	Количество ошибок (орфографических/пунктуационных)
«5»	0/0, 0/1, 1/0 (негрубая ошибка);
«4»	1/1, 1/3, 2/1, 2/2, 0/4, 3/0, 3/1, 3/2, 3/3
«3»	3/4, 3/5, 4/4, 0/7, 5/4, 5/5, 6/0
«2»	7/0, 6/8, 5/9, 8/6 и более

#### Критерии оценивания грамматического задания

Максимальный балл за грамматическое задание – 15 баллов

1) За правильный морфологический разбор – 11 баллов.

2) За правильный словообразовательный разбор слова – 2 балла (правильно выделены части слова (1б) и правильно указан способ (1б)).



- 3) Подбор синонима (16).
- 4) Ответ на вопрос (16).

Кол-во баллов	Оценка			
	«2»	«3»	«4»	«5»
15	6 и менее	7-10	11-13	14-15

### Критерии оценивания задания повышенной сложности (\*)

**Задание повышенной сложности (\*) не является обязательным** для выполнения всеми обучающимися класса. Если обучающийся набрал за задание повышенной сложности **максимально возможное количество баллов**, ему на следующий урок выставляется дополнительная отметка «5». Если обучающийся **не справился с заданием или не смог набрать максимально возможное количество баллов**, отметка за выполнение этого задания **не выставляется**.

### Ключи

1) Покрашены - причастие, обозначает признак предмета по действию, каковы?

I окна (каковы) покрашены

Н.ф. – покрашенный, обр. от. глаг. покрасить.

II. Пост. пр.:СППВ., сов.вида;

Непост. пр. краткая форма, мн.ч.

III. окна (каковы) покрашены (сказуемое)

Раскрыты – причастие, обозначает признак предмета по действию, каковы?

I. двери (каковы?) раскрыты

Н.ф. – раскрытый, образовано от глагола раскрыть

II. Пост. пр.: СППВ, сов. вида;

Непост. пр.: краткая форма, мн. ч.

III. двери (каковы?) были раскрыты (сказуемое)

2) Словообразовательный разбор:

1в - тополиной –образовано от существительного тополь, при помощи суффикса ИН, способ суффиксальный;

2в - смолистый – образовано от существительного смола, при помощи суффикса ИСТ, способ суффиксальный.

3) Лепетал - шелестел (Сад лепетал листьями)

4) Герой был удивлён кедрами (Они были иссиня-черные, по-медвежьи угрюмы и неприветливы)

## 8 класс

### Контрольная работа

#### Часть 1

#### **Внимательно прочитайте текст.**

(1)Жили-были три брата. (2)Как-то за вечерней беседой заговорили они о Мечте.

– (3)Нельзя человеку без Мечты, – говорил Старший. – (4)Мечта – это опора. (5)Она крылья даёт, она сил прибавляет, она помогает жить.

– (6)Мечта – это маяк, – отвечал Средний. – (7)С ней не заблудишься в жизни, она всегда путь укажет.

– (8)Не согласен, – горячился Старший. – (9)Мечта как вера. (10)Есть она у тебя – куда хочешь иди, всё будет в радость.

– (11)Как же идти, не видя пути? – (12)Средний был более рассудителен. – (13)Мечта, скорее, как надежда, ведь, если не имеешь цели, и вера бывает слепа!

– (14)А я думаю, – молвил Младший, опустив глаза, – что Мечта – это спасение. (15)Без Мечты засохнет Душа, как росток в пустыне.

– (16)Мечта должна быть высокой, – говорил Старший. – (17)Чем выше Мечта, тем больше сил идущему она придаёт. (18)Я, например, мечтаю сделать людей счастливыми. (19)Что может быть выше и радостнее?

– (20)Мечта должна быть достижимой, – возражал Средний. – (21)Говорят, чтобы жизнь прошла не напрасно, нужно построить дом, посадить дерево и вырастить сына. (22)Это и есть моя Мечта.

– (23)А я мечтаю о Совершенстве, – всё так же, не поднимая глаз, тихо произнёс Младший. – (24)Я мечтаю быть мастером и помогать другим стать мастерами, потому что мастерство умирает, оставаясь в одном человеке.

(25)После недолгого молчания Средний сказал:

– (26)А что, братья, не пора ли нам отправиться навстречу своей Мечте?

– (27)Пора! – горячо ответили братья.

– (28)Тогда решено: завтра – в путь!

...(29)Долго шли братья по родной земле. (30)И остановились они однажды у развилки трёх дорог.

– (31) Не случаен этот знак свыше, – молвил Старший. – (32)Раз Мечта у каждого из нас своя, стало быть, суждено нам каждому своей дорогой идти. (33) Смеркается, однако. (34) Заночуем здесь, а до утра и подумаем, кому какой дорогой отправляться.

(35) Проснувшись, братья долго молча сидели у догоревшего костра. (36) Каждый думал о своём, но все думали об одном и том же. (37) Сомнения терзали их души. (38) Обнялись братья на прощание и пошли каждый своим путём.

(39)Много лет прошло с тех пор. (40)И как разошлись тогда братья каждый своей дорогой, так больше и не встречались.

(41)Старший так и не понял, что никто не может сделать человека счастливым, кроме него самого. (42)Каждый человек – творец своего счастья, и, пока Старший это не осознает, он так и будет жить со своей неосуществлённой мечтой.

(43)А средний брат? (44)У него есть дом, сад, семья. (45)Разве его мечта не сбылась? (46)Но он загнал свою сокровенную Мечту в тесный и пыльный круг своего домашнего очага. (47)Когда-то давно его юношеское сердце откликнулось на древнюю мудрость, но холодный ум по-своему истолковал её смысл. (48)А ведь «построить дом» – значит обрести духовную опору, твёрдую жизненную позицию, неподвластную бурям и ураганам. (49)«Посадить дерево» – значит посеять в людях семена добра, а «вырастить сына» означает передать свой опыт другим, подобно тянущимся к твоему свету детям.

(50)И только Младший понял, что не мечта служит человеку, а человек – мечте. (51)Его Мечту можно назвать одним словом – Любовь. (52)Не к конкретному человеку, а Любовь к Совершенству, к Красоте, Любовь к людям. (53)Он стал Мастером и указал своим ученикам путь к счастью, чего не достиг старший брат, посеял семена и взрастил плоды, от чего уклонился средний, и прикоснулся к Совершенству, о чём сам мечтал когда-то. (54)Только он нашёл истинный путь.

(По В.А. Тузлукову\*)

\* Виктор Анатольевич Тузлуков (род. в 1964 г.) – современный писатель, публицист, лауреат литературных премий.

## Часть 2

### Выполните задания 1-10.

1. В каком варианте ответа содержится информация, необходимая для обоснования ответа на вопрос: «Почему каждый брат пошёл своей дорогой?»

1) Братья поссорились, споря о Мечте.

2) У каждого была своя Мечта, следовательно, каждому нужно было идти своей дорогой.

3) Братьям хотелось скорее расстаться.

4) Братья не знали, как поступить, спорили, это было компромиссным решением.

2. Замените словосочетание **ДОМАШНЕГО ОЧАГА**, построенное на основе связи **СОГЛАСОВАНИЕ**, синонимичным словосочетанием, построенным на основе **УПРАВЛЕНИЯ**.

3. Среди предложений 50 – 54 укажите номер предложения с **составным глагольным сказуемым**.

4. Среди предложений 29-32 укажите такое предложение, в составе которого есть **односоставное безличное**. Напишите номер этого предложения.

5. В приведенных ниже предложениях пронумерованы все запяты. Выпишите цифры, обозначающие запяты при **вводном слове**.

Чем выше Мечта, (1) тем больше сил идущему она придаёт. Я, (2), например, (3) мечтаю о том, (4) чтобы сделать людей счастливыми.

6. Среди предложений 31 – 38 укажите предложение с **обособленным обстоятельством**. Напишите номер этого предложения.

7. Среди предложений 49 - 50 укажите сложное предложение, в состав которого входит **неполное** предложение.

8. В приведенных ниже предложениях укажите запятую при однородных **членах**.

Раз Мечта у каждого из нас своя, (1) стало быть, (2) суждено нам каждому своей дорогой идти. Смеркается, однако. Заночуем здесь, (3) а до утра и подумаем, (4) кому какой дорогой отправляться.

9. Выпишите **грамматическую основу** предложения 51.

10. Каким членом предложения является **глагол неопределенной формы** («ПЕРЕДАТЬ») в предложении 49?

11\*. Составьте одно предложение с данными синтаксическими характеристиками: простое, повествовательное, невосклицательное, односоставное, определённо-личное, распространённое, осложнённое обособленным определением.

### Критерии оценивания

Кол-во

Баллов

Оценка

	«2»	«3»	«4»	«5»
10	4 и менее баллов	5-6	7-8	9-10

### Критерии оценивания задания повышенной сложности (\*)

**Задание повышенной сложности (\*) не является обязательным** для выполнения всеми обучающимися класса. Если обучающийся набрал за задание повышенной сложности **максимально возможное количество баллов**, ему на следующий урок выставляется дополнительная **отметка «5»**. Если обучающийся **не справился с заданием или не смог набрать максимально возможное количество баллов**, **отметка за выполнение этого задания не выставляется**.

### Ключи

- 2
- Очага дома
- 51
- 32
- 2,3
- 35
- 50
- 3
- Можно назвать
- Сказуемое

## 9 класс

### Контрольная работа

(1)Собрались Гринька и Федя на луг за щавелём, и Ваня решил пойти с ними.

— (2)Ступай, ступай, — сказала бабушка, — наберёшь щавелю — зелёные щи сварим.

(3)Весело было на лугу: траву ещё не скосили, и кругом далеко-далеко пестрели цветы — и красные, и синие, и белые. (4)Весь луг был в цветах.

(5)Разбрелись ребяташки по лугу и стали рвать щавель. (6)Всё дальше и дальше уходили они по высокой траве, по весёлым цветам.

(7)Вдруг Федя сказал:

— (8)Что-то здесь пчёл много!

— (9)Правда, здесь пчёл много, — сказал и Ваня, — всё время гудят.

— (10)Эй, ребята, — закричал издали Гринька, — поворачивай обратно, мы, кажется, на пчельник забрели — вон ульи стоят!

(11)Вокруг пчельника, расположившегося на самом солнцепёке, густо росли липы и акации, а сквозь ветки были видны маленькие пчелиные домики, которые

были похожи на игрушечные теремки, будто кто-то нарисовал эти теремки сказочной кистью.

— (12)Ребята, отступай! — скомандовал Гринька. — (13)Только тихо, руками не махать, а то пчёлы кусают.

(14)Ребятишки осторожно пошли от пчельника. (15)Они шагали тихо и руками не махали, чтобы не сердить разъярённых пчёл, и совсем было ушли, но тут Ваня услышал, что кто-то плачет. (16)Он оглянулся на товарищей, но Федя не плакал,

и Гринька не плакал, а плакал маленький Васятка, сын пчеловода. (17)Он тоже как-то забрёл на пчельник и теперь растерянно стоял среди ульев, а пчёлы так и налетали на него.

— (18)Ребята, Васятку пчёлы закусали! — крикнул Ваня.

— (19)И что ж, по-твоему, нам за ним на пчельник идти, чтобы и нас пчёлы закусали? — ответил Гринька.

— (20)Вот пойдём мимо их дома — его отцу скажем, — сказал Федя.

(21)И оба пошли дальше, а Ваня вернулся и пошёл прямо на пчельник, пытаясь привлечь внимание Васятки. (22)Но Васятка не слышал, он отмахивался от пчёл

и орал во весь голос. (23)Ваня подошёл к Васятке, взял его за руку и повёл с пчельника. (24)До самого дома довёл.

(25)Васяткина мать выбежала на крыльцо, взяла Васятку на руки:

— (26)Ах ты непослушный, зачем на пчельник ходил, ведь говорено было не раз, чтобы остерегался ульев! (27)Вон как пчёлы искусили!

(28)Посмотрела на Ваню: «Ах, батюшки, Ванёк, и тебе от пчёл досталось, но ты не бойся: поболит — перестанет!»

— (29)Мне ничего, — сказал Ваня и пошёл домой. (30)Пока шёл, у него распухла губа, и веко распухло, и закрылся глаз.

— (31) Это кто же тебя так разукрасил? — всплеснула руками бабушка.

— (32) Пчёлы, — ответил Ваня.

— (33) А почему же Гриньку и Федю пчёлы не тронули?

— (34) Убежали они, а я Васятку вёл, — сказал Ваня.

(35) Отец пришёл с поля обедать, посмотрел на Ваню и рассмеялся.

(36) Федя с Гринькой от пчёл убежали, — сказала бабушка, — а наш простофиля полез Васятку спасать.

(37) Вот бы мама сейчас его увидела — что бы она сказала?

(38) Ваня глядел на отца одним глазом и ждал, что же ответит отец, как передаст он воображаемые слова мамы.

(39) А отец улыбнулся и похлопал Ваню по плечу:

— (40) Она бы сказала: «Молодец у меня сынок!»

(по Л.Ф. Воронковой)

\* *Воронкова Любовь Фёдоровна (1906-1976 гг.) — советская писательница, автор многих детских книг и цикла исторических повестей для детей, таких*

*как «Старшая сестра», «Сад под облаками», «Где твой дом?» и др.*

**Ответами к заданиям 1-15 являются число, последовательность цифр или слово (словосочетание), которые следует записать в поле ответа в тексте работы.**

1. В каком варианте ответа содержится информация, необходимая для обоснования ответа на вопрос: «Почему мама Вани ответила бы, что её сын молодец?»
  - 1) Потому что Ваня помогал бабушке: собирал щавель для зелёных щей.
  - 2) Потому что Ваня был послушным и добрым мальчиком, выполнял все поручения отца.
  - 3) Потому что поступок Вани характеризует его как человека, не оставляющего товарища в беде, и заслуживает похвалы.
  - 4) Потому что Ваня искренне помогал всем своим друзьям.
2. Укажите, какое средство речевой выразительности используется в предложении: «Но Васятка не слышал, он отмахивался от пчёл и кричал во весь голос».
  - 1) олицетворение
  - 2) фразеологизм
  - 3) сравнительный оборот
  - 4) эпитет
3. Из предложений 35-38 выпишите слово, в котором правописание приставки определяется её значением — «приближение».

4. Из предложений 15-17 выпишите слово, в котором правописание суффикса определяется правилом: «В наречии на -о(-е) пишется столько же Н, сколько в слове, от которого оно образовано».
5. Замените разговорное слово «орал» в предложении 22 стилистически нейтральным синонимом. Напишите этот синоним.
6. Замените словосочетание «слова мамы», построенное на основе управления, синонимичным словосочетанием со связью согласование. Напишите получившееся словосочетание.
7. Выпишите грамматическую основу предложения
8. Среди предложений 12-18 найдите предложение с обособленным приложением. Напишите номер этого предложения.
9. Среди предложений 11-17 найдите предложение с обособленным определением.
10. Среди предложений 20-27 найдите предложение с обособленным обстоятельством.
11. В приведённом ниже предложении из прочитанного текста пронумерованы все запятые. Выпишите цифры, обозначающие запятые при обращении.

*Эй, (1) ребята, (2) — закричал издали Гринька, (3) — поворачивай обратно, (4) мы, (5) кажется, (6) на пчельник забрели — вон улы стоят!*

12. кажите количество грамматических основ в предложении 11. Ответ запишите цифрой.
13. В приведённом ниже предложении из прочитанного текста пронумерованы все запятые. Выпишите цифру, обозначающую запятую между частями сложного предложения, связанными сочинительной связью.

*Вокруг колхозного пчельника, (1) расположившегося на самом солнцепёке, (2) густо росли липы и акации, (3) а сквозь ветки были видны маленькие пчелиные домики, (4) которые были похожи на игрушечные теремки, (5) будто кто-то нарисовал их сказочной кистью.*

14. Среди предложений 11-17 найдите сложноподчинённое предложение с последовательным подчинением придаточных. Напишите номер этого предложения.
15. Среди предложений 1-10 найдите сложное предложение с бессоюзной и союзной сочинительной связью между частями. Напишите номер этого предложения.

### Критерии оценивания

Кол-во баллов	Оценка			
	«2»	«3»	«4»	«5»
15	8 и менее	9-11	12-13	14-15

### Ключи

1. 3
2. 2
3. Пришёл
4. Растерянно
5. Кричал.
6. Мамины слова
7. Много
8. 16
9. 11
10. 21
11. 12
12. 4
13. 3
14. 11
15. 3

# АНГЛИЙСКИЙ ЯЗЫК

## Пояснительная записка

Работа состоит из 5 заданий базового уровня и 1 задания повышенной сложности. Она содержит задания, предусматривающие следующие формы ответа:

- задание на понимание запрашиваемой информации в прослушанном тексте;
- грамматическое задание на выбор из предложенных вариантов;
- задание на употребление лексики, подходящей по смыслу;
- задание на чтение с извлечением необходимой информации;
- задание на соотнесение вопроса с подходящим по смыслу ответом;
- задание на написание личного письма с опорой на шаблон.

Каждый правильный ответ оценивается в 1 балл.

Контрольная работа рассчитана на 45 минут.

### Критерии оценивания

Отметка	Количество баллов
«2»	49% и меньше
«3»	69-50%
«4»	89-70%
«5»	90-100%

### Критерии оценивания задания с повышенной сложностью

Отметка	Количество баллов
«2»	49% и меньше
«3»	69-50%
«4»	89-70%
«5»	90-100%

### Listening.

#### 1. Listen and match the people to the activities. (5 баллов)

- |         |                      |
|---------|----------------------|
| 1. Mark | A shop for souvenirs |
| 2. Mary | B visit museums      |
| 3. Mum  | C stay in hotel      |
| 4. Jim  | D do sightseeing     |
| 5. Dad  | E shop for clothes   |

### Grammar

**2. Choose the correct item. (10 баллов)**

1. My friends and I \_\_\_\_\_ at the party now.  
a. was b. are
2. Look! Jane and Kate \_\_\_\_\_ dancing on the dance floor.  
a. are b. am
3. Paul is \_\_\_\_\_ and \_\_\_\_\_ cola.  
a. sit, drink b. sitting, drinking
4. My friends \_\_\_\_\_ talking and laughing together at the moment.  
a. were b. are
5. We \_\_\_\_\_ to disco every week.  
a. go b. will go
6. We \_\_\_\_\_ staying in on Saturday evenings.  
a. likes b. don't like
7. But I \_\_\_\_\_ ill last week, so I \_\_\_\_\_ my friends then.  
a. was, didn't join b. am, doesn't join
8. I \_\_\_\_\_ very disappointed but now I \_\_\_\_\_ happy!  
a. were, was b. was, am
9. My car is \_\_\_\_\_ than yours.  
a. faster b. fast c. the fastest
10. It is the \_\_\_\_\_ book of the three.  
a. interestinger b. interestingest c. the most interesting

**Vocabulary**

**3. Choose the correct item. (9 баллов)**

1. I am going to the .... to buy toys.  
A post office B sports shop C toy shop
2. The ... on his identification card is 20-7-23.  
A full name B expiry date C telephone number
3. Don't eat in the living room; the .... is a place for eating.  
A study B bathroom C kitchen
4. They buy all their ... from the newsagent's.  
A vegetables B bread C newspapers
5. When you cross a road, ... both ways for traffic.  
A look B see C listen
6. Claire hates thrillers. She thinks they're ...  
A enjoyable B terrible C great
7. ... your full name?  
A What's B Where's C How's
8. "What is your ... ?" "I'm Russian."  
A postcode B nationality C full name
9. Edinburgh is the ... of Scotland.

A desert B river C capital

**Everyday English.**

**4. Choose the correct response: (5 баллов)**

1. Can I have the menu? A They're brilliant.  
2. Would you like anything to drink? B Here you are, sir.  
3. How much is the Scrabble? C A glass of juice, please.  
4. How do you like the fireworks? D It's green with a golden handle.  
5. What does it look like? E It's 18 dollars.

**5 Reading (6 баллов)**

*Read the information about school clubs. Answer the questions.*

1. When are the karate classes for beginners? \_\_\_\_\_  
2. Where are the Chess Club meetings? \_\_\_\_\_  
3. Who gives swimming lessons? \_\_\_\_\_  
4. Can you play the piano on Tuesday? \_\_\_\_\_  
5. Can boys join the fitness club? \_\_\_\_\_  
6. Is the Computer Club in room 7? \_\_\_\_\_

SCHOOL CLUBS	
<p><b>Are you mad about music?</b> Join us! The music club offers classes in piano, violin, guitar and flute. Piano lessons: Mon, Wed 4-6 p.m. Guitar lessons: Tue, Fr 4-6 p.m. Violin &amp; flute: Wed, Thu 5-7 p.m. Contact: Mrs Kelly</p>	<p><b>Chess Club</b> Intelligent and curious wanted! Show your best and be a winner with us! Room 7 Tuesday, 5 p.m.</p>
<p><b>Computer Club</b> Are you interested in computers? Do you want to surf the Net? Come to Technology room. Monday and Thursday 4 p.m.</p>	<p><b>Fitness club</b> Not only for girls... Aerobics, step dancing, weightlifting... Monday &amp; Friday 4 p.m.</p>
<p><b>Swimming club</b> For those who enjoy swimming and want to get fit. Our swimming pool working hours: Monday to Sunday 8-10 a.m., 6-8 p.m. Contact Mr Longlife</p>	<p><b>Karate Club</b> Strong, quick, brave! Beginners: Tuesday Advanced: Thursday Gym 6 p.m. Contact Mr Hobbs</p>

**\* Письмо**

\* Вы собираетесь провести летние каникулы в англоговорящей семье в Великобритании. Вот письмо, которое вы должны написать им. Заполните его. (10 баллов)



*You are going to spend your summer holidays with an English-speaking family. Here is a letter you might write to them. Complete it.*

\_\_\_\_\_ (Date)

Dear Mr. and Mrs. Smith,

Thank you very much for offering (предложение) to \_\_\_\_\_ me at the airport.

I'm \_\_\_\_\_ (прибываю) on \_\_\_\_\_ (date) at 6 a.m.

I'm \_\_\_\_\_ (describe yourself).

I have got \_\_\_\_\_ (describe).

I'll be wearing \_\_\_\_\_ (describe your clothes).

Looking forward to \_\_\_\_\_.

Yours \_\_\_\_\_

\_\_\_\_\_ (your name)

### **Ответы демонстрационного варианта**

#### **1 Listening**

- 1) D
- 2) A
- 3) E
- 4) B
- 5) C

#### **2 Grammar**

- 1-b
- 2-a
- 3-b
- 4-b
- 5-a
- 6-b
- 7-a
- 8-b
- 9-a
- 10-c

#### **3 Vocabulary**

- 1-c 2-b 3-c 4-c 5-a 6-b 7-a 8-b 9-c

#### **Everyday English**

- 1-b
- 2-c
- 3-e
- 4-a
- 5-d

#### **4 Reading**

-Tuesday

2-Room 7

3-Mr. Longlife

4-No, I can't.

5-Yes, they can.

6-No, it isn't.

\* Задание «Письмо»

\*Напиши ответ, дополнив незаконченные предложения.

Dear \_\_\_\_\_

It was great to get your letter.

My name \_\_\_\_\_

I live in \_\_\_\_\_

I am \_\_\_\_\_

We have \_\_\_\_\_

I like \_\_\_\_\_ friends in my class.

My favourite \_\_\_\_\_

In my free time \_\_\_\_\_

I can \_\_\_\_\_

Yours,

## Информатика

### Пояснительная записка

В данную контрольную работу включены задания за курс 8 класса. Работа состоит из 11 заданий. С помощью этих заданий проверяется знание и понимание важных элементов содержания (понятия, их свойства, приемы решения задач и т.п.), владение основными алгоритмами, умение применять знания к решению задач.

Задания, требующие решения – 1, 2, 3, 5, 6, 7, 8, 9, 11\*. В остальных заданиях решение не обязательно. Задание повышенной сложности (11\*) не является обязательным для выполнения всеми обучающимися класса. Если обучающийся справился с этим заданием, ему на следующий урок выставляется дополнительная отметка «5». Если обучающийся не справился с заданием или не приступил к этому заданию, отметка за выполнение этого задания не выставляется.

**Задание 1** направлено на проверку знаний перевода из десятичной системы счисления в двоичную (восьмеричную, шестнадцатеричную).

**Задание 2** направлено на проверку знаний перевода из двоичной системы счисления в десятичную.

**Задание 3** направлено на проверку арифметики двоичных чисел.

**Задание 4** направлено на проверку знаний истинности (ложности) логических выражений.

**Задание 5** направлено на нахождение значения переменной в простом линейном алгоритме для формального исполнителя.

**Задание 6** направлено на нахождение значения переменной после выполнения линейного алгоритма.

**Задание 7** направлено на нахождение значения переменной после выполнения алгоритма с условным оператором.

**Задание 8** направлено на нахождение значения переменной после выполнения алгоритма с циклом «for».

**Задание 9** направлено на нахождение значения переменной после выполнения алгоритма с циклом «while».

**Задание 10** направлено на анализ программы условным оператором.

**Задание 11\*** (Задание повышенной сложности) направлено на определение основания в разных системах счисления.

Контрольная работа рассчитана на 45 минут.

### Демоверсия промежуточной аттестации

1. Переведите число 743 из десятичной системы счисления в шестнадцатеричную.
2. Переведите число 1110110 из двоичной системы счисления в десятичную.
3. Выполните действия:  $100110011_2 + 10001001_2$
4. Для какого из приведённых названий **ложно** высказывание:  
(Количество букв чётное) или (Последняя буква гласная)?  
а) Москва б) Омск в) Дубна г) Новокузнецк
5. У исполнителя Альфа две команды, которым присвоены номера:  
1. прибавь 1;  
2. умножь на  $b$  ( $b$  — неизвестное натуральное число;  $b \geq 2$ ).  
Выполняя первую из них, Альфа увеличивает число на экране на 1, а выполняя вторую, умножает это число на  $b$ . Программа для исполнителя Альфа — это последовательность номеров команд. Известно, что программа 11211 переводит число 6 в число 82. Определите значение  $b$ .
6. Переменные  $a$  и  $b$  описаны как целочисленные. Определите значение переменной  $a$  после выполнения следующего фрагмента программы:  
 $a := 423;$   
 $b := a \bmod 10;$   
 $a := a \operatorname{div} 10;$   
 $a := a - 10 * b.$
7. Определить значение переменной  $Z$ , которое будет получено в результате выполнения фрагмента программы:  
 $X := 8; Y := 5; Z := 1;$   
 $\text{if } X < Y \text{ then } Z := Y - 3 \text{ else } Z := X + 6.$
8. Определите значение переменной  $S$  после выполнения следующих операторов:  
 $S := 10;$  For  $i := 0$  to 3 do  $S := S + i;$
9. Определите значение переменной  $S$  после выполнения следующих операторов:  
 $S := 0; k := 3;$  While  $k > 1$  do begin  $k := k - 1; S := S + k;$  end.
10. Ниже приведена программа, записанная на пяти языках программирования.

Паскаль	Python
<pre>var s, t: integer; begin   readln(s);   readln(t);   if (s &gt; 12) or (t &gt; 12)   then writeln('YES')   else writeln('NO') end.</pre>	<pre>s = int(input()) t = int(input()) if s &gt; 12 or t &gt; 12:   print("YES") else:   print("NO")</pre>

Было проведено 9 запусков программы, при которых в качестве значений переменных  $s$  и  $t$  вводились следующие пары чисел:

(1, 13); (14, 2); (1, 12); (11, 12); (-14, -14); (-11, 13); (-4, 11); (2, 9); (8, 6).

Сколько было запусков, при которых программа напечатала «YES»?

11. \* Число  $10201_n$  записано в системе счисления с основанием  $n$  ( $n > 1$ ). Определите наибольшее возможное значение  $n$ , для которого  $144_{10} > 10201_n$ . Для этого значения  $n$  в ответе запишите представление данного числа в десятичной системе счисления. Основание системы счисления указывать не нужно.

### Критерии оценивания работы:

1 – 4 балла – отметка «2»

5, 6 баллов – отметка «3»

7 – 8 баллов – отметка «4»

9, 10 баллов – отметка «5»

**Задание 11\*** (Задание повышенной сложности) не является обязательным для выполнения всеми обучающимися класса. Если обучающийся смог выполнить задание повышенной сложности, ему на

следующий урок выставляется дополнительная отметка «5». Если обучающийся не справился с заданием, отметка за выполнение этого задания не выставляется.

**Ответы:**

1.  $2E7_{16}$
2.  $118_{10}$
3.  $110111100_2$
4. г) Новокузнецк
5. 10
6. 12
7. 14
8. 16
9. 3
10. 3
11. \* 100

## **Биология**

### **Промежуточная аттестация по предмету биология для учащихся 6 классов Пояснительная записка**

Промежуточная аттестационная работа по биологии в 6 классе составлена в соответствии с требованиями Государственного образовательного стандарта и соответствует учебным возможностям учащихся данной степени обучения.

Цель: установление соответствия уровня обучающихся требованиям Государственного образовательного стандарта основного общего образования – оценить уровень общеобразовательной подготовки по биологии учащихся 6-х классов общеобразовательных учреждений с целью их промежуточной аттестации.

Вариант работы включает задания, проверяющие содержание всех основных разделов курса биологии за 6 класс и основных требований к уровню подготовки учащихся.

Форма промежуточной аттестационной работы – контрольная работа.

#### **Инструкция по выполнению работы**

На выполнение тестовой работы дается 40 минут. Работа состоит из нескольких частей, содержащих 15 заданий. Максимальный балл – 26.

#### **Проверяемые результаты:**

##### **Задания на выбор одного правильного ответа. Максимальный балл (10 баллов)**

Задание 1. Характеризовать корневые системы, сравнивать объекты на основе известных признаков.

Задание 2. Характеризовать видоизменения органов растения, выделять главное.

Задание 3. Характеризовать функции корней. Определять функцию на основе известных особенностей строения биологических объектов.

Задание 4. Характеризовать строение побега. Выделять главное, существенные признаки понятий.

Задание 5. Характеризовать процессы жизнедеятельности. Определять функцию на основе известных особенностей строения биологических объектов.

Задание 6. Характеризовать признаки семейств. Сравнивать объекты на основе известных признаков.

Задание 7. Характеризовать строение листа и выполняемые им функции. Анализировать текстовую информацию. Строить логическое рассуждение и делать выводы.

Задание 8. Характеризовать особенности питания растений. Анализировать содержание понятия на основе характерных признаков физиологических процессов.

Задание 9. Характеризовать строение плодов. Сравнивать объекты на основе известных характерных признаков.

Задание 10. Характеризовать процесс фотосинтеза. Выделять главное, существенные признаки понятий.

**Задания с выбором трех правильных ответов. Максимальный балл (6 баллов)**

Задание 11. Характеризовать вегетативные органы растений. Сравнить объекты на основе известных признаков.

Задание 12. Характеризовать видоизменения побегов. Выделять главное, существенные признаки понятий.

**Задания на соответствие. Максимальный балл (4 балла).**

Задание 13. Характеризовать признаки, характерные для ветроопыляемых растений. Строить логическое рассуждение и делать выводы.

Задание 14. Характеризовать строение цветка. Строить логическое рассуждение и делать выводы.

**Максимальный балл (1 балл)**

**Работа с текстом. Максимальный балл (3 балла)**

Задание 15. Анализ текста. Работать с текстовым компонентом. Отвечать на вопросы, используя информацию, заданную в тексте. Строить логическое рассуждение и устанавливать взаимосвязи. Высказывать суждения. Владеть письменной речью.

**Задание\* Рассмотреть схему, отражающую развитие животного мира Земли. Максимальный балл (3 балла)**

**Критерии перевода количества баллов, набранных в результате выполнения КИМ в отметку по пятибалльной шкале.**

Вычисляем по формуле: 22 (максимальный балл) : 5 (максимальная оценка) = 4,4 (коэффициент)

«5» - 84-100% (20-22)

«4» - 65-83% (19-16)

«3» - 50-64% (15-11)

«2» - 49% (10)

**Ключи:**

<b>1</b>	<b>2</b>	<b>3</b>	<b>4</b>	<b>5</b>	<b>6</b>	<b>7</b>	<b>8</b>	<b>9</b>	<b>10</b>
в	в	б	б	г	а	г	в	б	а

11. За 3 правильных ответа ставится 2 балла; за 2 правильных ответа – 1 балл; за отсутствующий или неверный ответ – 0 баллов.

**Ответ: а, б, в.**

12. За 3 правильных ответа ставится 2 балла; за 2 правильных ответа – 1 балл; за отсутствующий или неверный ответ – 0 баллов.

**Ответ: а, в, д.**

13. За полный правильный ответ ставится 4 балла; за неполный – по 0,5 балла за правильный ответ; за отсутствующий или неверный ответ – 0 баллов.

**Ответ:**

**Ветроопыляемые – 3, 6, 7, 8.**

**Насекомоопыляемые – 1, 2, 4, 5.**

14. За полный правильный ответ ставится 1 балл; за отсутствующий или неверный ответ – 0 баллов.

**Ответ: 4**

15. За полный правильный ответ ставится 3 балла; за неполный – по 1 баллу за правильный ответ; за отсутствующий или неверный ответ – 0 баллов.

**Ответ:**

1) Элодея – цветковое растение, а не водоросль.

2) Различия в строении листьев связаны с тем, что эти растения приспособились к различным 3)

**Кислица растет в тенистых и влажных местах. Олеанд – светолюбивое растение.**

**Задание \* Рассмотреть схему, отражающую развитие животного мира Земли. Максимальный балл (3 балла). Ответ: 5- плауны, 3 – бурые водоросли, 10 – двудольные растения.**

**Демоверсия КИМов**

**1. Выберите один правильный ответ.**

1. Основную массу корневой системы злаков составляют корни:

а) главные б) боковые в) придаточные г) главный и придаточные

2. Усы винограда – это:

а) видоизмененные корни б) видоизмененные листья

в) видоизмененные побеги г) видоизмененные цветки

3. Мочковатую корневую систему имеет:

а) рябина б) пшеница в) малина г) шиповник

4. Образовательная ткань в корне:

- а) представлена корневым чехликом б) образует зону деления  
в) представлена корневыми волосками в зоне всасывания г) находится в зоне проведения

5. Стержневая корневая система лучше, чем мочковатая

- а) осуществляет фотосинтез б) всасывает вещества из почвы  
в) обеспечивает растение кислородом г) закрепляет растение в грунте

6. Органические вещества, образовавшиеся в листе, осуществляют путь в следующей последовательности:

- а) клетки мякоти листа → ситовидные трубки → клетки запасочной ткани  
б) сосуды → клетки мякоти листа → клетки запасочной ткани  
в) ситовидные трубки → сосуды → клетки мякоти листа  
г) клетки мякоти листа → сосуды → клетки запасочной ткани

7. Изучив анатомическое строение листа цветкового растения, биологи обнаружили, что тот имеет густое опушенное и относительно небольшое количество устьиц. Данное наблюдение позволило ему делать вывод о том, что этот лист принадлежит растению, произрастающему:

- а) в водоеме б) в умеренно влажном лесу в) на лугу г) в сухом месте

8. В стебле однодольных растений отсутствует:

- а) луб б) кожа в) камбий г) древесина

9. Плод гороха – это:

- а) коробочка б) боб в) орех г) стручок

10. В процессе фотосинтеза зеленые растения:

- а) поглощают солнечную энергию б) выделяют углекислый газ  
в) поглощают кислород г) осуществляют испарение воды

**Выберите три правильных ответа.**

11. Семена с эндоспермом имеют:

- а) пшеница б) рожь в) ячмень г) горох д) тыква е) частуха

12. Видоизменением побега является:

- а) клубень картофеля б) корнеплод моркови в) луковица тюльпана г) клубень георгина  
д) корневище ириса е) усики гороха

13. Выберите признаки, характерные для ветроопыляемых и насекомоопыляемых растений:

- 1) крупные одиночные цветки
- 2) яркая окраска лепестков
- 3) невзрачные мелкие цветки
- 4) наличие нектара и аромата у цветков
- 5) крупная, липкая, шероховатая пыльца
- 6) мелкая, легкая, сухая пыльца
- 7) перистые рыльца
- 8) пыльники на длинных свисающих нитях

Ветроопыляемые: \_\_\_\_\_

Насекомоопыляемые: \_\_\_\_\_

14. Проанализируйте диаграмму цветка растения, представленную на рисунке. Соотнесите её с формулами. Определите, какая формула соответствует диаграмме данного цветка.

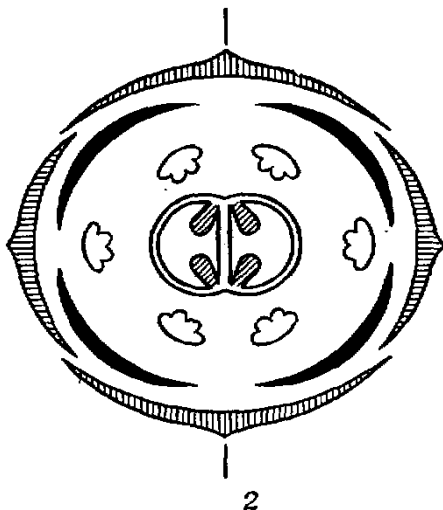

1.  $*O_{3+3}T_{3+3}P_1$
2.  $\uparrow O_{(2)+2}T_3P_1$
3.  $*C_{(5)}L_{(5)}T_5P_1$
4.  $*C_4L_4T_{4+2}P_1$

**15. Прочитайте текст и ответьте на вопросы.**

Андрей решил изучить строение листьев нескольких растений. Рассматривая под микроскопом лист водного растения элодеи, он не нашел на ее листьях устьиц. Рассматривая лист кислицы, он, наоборот, нашел большое количество устьиц. Лист был тонкий, гладкий с тонкой кожей, в клетках мякоти было много

хлоропластов. Рассматривая микропрепараты листа олеандра, Андрей выяснил, что количество устьиц на  $1\text{мм}^2$  меньше, чем у кислицы. Устьица погружены в глубь листа и окружены волосками, а клетки верхней кожицы имеют толстые стенки.

Андрей задумался, почему листья разных растений имеют такие различия в строении?

**Проанализируйте текст и ответьте на вопросы.**

1. Какая ошибка допущена в тексте?
2. Как вы объясните различия в строении листьев?
3. Предположите, в каких условиях произрастают кислица и олеандр.

**Задание \*.**

**Рассмотрите схему, отражающую развитие растительного мира Земли.**

- 1) Зелёные водоросли;
- 2) Красные водоросли;
- 3) Бурые водоросли;
- 4) Мхи;
- 5) Плауны;
- 6) Папоротники;
- 7) Хвощи;
- 8) Голосеменные;
- 9) Однодольные;
- 10) Двудольные;

Какими цифрами на схеме обозначены группы организмов, к которым относят изображённые на рисунках растения? Запишите в таблицу номера соответствующих групп.

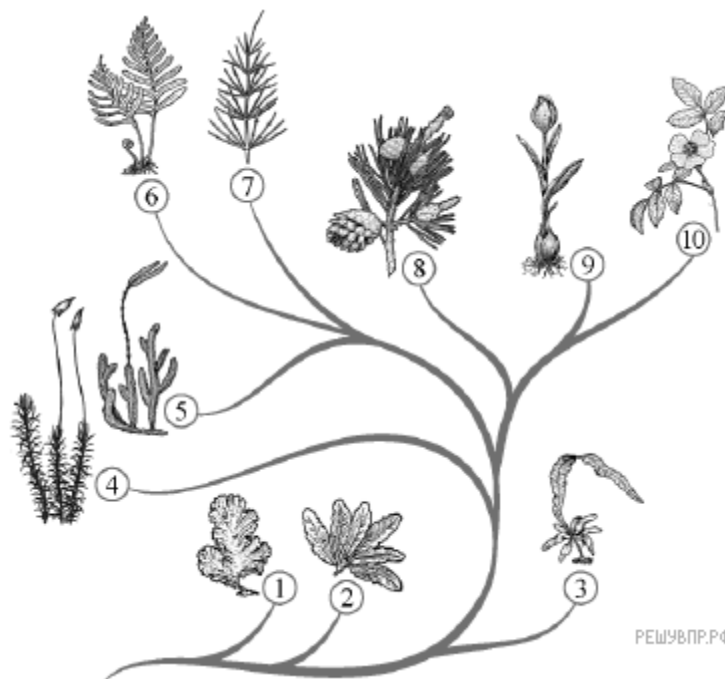

Баранец обыкновенный

Ламинария

Капуста

## Химия

### Пояснительная записка к материалам промежуточной аттестации по химии в 8 классе

Промежуточная аттестация по химии в 8 классе проводилась в форме контрольной работы в соответствии с ФГОС.

**Цели аттестации:** проверить уровень усвоения учащимися основных тем курса химии 8 класса:

- строение атома (по ПСХЭ);
- типы химических связей;
- классы неорганических веществ (химические свойства): оксиды, основания, кислоты, соли
- электролитическая диссоциация;
- задачи на «массовую долю растворенного вещества», «по химическому уравнению»;
- генетический ряд элемента.

Для выполнения работы по химии отводится 45 минут. Работа состоит из 3 частей, включающих 11 заданий. Часть 1 содержит 7 заданий (А1–А7). К каждому заданию дается 4 варианта ответа, из которых правильный только один. А7. задание на функциональная грамотность Часть 2 содержит 3 задания (В1, В2,

В3), в которых ответ необходимо записать в виде набора цифр. Часть 3 состоит из цепочки превращений (С1) и задачи (С2), для которой требуется дать развернутое решения. На промежуточной аттестации обучающиеся могут пользоваться непрограммируемым калькулятором, ПСХЭ (табл. Менделеева), таблицей растворимости.

### Инструкция по выполнению работы

Для выполнения работы по химии отводится 45 минут. Работа состоит из 3 частей, включающих 11 заданий. Часть 1 содержит 6 заданий (А1–А6). К каждому заданию дается 4 варианта ответа, из которых правильный только один. Часть 2 содержит 3 задания (В1, В2, В3), в которых ответ необходимо записать в виде набора цифр. Часть 3 состоит из цепочки превращений (С1) и задачи (С2), для которой требуется дать развернутое решения. На промежуточной аттестации обучающиеся могут пользоваться непрограммируемым калькулятором, ПСХЭ (табл. Менделеева), таблицей растворимости.

Внимательно прочитайте каждое задание и предлагаемые варианты ответа, если они имеются. Отвечайте только после того, как вы поняли вопрос и проанализировали все варианты ответа. Выполняйте задания в том порядке, в котором они даны. Если какое-то задание вызывает у вас затруднение, пропустите его. К пропущенным заданиям можно будет вернуться, если у вас останется время. Баллы, полученные вами за выполненные задания, суммируются. Постарайтесь выполнить как можно больше заданий и набрать наибольшее количество баллов.

## Демоверсия КИМов

### Часть 1

При выполнении заданий этой части выберите один вариант ответа.

**А1.** Число атомов всех химических элементов в молекуле серной кислоты равно:

- |      |      |
|------|------|
| 1) 3 | 3) 7 |
| 2) 4 | 4) 6 |

**А2.** Число протонов, нейтронов и электронов в атоме фтора  ${}^{19}_9F$

- |                                  |                                 |
|----------------------------------|---------------------------------|
| 1) $p^+ - 9; n^0 - 10; e^- - 19$ | 3) $p^+ - 9; n^0 - 10; e^- - 9$ |
| 2) $p^+ - 10; n^0 - 9; e^- - 10$ | 4) $p^+ - 9; n^0 - 9; e^- - 19$ |

**А3.** Группа формул веществ с ковалентным типом связи:

- |                      |                      |
|----------------------|----------------------|
| 1) $H_2S, P_4, CO_2$ | 3) $HCl, NaCl, H_2O$ |
| 2) $H_2, Na, CuO$    | 4) $CaO, SO_2, CH_4$ |

**А4.** Вещество, при растворении которого в воде электролитической диссоциации практически не происходит:

- |                     |                    |
|---------------------|--------------------|
| 1) гидроксид натрия | 3) хлорид серебра  |
| 2) сульфат калия    | 4) нитрат алюминия |

**А5.** Одновременно могут находиться в растворе ионы:

- |                               |                                      |
|-------------------------------|--------------------------------------|
| 1) $Na^+, H^+, Ba^{2+}, OH^-$ | 3) $Mg^{2+}, K^+, NO_3^-, SO_4^{2-}$ |
|-------------------------------|--------------------------------------|



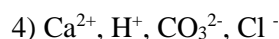
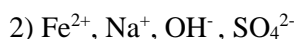

**A6.** Верны ли следующие высказывания?

**A.** Оксид фосфора (V) - кислотный оксид.

**Б.** Соляная кислота - одноосновная кислота.

1) верно только А

3) верно только Б

2) верны оба суждения

4) оба суждения не верны

**A7.** Дедушка Савелий купил про запас мешок сахара. Сахар простоял 10 лет и с ним не происходило никаких изменений. Внук Сашка решил на свой день рождения угостить друзей. Он нагрел и расплавил весь сахар, получив большой коричневый леденец. Какое это явление?

## Часть 2

В задании В1 на установление соответствия запишите в таблицу цифры выбранных вами ответов, а затем полученную последовательность цифр перенесите в бланк ответов без пробелов и других символов. (Цифры в ответе могут повторяться).

**В1.** Установите соответствие между формулой вещества и классом соединения:

**Формула вещества:**

А)  $\text{H}_3\text{PO}_4$

Б)  $\text{SO}_3$

В)  $\text{Cu}(\text{OH})_2$

Г)  $\text{CaCl}_2$

**Класс соединения:**

1) соль

2) основной оксид

3) нерастворимое основание

4) кислотный оксид

5) кислота

6) растворимое основание

А	Б	В	Г

Ответом к заданию В2 является последовательность цифр, которые соответствуют номерам правильных ответов. Запишите выбранные цифры в порядке возрастания без пробелов и других символов.

**В2.** С раствором гидроксида натрия реагируют:

1) сульфат меди (II)

4) азотная кислота

2) оксид меди (II)

5) магний

3) гидроксид калия

6) оксид углерода (IV)

Ответом к заданию В3 является число. Запишите это число в бланк ответов без указания единиц измерения.

**В3.** Масса соли, содержащейся в 150г 5 %-ного раствора соли, равна \_\_\_\_ г. (Запиши число с точностью до десятых).

### Часть 3

Запишите номер задания и полное решение

**C1.** Составьте уравнения химических реакций согласно схеме:

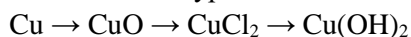

Укажите тип реакции.

**C2.** К раствору нитрата магния прилили 224 г раствора гидроксида калия. Найдите массу выпавшего осадка.

**C\*.** При растворении в избытке разбавленной серной кислоты цинка, содержащего 4,5% нерастворимых примесей, выделилось 2,24 л (н. у.) водорода. Определить массу исходного образца металла, содержащего примеси.

#### Критерии оценивания.

Каждый вариант работы промежуточной аттестации состоит из трех частей, включающих в себя 11 заданий.

Часть 1 содержит в себе 6 заданий с кратким ответом. При выполнении заданий этой части нужно выбрать один правильный ответ из четырех вариантов. За каждое верное выполнение задание ставится 1 балл. Максимальный балл за 1 часть – 6 баллов.

Часть 2 содержит в себе 3 задания на установление соответствия. Задание В1 считается выполненным верно, если дан правильный ответ в виде последовательности четырех цифр (в соответствии АБВГ). За полный правильный ответ ставится 2 балла. Если правильно соотнесены 2 или 3 пункта – то ставится 1 балл.

Ответом к заданию В2 является последовательность цифр, которая соответствует номерам правильных ответов. За полный правильный ответ ставится 2 балла. Если допущена одна ошибка – 1 балл.

В задании В3 – задача «на массовую долю растворенного вещества». За полный правильный ответ ставится 2 балла. За неполный (если выбрана правильная формула, но есть небольшие ошибки в вычислении) ставится 1 балл.

Максимальный балл за 2 часть – 6 баллов.

Часть 3 содержит в себе 2 задания. В данных заданиях требуется полное решение. Задание С1 – генетический ряд элемента, который включает в себя три химических уравнения. За каждую верную химическую реакцию (если уравнена, записан тип реакции) ставится по 1 баллу. Соответственно, за С1 максимально 3 балла. Если верно записаны все реакции, но не указаны типы – 2 балла.

В С2 – задача по химическому уравнению. Максимально за С2 – 3 балла (по 1 баллу за: верное химическое уравнение, вычисление количества вещества, конечный ответ).

Задание С\* оценивается по Положению о критериях и нормах оценочной деятельности обучающихся.

Задание повышенной сложности (\*) не является обязательным для выполнения всеми обучающимися класса. Если обучающийся набрал за задание повышенной сложности максимально возможное количество баллов, ему на следующий урок выставляется дополнительная отметка «5». Если обучающийся не справился с заданием или не смог набрать максимально возможное количество баллов, отметка за выполнение задания не выставляется.

#### Ответы.

A1	3
A2	3
A3	1
A4	3
A5	3

A6 2

B1

A5

B4

B3

Г1

B2

146

B3

7,5 г

C1

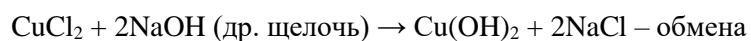

C2

Дано:

$$m(\text{KOH}) = 224 \text{ г}$$

$$m(\text{Mg(OH)}_2) - ?$$

Решение:

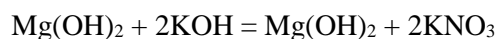

$$n(\text{KOH}) = m(\text{KOH})/M(\text{KOH}) = 224/56 = 4 \text{ моль}$$

$$n(\text{Mg(OH)}_2) = \frac{1}{2} n(\text{KOH}) = 2 \text{ моль}$$

$$m(\text{Mg(OH)}_2) = n \cdot M(\text{Mg(OH)}_2) = 2 \cdot 58 = 116 \text{ г}$$

$$\text{Ответ: } m(\text{Mg(OH)}_2) = 116 \text{ г.}$$

C\*

Дано:

$$V(\text{H}_2) = 2,24 \text{ л}$$

$$\omega_{\text{пр}} = 4,5\%$$

$$m_{\text{см}}(\text{Zn}) - ?$$

Решение:

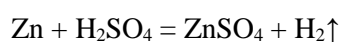

$$n(\text{H}_2) = V(\text{H}_2)/V_m = 2,24/22,4 = 0,1 \text{ моль}$$

$$n(\text{Zn}) = n(\text{H}_2) = 0,1 \text{ моль}$$

$$m(\text{Zn}) = n(\text{Zn}) \cdot M(\text{Zn}) = 0,1 \cdot 65 = 6,5 \text{ г}$$

$$m_{\text{см}}(\text{Zn}) = m(\text{Zn}) \cdot 100/\omega(\text{Zn}) = 6,5 \cdot 100/100-4,5 = 6,8 \text{ г.}$$

$$\text{Ответ: } m_{\text{см}}(\text{Zn}) = 6,8 \text{ г.}$$

# Математика

## Демоверсия промежуточной аттестации по математике для 5 класса

1. Найдите значение выражения  
 $9 \cdot 68 - 515 \div 5$  (1 б.)

2. Вычислить  
а)  $35,87 + 4,248$       б)  $16,484 - 3,95$   
в)  $1\frac{1}{8} \cdot 9\frac{1}{3}$       г)  $1\frac{5}{7} \div 1\frac{1}{7}$  (2 б.)

3. Пачка печенья стоит 16 руб., и она дешевле конфеты в 5 раз. Сколько денег истратила Марина на покупку 3 пачек печенья и 2 конфет? (1 б.)

4. Найдите периметр прямоугольника, если одна из его сторон равна 4,3 см, а площадь – 9, 03 см<sup>2</sup>. (1 б.)

5\*. Когда автомобиль проехал 0,2, а затем еще 0,15 всего пути, то оказалось, что он проехал на 18 км меньше половины пути, который требовалось проехать. Сколько километров должен был проехать автомобиль?

Критерии оценивания:

5 б. – «5»

4 – 4,5 б. – «4»

2,5 – 3,5 б. – «3»

0 – 2 б. – «2»

Ключи к заданиям:

1. 509

2. а) 40,118      б) 12,534      в)  $10\frac{1}{2}$       г)  $1\frac{1}{2}$

3. 208 рублей

4. 12,8 см<sup>2</sup>

5\* 120 км

## Демоверсия промежуточной аттестации по математике в 6 классе

1. Вычислить (3 б.)

а)  $-7,4 - 2,9$ ;      в)  $8,7 - 9,4$ ;      д)  $-1\frac{7}{8} \cdot 1\frac{1}{3}$   
б)  $-4,1 + 2,8$       г)  $-3,7 + 5,6$ ;      е)  $1\frac{2}{3} \div (-3\frac{1}{3})$

2. Отметьте на координатной плоскости точки А(-4;0), В(2;6), С(-4;3), D(4;-1). Проведите луч АВ и отрезок CD. (16.)

3. Строители должны были отремонтировать 300м путепровода. За первую неделю они выполнили 32% запланированной работы. Сколько метров путепровода отремонтировали строители за первую неделю? (1 б.)

4. На диаграмме (рис.26) изображены результаты опроса учащихся 6 класса о том, сколько времени они тратят ежедневно на выполнение домашних заданий.

1) Какое наименьшее время тратят шестиклассники на выполнение домашних заданий?

2) Сколько учащихся тратят наибольшее время на выполнение домашних заданий? (16.)

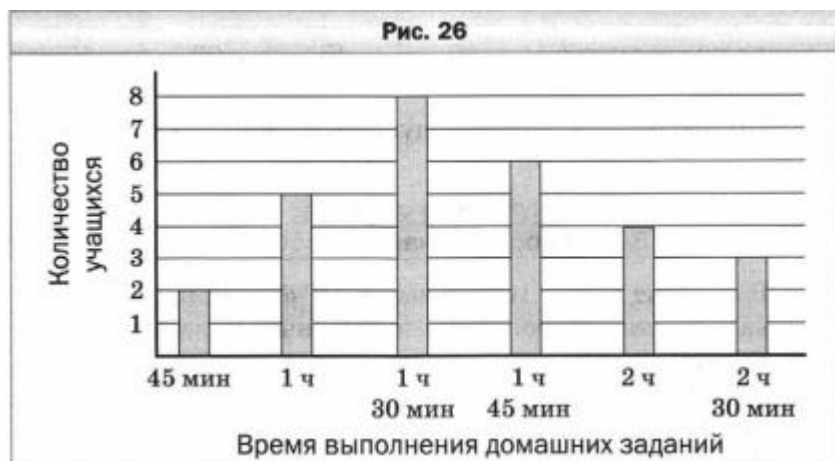

5. Периметр равнобедренного треугольника равен 70 см, а его боковая сторона – 27 см. Найдите основание треугольника. (16.)
- 6\*. Представьте число 123 в виде суммы трех слагаемых  $x$ ,  $y$ , и  $z$  так, чтобы  $x:y=2:5$ , а  $y:z=3:4$ .

Критерии оценивания:

- 6,5-7 б. – «5»  
 5 – 6 б. – «4»  
 3,5 – 4,5 б. – «3»  
 0 – 3 б. – «2»

Ключи к заданиям:

- 1) а) -10,3 б) -1,3 в) -0,7 г) 1,9 д)  $-2\frac{1}{2}$  е)  $-\frac{1}{2}$
- 2)  
 3) 96 м  
 4) 1) 45 минут 2) 3 ученика  
 5) 16 см  
 6\*)  $123 = 18 + 45 + 60$

## Геометрия

### Демонстрация промежуточной аттестации по геометрии в 7 классе

1. Два внешних угла треугольника равны 112 и 123 градуса. Найдите углы треугольника.
2. Найдите стороны равнобедренного треугольника если его периметр равен 84 см, а боковая сторона на 18 см больше основания.
3. В окружности с центром в точке  $O$  проведены хорды  $AB$  и диаметр  $BC$ . Найдите углы треугольника  $AOC$ , если угол  $ABO = 46^\circ$ .
4. Для измерения длины озера отметили на местности точки  $A$ ,  $B$  и  $C$ , а затем еще две точки  $D$  и  $K$ , так, чтобы точка  $C$  оказалась серединой отрезков  $AK$  и  $BD$ . Найдите длину озера  $AB$ , если расстояние  $DK$  равно 350 м.

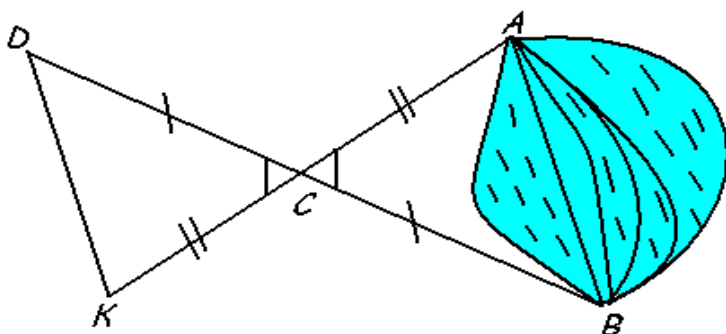

5.\* В треугольнике ABC известно, что  $\angle C = 90^\circ$ ,  $\angle A = 30^\circ$ . Биссектриса угла пересекает катет AC в точке M. Найдите отрезок BM, если  $AM - CM = 4$  см.

**Критерии оценивания:**

**Задание 1 (всего 1 балл)**

- 1) Обоснованно получен верный ответ – 1 балл.
- 2) Решение доведено до конца, но допущена описка или ошибка вычислительного характера, с ее учетом дальнейшие шаги выполнены верно – по 0,5 балла
- 3) Решение не соответствует ни одному из критериев, перечисленных выше – 0 баллов.

**Задание 2 (всего 1 балл)**

- 1) Обоснованно получен верный ответ – 1 балл.
- 2) Решение доведено до конца, но допущена описка или ошибка вычислительного характера, с ее учетом дальнейшие шаги выполнены верно, или задание выполнено с неполными пояснениями – по 0,5 балла
- 3) Решение не соответствует ни одному из критериев, перечисленных выше – 0 баллов.

**Задание 3 (всего 1 балл)**

- 1) Обоснованно получен верный ответ – 1 балл.
- 2) Решение доведено до конца, но допущена описка или ошибка вычислительного характера, с ее учетом дальнейшие шаги выполнены верно – 0,5 балла
- 3) Решение не соответствует ни одному из критериев, перечисленных выше – 0 баллов.

**Задание 4 (всего 1 балл)**

- 1) Обоснованно получен верный ответ – 1 балл.
- 2) Получен верный ответ, но обоснования шагов решения недостаточны – 0,5 баллов
- 3) Решение не соответствует ни одному из критериев, перечисленных выше – 0 баллов.

**Задание 5**

Задание повышенной сложности (\*) не является обязательным для выполнения всеми обучающимися класса. Если обучающийся набрал за задание повышенной сложности максимально возможное количество баллов, ему на следующий урок выставляется дополнительная отметка «5». Если обучающийся не справился с заданием или не смог набрать максимально возможное количество баллов, отметка за выполнение этого задания не выставляется.

Оценки

0 – 1,5 б. – «2» 2 – 2,5 б. – «3» 3 – 3,5 б. – «4»

4 б – «5»

Ключи:

1.  $55^\circ$
2. 34 см
3.  $62^\circ$
4. 350 м
5. 8 см

**Демоверсия промежуточной аттестации по геометрии  
в 8 классе**

1. Два катета прямоугольного треугольника равны 6 и 13. Найдите площадь этого треугольника.
2. Найдите угол C, если угол A =  $62^\circ$ .

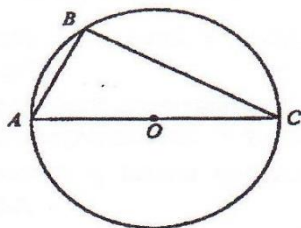

3. Найди острый угол параллелограмма ABCD, если биссектриса угла A образует со стороной BC угол равный  $15^\circ$ .

4. В равнобедренной трапеции боковая сторона равна 13 см, основания 10 см и 20 см. Найдите площадь трапеции.
5. В треугольнике ABC прямая MN, параллельная стороне AC, делит сторону BC на отрезки BN=15 см и NC=5 см, а сторону AB на BM и AM. Найдите длину отрезка MN, если AC=15 см.

**Критерии оценивания.**

**1 задание**

<i>Баллы</i>	<i>Содержание критерия</i>
<b>1</b>	Ход решения задачи верный, обоснованно получен верный ответ
<b>0</b>	Решение не соответствует ни одному из критериев, перечисленных выше
<b>1</b>	Максимальный балл

**2 задание**

<i>Баллы</i>	<i>Содержание критерия</i>
<b>1</b>	Ход решения задачи верный, обоснованно получен верный ответ
<b>0</b>	Решение не соответствует ни одному из критериев, перечисленных выше
<b>1</b>	Максимальный балл

**3 задание**

<i>Баллы</i>	<i>Содержание критерия</i>
<b>1</b>	Ход решения задачи верный, обоснованно получен верный ответ
<b>0,5</b>	Ход решения задачи верный, но допущена ошибка вычислительного характера, приведшая к неверному ответу, или ответ получен верно, но отсутствует обоснование.
<b>0</b>	Решение не соответствует ни одному из критериев, перечисленных выше
<b>1</b>	Максимальный балл

**4 задание**

<i>Баллы</i>	<i>Содержание критерия</i>
<b>1</b>	Ход решения задачи верный, обоснованно получен верный ответ
<b>0,5</b>	Ход решения задачи верный, но допущена ошибка вычислительного характера, приведшая к неверному ответу, или ответ получен верно, но отсутствует обоснование.
<b>0</b>	Решение не соответствует ни одному из критериев, перечисленных выше
<b>1</b>	Максимальный балл

**5 задание**

<i>Баллы</i>	<i>Содержание критерия</i>
<b>1</b>	Ход решения задачи верный, обоснованно получен верный ответ
<b>0,5</b>	Ход решения задачи верный, но допущена ошибка вычислительного характера, приведшая к неверному ответу, или ответ получен верно, но отсутствует обоснование.
<b>0</b>	Решение не соответствует ни одному из критериев, перечисленных выше
<b>1</b>	Максимальный балл

Отметка	Количество баллов
---------	-------------------

«2»	0 - 2
«3»	2,5 - 3
«4»	3,5 – 4,5
«5»	5

Ключи:

1. 39 см<sup>2</sup>
2. 28°
3. 30°
4. 180 см<sup>2</sup>
5. 11,25 см

## Физика

### Демонстрация промежуточной аттестации (контрольная работа) для 8 класса

A1. Удельная теплота сгорания дров равна  $1,0 \cdot 10^7$  Дж/кг. Какое количество теплоты выделится при полном сгорании 50 кг березовых дров?

A2. При кристаллизации воды выделилось 1650кДж энергии. Какое количество льда получилось при этом?

A3. Кусок проволоки разрезали пополам и половинки свили вместе. Как изменилось сопротивление проволоки?

- 1) не изменилось
- 2) уменьшилось в 2 раза
- 3) уменьшилось в 4 раза
- 4) увеличилось в 2 раза

A4. Какое изображение получается на фотопленке в фотоаппарате?

- 1) увеличенное, действительное, перевернутое
- 2) уменьшенное, действительное, перевернутое
- 3) увеличенное, мнимое, прямое
- 4) уменьшенное, мнимое, прямое

B1. Участок цепи состоит из двух резисторов сопротивлением  $R = 20$  Ом и  $R = 40$  Ом, соединенных параллельно. Нарисуйте схему этого участка цепи и определите его сопротивление.

B2. Установите соответствие между техническими устройствами и физическими явлениями, лежащими на основе принципа их действия. Ответ запишите в таблицу.

- A) батарея водяного отопления  
 Б) паровая турбина  
 В) паровоз

- 1) совершение работы за счет внутренней энергии
- 2) работа пара при расширении
- 3) конвекция
- 4) излучение

А	Б	В

B3 Можно ли, используя спектр звуковых колебаний, отличить один гласный звук от другого? Ответ поясните.



### Анализ звука

При помощи наборов акустических резонаторов можно установить, какие тоны входят в состав данного звука и каковы их амплитуды. Такое установление спектра сложного звука называется его гармоническим анализом.

Раньше анализ звука выполнялся с помощью резонаторов, представляющих собой полые шары разного размера, имеющих открытый отросток, вставляемый в ухо, и отверстие с противоположной стороны. Для анализа звука существенно, что всякий раз, когда в анализируемом звуке содержится тон, частота которого равна частоте резонатора, последний начинает громко звучать в этом тоне.

Такие способы анализа, однако, очень неточны и кропотливы. В настоящее время они вытеснены значительно более совершенными, точными и быстрыми электроакустическими методами. Суть их сводится к тому, что акустическое колебание сначала преобразуется в электрическое колебание с сохранением той же формы, а, следовательно, имеющее тот же спектр, а затем это колебание анализируется электрическими методами.

Один из существенных результатов гармонического анализа касается звуков нашей речи. По тембру мы можем узнать голос человека. Но чем различаются звуковые колебания, когда один и тот же человек поёт на одной и той же ноте различные гласные? Другими словами, чем различаются в этих случаях периодические колебания воздуха, вызываемые голосовым аппаратом при разных положениях губ и языка и изменениях формы полости рта и глотки? Очевидно, в спектрах гласных должны быть какие-то особенности, характерные для каждого гласного звука, сверх тех особенностей, которые создают тембр голоса данного человека. Гармонический анализ гласных подтверждает это предположение, а именно: гласные звуки характеризуются наличием в их спектрах областей обертонов с большой амплитудой, причём эти области лежат для каждой гласной всегда на одних и тех же частотах независимо от высоты пропетого гласного звука.

C1 Какое количество теплоты требуется для обращения 2 кг воды, взятой при температуре 50°C, в пар при 100°C? Удельная теплота парообразования воды 2300 кДж/кг.

C2\* В калориметр с 100 г воды опущена спираль сопротивлением 5 Ом. Сила тока в ней - 2.5 А. На сколько градусов согреется вода за 5 минут?

### Критерии оценивания

A1-A4 задания по 1 б

**V1-V2 задания по 2 б**

**V1:** 1) Обоснованно получен верный ответ – 2 балла.

2) Решение доведено до конца, но допущена описка или ошибка вычислительного характера, с ее учетом дальнейшие шаги выполнены верно – 1 балл.

3) Верно составлено уравнение, но задача не решена-0,5 балла

**V2:** 1) Если все верно-2 балла

2)Если 1 Ошибка-1 балл

3)Если 2 ошибки-0 баллов

**V3:** Обоснованно получен верный ответ – 2 балла

Только верный ответ-1 балл

**C1 - 3 б:**

<b>Баллы</b>	<b>Содержание критерия</b>
<b>3</b>	Ход решения задачи верный, обоснованно получен верный ответ
<b>2</b>	Получен неверный ответ из-за вычислительной ошибки, но при этом имеется верная последовательность всех шагов решения
<b>1</b>	Получен неверный ответ из-за вычислительной ошибки, и не хватает всех формул для вычисления
<b>0</b>	Решение не соответствует ни одному из критериев, перечисленных выше
<b>3</b>	Максимальный балл

Задание C2\* Задание повышенной сложности не является обязательным для выполнения всеми обучающимися класса. Если обучающийся набрал за задание повышенной сложности максимально

возможное количество баллов, ему на следующий урок выставляется дополнительная отметка «5». Если обучающийся не справился с заданием или не смог набрать максимально возможное количество баллов, отметка за выполнение этого задания не выставляется.

12-13 б- оценка 5  
11-10 б- оценка 4  
9-8 б- оценка 3  
Менее 7 б- оценка 2

### Ключи к демоверсии промежуточной аттестации

A1.  $50 \cdot 10^7$  Дж  
A2. 4,9 кг  
A3. 2  
A4. 2

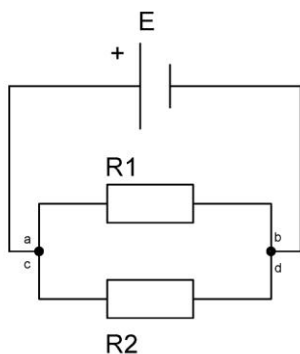

B1 13,3 Ом  
B2 A-3  
Б-2  
В-1  
B3 Ответ: можно.

Объяснение: гласные звуки характеризуются наличием в их спектрах областей обертонов с большой амплитудой, причём эти области лежат для каждой гласной всегда на одних и тех же частотах независимо от высоты пропетого гласного звука. Каждый конкретный гласный звук характеризуется уникальным, только ему присущим, набором обертонов и их амплитуд. По наличию или отсутствию этих обертонов можно отличить один гласный звук от другого.

C1 5 МДж  
C2 22 °C

## ОБЖ

Пояснительная записка.

Учащимся предлагаются задания в тестовой форме. Из представленных вариантов ответов необходимо выбрать только тот, который является наиболее правильным и полным. Каждое правильно выполненное задание оценивается 1 баллом. За выполнение задания, в котором надо дать определение понятию, выставляется 1 балл при условии, если дан полный ответ. Максимальное количество баллов – 25 баллов

### Демоверсия КИМов

**1. Производственные аварии и катастрофы относятся к:**

- а) ЧС экологического характера;
- б) ЧС природного характера;
- в) ЧС техногенного характера;
- г) стихийным бедствиям.

**2. Дайте определение понятию «пожар»:**

---

---

---

---

---

**3. Продолжите предложение:**

Что означает один из основных сигналов, подаваемый регулятором?

*Руки вытянуты в стороны или опущены -*

---

---

---

---

**4. Как вы поступите, если на вас загорелась одежда? Назовите правильный ответ:**

- а) побежите и постараетесь сорвать одежду;
- б) остановитесь, упадете и покатитесь, сбивая пламя;
- в) завернетесь в одеяло или обмотаетесь плотной тканью.

**5. В Российской Федерации в зонах возможного химического заражения проживает:**

- а) около 60 млн. человек;
- б) 60млн. человек;
- в) более 60млн. человек.

**6. АХОВ наносят поражения:**

- а) комбинированные (химическое поражение, пожары и взрывы);
- б) химические;
- в) радиационные.

**7. Выходить из зоны химического заражения следует с учетом направления ветра:**

- а) по направлению ветра;
- б) перпендикулярно направлению ветра;
- в) навстречу потоку ветра.

**8. Аммиак - это:**

- а) бесцветный газ с резким удушливым запахом, легче воздуха;
- б) бесцветный газ с резким запахом, тяжелее воздуха;
- в) газ с удушливым неприятным запахом, напоминающих запах гнилых плодов.

**9. При аварии с утечкой аммиака в качестве индивидуального средства защиты вы решили применить ватно-марлевую повязку. Каким раствором следует ее смочить? Назовите правильный ответ:**

- а) 2%-м раствором нашатырного спирта;
- б) 2%-м раствором уксусной или лимонной кислоты;
- в) 2%-м раствором соды.

**10. За счет чего в основном образуется естественный радиационный фон? Назовите правильный ответ:**

- а) за счет радиации Солнца, Земли, внутренней радиоактивности человека, рентгеновских исследований, флюорографии, радиоактивных осадков от ядерных испытаний, проводившихся в атмосфере;
- б) за счет увеличения добычи радиоактивных материалов;
- в) за счет роста химически опасных производств, использования радиоактивных материалов на производстве, сжигания угля, нефти, газа на ТЭС.

**11. Какое заболевание вызывает проникающая радиация у незащищенных людей? Назовите правильный ответ:**

- а) поражение центральной нервной системы;
- б) поражение опорно-двигательного аппарата;

в) лучевую болезнь.

**12. Гидродинамические аварии это:**

- а) аварии на химически опасных объектах, в результате которых может произойти заражение воды;
- б) аварии на пожаро - взрывоопасных объектах, в результате которых может произойти взрыв;
- в) аварии на гидродинамически опасных объектах, в результате которых могут произойти катастрофические затопления.

**13. Антропогенные изменения в природе, это:**

- а) изменения, происходящие в природе в результате чрезвычайных ситуаций природного характера;
- б) изменения, происходящие в природе в результате воздействия солнечной энергии;
- в) изменения, происходящие в природе в результате хозяйственной деятельности человека.

**14. Перечислите все группы дорожных знаков:**

- 1. \_\_\_\_\_
- 2. \_\_\_\_\_
- 3. \_\_\_\_\_
- 4. \_\_\_\_\_

**15. Предупредительный сигнал об изменении направления движения велосипедист должен подавать:**

- 1. только при обгоне или при повороте направо;
- 2. только при обгоне или при повороте налево;
- 3. всегда, когда изменяется направление движения.

**16. При движении по шоссе велосипедист:**

- 1. может ехать, не держась за руль, лишь в том случае, если вблизи нет ни одного транспортного средства;
- 2. ни в коем случае не имеет права ехать, не держась за руль;
- 3. может не держаться за руль, но обе ноги должны быть все время на педалях.

**17. Можно ли перевозить детей на велосипеде?**

А - да; В - нет; С - да, не старше 7 лет.

**18. Можете ли вы на велосипеде двигаться по пешеходной дорожке?**

А - да; В - нет; С - да, не мешая пешеходам.

**19. Процесс горения протекает при наличии:**

- а) возможности для теплообмена;
- б) горючего вещества, воздуха и источника воспламенения;
- в) горючего вещества и восстановителя.

**20. Поражающие факторы химических аварий с выбросом АХОВ — это:**

- а) интенсивное излучение гамма-лучей, поражающее людей;
- б) проникновение опасных веществ через органы дыхания и кожные покровы в организм человека;
- в) лучистый поток энергии;

**21. Впишите пропущенные слова в предложение.**

*Для одиночных пешеходов лед считается прочным, если его толщина не менее \_\_\_\_\_, для группы людей - \_\_\_\_\_.*

**Задания части С.**

В школе произошло крупное возгорание на 1-ом этаже здания. Назовите 5 основных правил, которые необходимо знать и соблюдать, чтобы спастись при пожаре.

**Ключи**

1 .В

2. Пожар-это неконтролируемое горение ,причиняющие материальный ущерб ,вред жизни и здоровью граждан, интересам общества и государства.

3. Руки вытянуты в стороны или опущены- пешеходам разрешено переходить проезжую часть со стороны правого и левого бока регулировщика.

4 .Б

5. А

6. А

7 .Б

8 .А

9 .Б

10 .А

11. В

12. В

13. В

14 .а) предупреждающие,

Б) приоритета,

в) запрещающие,

г) предписывающие,

д) особых предписаний,

е) информационные,

ж) сервиса ,

з) дополнительной информации(таблички)

15 .3

16. 2

17 .С

18 .С

19 .Б

20. Б

21. Для одиночных пешеходов лед считается прочным, если его толщина не менее 7 см., для группы людей – 12 см.

#### Ответ на задания части С

- не допускать паники

- закрыть рот и нос влажной тканью

- передвигаться нужно пригнувшись к полу

- исключить движение возле мест возгорания

- исключить движение возле мест сильного задымления

- внимательно слушать указания учителя

#### Критерии оценивания:

23-25 баллов – оценка «5»

18-22 баллов – оценка «4»

13-17 баллов – оценка «3»

0-12 баллов – оценка «2»

#### Задания части С.

Критерии оценивания выполнения задания	Баллы
Ответ включает все требуемые элементы (5 правил). Ответы на вопрос могут быть приведены иной, близкой по смыслу формулировке.	3
Ответ включает 3 из 5. Ответы на вопрос могут быть приведены иной, близкой по смыслу формулировке.	2
Ответ включает 2 из 5. Ответы на вопрос могут быть приведены иной, близкой по смыслу формулировке.	1

Ответ неправильный	0
Максимальный балл	3

## Обществознание

### Пояснительная записка

#### Промежуточная аттестация по обществознанию

#### КИМ 8 класс.

Промежуточная аттестация состоит из двух частей, включающих задания на сравнения социальные объекты, суждения об обществе и человеке; выявлять их общие черты и различия, на умения объяснять взаимосвязи изученных социальных объектов (включая взаимодействия общества и природы, человека и общества, сфер общественной жизни, гражданина и государства),

Диагностическая работа охватывает содержание курса обществознание по разделу «Человек и общество», «Экономика» 8 класса. Задания КИМ охватывает широкий спектр предметных умений, способов познавательной деятельности и знания об обществе в единстве его сфер и базовых институтов, о социальных качествах личности и об условиях их формирования, о важнейших экономических явлениях и процессах, о политике, праве, социальных отношениях, духовной жизни общества. Диагностическая работа состоит из заданий базового, повышенного и высокого уровня сложности. К заданиям базового уровня сложности относятся те задания, где учащимся 8 класса предлагается выполнить операцию узнавания факта и т. п., опираясь на представленную в явном виде информацию. К повышенному уровню сложности относятся задания, в которых от обучающихся требуется самостоятельно воспроизвести, частично преобразовать и применить информацию в типовых в типичных ситуациях. К высокому уровню сложности относятся задания, в которых, обучающиеся выполняют частично-поисковые действия, используя приобретенные знания и умения в нетиповых ситуациях или создавая новые правила, алгоритмы действий, т.е. новую информацию.

Для обозначения частей и заданий используются цифры 1, 2, 3, 4 и т.д.

#### **Распределение заданий проверочной работы по частям**

№п\п	Части работы	Число заданий	Максимальный первичный балл	Тип заданий
1	Часть А	20(один вариант ответа)	20	Лёгкие, средней сложности
2	Часть В	5	9	Сложные
	Итого	25	29	

#### **Демонстрационный вариант:**

##### **Часть 1**

**При выполнении заданий с выбором ответа (А1 – А20) обведите кружком номер правильного ответа в контрольной работе.**

**А1.** В узком смысле слова под обществом надо понимать

- 1) конкретный этап в развитии народа
- 2) территорию, имеющую четкие границы
- 3) социальную организацию страны
- 4) часть материального мира

**A2.** В широком смысле слова под обществом надо понимать

- 1) группу любителей почтовых марок
- 2) всех жителей данного города
- 3) учеников средней школы № 4
- 4) совокупность форм объединения людей

**A3.** Верны ли следующие суждения об обществе?

А. Понятие «общество» применимо к любой исторической эпохе.

Б. Общество возникло раньше, чем появилось государство.

- 1) верно только А
- 2) верно только Б
- 3) верны оба суждения
- 4) оба суждения неверны

**A4.** Человека от животного отличает

- 1) наличие мозга
- 2) наличие инстинктов
- 3) развитая кисть руки
- 4) способность мыслить

**A5.** Что свойственно человеку и животному?

- 1) целенаправленная деятельность
- 2) наличие инстинктов и рефлексов
- 3) наличие развитого мозга
- 4) членораздельная речь

**A6.** Верны ли следующие суждения о природе?

А. Природа – совокупность естественных условий обитания человека.

Б. Природа – это мир, созданный человеком.

- 1) верно только А
- 2) верно только Б
- 3) верны оба суждения
- 4) оба суждения неверны

**A7.** Что из перечисленного относится к политической сфере общества?

- 1) выплата пенсий
- 2) выставка картин
- 3) съезд партии
- 4) продажа акций завода

**A8.** К сфере политико-правовых отношений можно отнести контакты между

- 1) милиционером, едущим в автобусе, и пассажирами автобуса
- 2) кандидатом в депутаты и учителем в школе, где учится его сын
- 3) молодым человеком и инвалидом в метро
- 4) владельцем угнанного автомобиля и участковым милиционером

**A9.** Верны ли следующие суждения о сферах общественной жизни?

А. Духовная сфера включает отношения по поводу производства, распределения, обмена и потребления.

Б. Социальная сфера охватывает отношения между гражданином и органами власти.

- 1) верно только А
- 2) верно только Б
- 3) верны оба суждения
- 4) оба суждения неверны

**A10.** К. – небольшой островок, оторванный от цивилизации. Его жители собирают плоды, ловят рыбу, сами изготавливают себе одежду и домашнюю утварь. Они живут большими семьями, главами которых

являются старшие мужчины. Распоряжение главы семьи является обязательным для домочадцев. К какому типу относится общество К.?

- 1) индустриальному
- 2) традиционному
- 3) постиндустриальному
- 4) информационному

**A11.** Верны ли следующие суждения о типах общества?

А. Для традиционного общества характерна развитая система промышленного производства.  
Б. В индустриальном обществе основной отраслью экономики является сельское хозяйство.

- 1) верно только А
- 2) верно только Б
- 3) верны оба суждения
- 4) оба суждения неверны

**A12.** Какая тенденция является основой в развитии современного общества?

- 1) миграция
- 2) глобализация
- 3) милитаризация
- 4) деградация

**A13.** Что из перечисленного относится к глобальным проблемам человечества?

- 1) переход к постиндустриальному обществу
- 2) развитие массовой культуры
- 3) исчезновение биологических видов
- 4) глобализация мировой экономики

**A14.** Учитель на родительском собрании, говоря о Васе П., отметил его способность контролировать своё поведение, нести ответственность и решать проблемы, подчеркнул его сильную волю и самостоятельность в поступках. То есть он охарактеризовал Васю как

- 1) индивида
- 2) индивидуальность
- 3) субъекта
- 4) личность

**A15.** Начальным элементом процесса познания является

- 1) ощущение
- 2) восприятие
- 3) умозаключение
- 4) суждение

**A16.** К объектам материальной культуры относятся

- 1) нормы поведения
- 2) книги
- 3) церемонии
- 4) традиции

**A17.** Верны ли следующие суждения об элитарной культуре?

А. Элитарная культура является достоянием привилегированной части общества.  
Б. К элитарной культуре можно отнести телесериал.

- 1) верно только А
- 2) верно только Б
- 3) верны оба суждения
- 4) оба суждения неверны

**A18.** У представителей этого типа культуры, как правило, нет автора. Она включает мифы, легенды, эпос, песни и танцы. О каком типе культуры идёт речь?

- 1) о массовой культуре
- 2) о народной культуре



- 3) об элитарной культуре
- 4) о поп-культуре

**A19.** Категории «добро» и «зло» относятся к

- 1) искусству
- 2) морали
- 3) образованию
- 4) религии

**A 20.** Верны ли следующие суждения о социальном статусе?

А. Каждый человек выполняет только одну социальную роль в определённый период своей жизни.  
 Б. Социальный статус человека определяется при его рождении и не может быть изменён в течение жизни.

- 1) верно только А
- 2) верно только Б
- 3) верны оба суждения
- 4) оба суждения неверны

## Часть 2.

**При выполнении задания с кратким ответом (В1 – В5) ответ необходимо записать в месте, указанном в тексте задания**

**В1.** В приведённом списке указаны черты сходства и отличия понятий народная и массовая культура. Выберите и запишите в первую колонку таблицы порядковые номера черт сходства, а во вторую колонку – порядковые номера черт отличия.

- 1) авторство произведений культуры не может быть установлено
- 2) произведения доступны для восприятия без дополнительной подготовки зрителя
- 3) широкий охват аудитории
- 4) возникла в связи с появлением СМИ

Черты сходства	Черты отличия

**В2.** Установите соответствие между общественной сферой и отношениями, которые она регулирует: к каждой позиции, данной в первом столбце, подберите позицию из второго столбца.

ОТНОШЕНИЯ	СФЕРЫ ОБЩЕСТВА
А) поставщика сырья и производителя товара	1) экономическая
Б) избирателя и кандидата в депутата	2) политическая
В) лидера парламентской фракции и члена партии	
Г) покупателя и продавца	

Запишите в таблицу выбранные цифры.

А	Б	В	Г

**В3.** В стране Н. был проведён социологический опрос граждан. Им был задан вопрос: «Как вы считаете, свободны ли современные СМИ от государственного контроля?» Результаты опроса приведены в таблице.

ВАРИАНТЫ ОТВЕТОВ	КОЛИЧЕСТВО ГОЛОСОВ ОПРОШЕННЫХ (в %)
Полностью свободны	12
По большей части свободны	34
По большей части находятся под контролем общества	35
Полностью контролируются государством	10

Проанализируйте данные таблицы. Найдите в приведённом списке выводы, которые можно сделать на основе данных таблицы, и выпишите в строку ответа цифры, под которыми они указаны.

- 1) Мнения по заданному вопросу опрошенных граждан разделились примерно пополам.
- 2) Каждый пятый считает СМИ абсолютно свободными от государственного контроля.
- 3) Каждый десятый опрошенный считает, что СМИ находятся под абсолютным контролем власти.
- 4) Около половины опрошенных граждан считают, что СМИ находятся под полным или частичным контролем государства.
- 5) Большинство опрошенных считает, что СМИ находятся под полным контролем государственной власти

**В4.** Ниже приведён ряд характеристик. Все они, за исключением одной, относятся к описанию потребностей человека в безопасности. Найдите и выпишите номер характеристики, выпадающей из этого ряда.

- 1) стремление сохранить свою жизнь, 2) обезопасить своё жилище от вторжения, 3) потребность в отсутствии насилия над личностью, 4) потребность в воспроизводстве рода, 5) уверенность в завтрашнем дне.*

**В5.** Укажите правильную последовательность элементов процесса познания, распределив мыслительные операции от простейших к более сложным

- 1) умозаключение
- 2) ощущение
- 3) суждение
- 4) восприятие
- 5) представление

**Ответы ключи**

**1 вариант**

Часть 1

№ задания	Ответ
1	1
2	4
3	3
4	4
5	2
6	1
7	3
8	4
9	4
10	2
11	4
12	2
13	3
14	4
15	1
16	2
17	1
18	2
19	2
20	4

Часть 2

№	
---	--

задания	Ответ
1	2314
2	1221
3	134
4	4
5	24531

### **Система оценивания отдельных заданий и работы в целом**

Первая часть работы (часть А) включает задания базового уровня с выбором одного правильного ответа из четырёх предложенных вариантов. Они сформулированы как в виде предложения, к которому необходимо подобрать единственно возможное продолжение, так и в виде ситуации, иллюстрирующей то или иное понятие, которое необходимо найти в предложенном списке ответов.

Также в первую часть работы включены задания повышенного уровня сложности (А3, А6, А9, А11, А17, А20), в которых необходимо проанализировать два суждения и выбрать правильный ответ. Сложность задания состоит в том, что суждения могут оказаться как верными, так и неверными, а также верным может быть только одно из них. Каждое правильно выполненное задание части А оценивается 1 баллом.

Вторая часть итоговой контрольной работы состоит из заданий различных типов, на которые надо дать краткий ответ и записать его в виде набора цифр или букв. В данной части представлены задания следующих типов:

- выбрать и записать в таблицу сначала порядковые номера черт сходства, а затем черт различия обществоведческих терминов или понятий;
- проанализировать социологические данные и найти в приведённом списке выводы, которые можно сделать на основе этих данных, и выписать в строку ответа цифры, под которыми они указаны;
- установить соответствие между понятием и примером. К каждой позиции, данной в первом столбце, следует подобрать позицию из второго столбца и записать в таблицу выбранные цифры;
- из приведённых в списке характеристик выбрать лишнюю и выписать номер этой характеристики в строку ответа;
- расставить варианты ответа в правильной хронологической или логической последовательности.

Правильно выполненные задания В1, В2, В3 и В5 оцениваются следующим образом: 2 балла – нет ошибок, 1 балл – допущена одна ошибка, 0 баллов – допущены две или более ошибок, задание В4 оценивается 1 баллом.

### **Перечень знаний и умений, проверяемых в работе.**

знание/понимание:

- социальные свойства человека, его взаимодействие с другими людьми;
- сущность общества как формы совместной деятельности людей;
- характерные черты и признаки основных сфер жизни общества;
- содержание и значение социальных норм, регулирующих общественные отношения;

умение:

- описывать основные социальные объекты, выделяя их существенные признаки; человека как социально-деятельное существо; основные социальные роли;
- сравнивать социальные объекты, суждения об обществе и человеке, выявлять их общие черты и различия;

### **Дополнительные материалы и оборудование**

Для проведения аттестационной работы не требуется дополнительное оборудование или материалы.

**Время выполнения:** 40 минут

**Число вариантов в работе.** 1

**Критерии оценивания:**

- «5» - 27-29 баллов;
- «4» - 22-26 баллов;
- «3» - 16-21 балл;
- «2» - 0-15 баллов.

# Физическая культура

6 класс

## Пояснительная записка.

Промежуточная аттестация состоит из практической части в виде бега на 60 метров. За выполнение практической части выставляется отметка на основании полученных результатов. Работа направлена на проверку уровня соответствующих знаний, степень владения двигательными способностями, осуществление физкультурно-оздоровительной и спортивной деятельности, выполнение учебных нормативов и норм ГТО.

Форма проведения: практическая работа (сдача нормативов)

Критерии оценивания:

Испытание	Нормативы						
	мальчики			девочки			
	«3»	«4»	«5»	«3»	«4»	«5»	
Бег на 60 м	1	1	9.8	11.2	10.6	10.3	
(с)	1.1	0.4					

# Музыка

## Пояснительная записка

Материалы промежуточной аттестации к урокам музыки в 6 классе составлены по учебнику «Музыка» Критская Е.Д. Сергеева Г. П. в соответствии с программой ФГОС и требованиями её выполнения. Содержание материалов разработано по основным темам курса уроков музыки. Тесты, вопросы по темам составлялись учителем музыки.

**Цель промежуточной аттестации:** проверка уровня усвоения обучающимися 6-х классов знаний и умений по музыке в объёме обязательного образования.

### Задачи:

- освоение знаний: о музыке, ее интонационно-образной природе, жанровом и стилевом многообразии, о выразительных средствах, особенностях музыкального языка, музыкальном фольклоре, классическом наследии и современном творчестве отечественных и зарубежных композиторов, воздействии музыки на человека, взаимосвязи с другими видами искусства и жизнью;
- воспитание устойчивого интереса к музыке, музыкальному искусству своего народа и других народов мира, музыкального вкуса учащихся, потребности в самостоятельном общении с высокохудожественной музыкой и музыкальном самообразовании, эмоционально-ценностного отношения к музыке;
- развитие музыкальной памяти и восприимчивости, образного и ассоциативного мышления, творческого воображения.

### Критерии оценивания промежуточной аттестации по предмету музыка за 2023 -2024 учебный год.

Промежуточная аттестация проходит в форме контрольного тестирования. Учитель оценивает уровень выполнения работы в соответствии с критериями оценивания данной работы, проверяя индивидуально работу каждого обучающегося.

Используется гибкая система оценивания результатов тестирования, при которой ученик имеет право на ошибку: 100 % - 90% - оценка «5»; 89%-75% оценка «4»; 74%- 60 % - оценка «3»; 0-55 % - оценка «2»;

**Промежуточная аттестация по музыке 6 класс 2023-2024 учебный год.**

I вариант		
Часть А		
1	Вокальная музыка - это....	А) Это музыка, предназначенная для пения Б) это фольклорная музыка В) Это музыка для симфонического оркестра
2	Вступление к опере или к балету-это..	А), увертюра Б), реквием В), вокализ
3	наиболее простая, но распространённая форма вокальной музыки, объединяющая поэтический текст с мелодией.	А). романс Б). песня В). вокализ
4	. живое, обобщённое представление о действительности, выраженное в музыкальных интонациях – это...	а). музыкальный образ б). музыкальная интонация в) вокальная баллада
5	Бард – это...	А) автор балета Б) автор и исполнитель собственных песен В) автор стихотворных композиций
6	Мелодия – это...	А) многоголосие Б) музыкальный жанр В) главная тема музыкального произведения
7	Кто он композитор?	А). это тот, кто исполняет музыку Б). это тот, кто пишет, сочиняет музыку В). Это тот, кто слушает музыку.
8	искусство прекрасного пения – это.	А). тембр Б). бельканто В) вокализ
9	Федор Иванович Шаляпин великий русский...	А) композитор Б) певец В) поэт
10	Народное творчество любого народа – это.	А). песня Б). Фольклор В). романс
11	Симфония - это:	А) крупное музыкальное произведение для оркестра Б) песня без слов В) крупное вокальное произведение
12	Вокальная баллада - это...	А). произведение для голоса - обычно лирического или фантастического характера, положенный на музыку. Б). когда музыка исполняется только музыкальными инструментами В). произведение для голоса, но без текста
13	Руководитель оркестра или хора- это.	А). композитор Б). музыкант В). дирижер
14	Вокализ – это...	А) произведение для хора Б) произведение для голоса В) произведение для голоса, но без текста
15	Женские голоса:	А). альт – меццо сопрано - сопрано Б). бас – баритон – тенор В). Бас –тенор- дискант
Часть В.		

16	Найдите лишнее слово в каждом ряду, выпиши его. <ul style="list-style-type: none"> <li>• Ф.Шопен, И.С.Бах, Г.В.Свиридов, В.А. Моцарт</li> <li>• Оркестр, гармонь, трещетки, гусли</li> <li>• Месса, хорал, мазурка, реквием</li> </ul>
17	Запишите к определениям термин. _____ - это Музыкальный спектакль где только поют _____ – это Музыкальный спектакль где только танцуют _____ – это музыкальный спектакль где и поют и танцуют.
18	<b>Жанры вокальной музыки</b> А) Прелюдия, песня, романс Б) Концерт, серенада, увертюра В) Вариации, симфония, вокализ
<b>Часть С</b>	
19	Приведите в соответствие. А) Дуэт                            а). 3 исполнителя Б). Трио                            б). много исполнителей В). Соло                            в). 4 исполнителя Г). Квартет                        г). 2 исполнителя Д). хор                                д). 1 исполнитель

**20.Соотнести название произведения с автором.**

1	«Лесной царь»	А	М. Глинка
2	«Фрески Софии Киевской»	Б	Ф.Шуберт
3	Романс «Я помню чудное мгновенье»	В	В. Кикта
4	Симфония – действо «Перезвоны»		Л. Бетховен
5	Увертюра «Эгмонт»		В. Гаврилин
6	Увертюра – фантазия «Ромео и Джульетта»		С.В.Рахманинов.
7	Романс «Сирень»		П.И.Чайковский
8	Токкато и fuga ре минор		Ф.Шопен
9	Инструментальная баллада соль минор		И.С.Бах

**21.Соотнести термин с определением.**

1.	Регистр	А	окраска голоса, звука
2.	Динамика	Б	высота звука, голоса
3.	Тембр	В	сила звучания в музыке

22\* Напишите историю создания «Реквием» В.А.Моцарта

**Ключи к заданиям промежуточной аттестации по музыке за 2023 -2024 учебный год.**

I вариант	
Часть А.	
1	А
2	А
3	Б
4	А
5	Б
6	В
7	Б
8	Б
9	Б

10	Б
11	А
12	А
13	В
14	В
15	А
Часть В.	
16	Г. Свиридов оркестр музыка
17	Опера Балет Мюзикл
18	А
Часть С.	
19	Г-А-Д-В-Б
20	Б-В-А-Д-Г-Ж-Е-И-З
21	Б-В-А
22	К В.А.Моцарту обратился человек который заказал ему реквием.....